

2024 № 2

ISSN (online): 2222-5196

МГППУ



**ПСИХОЛОГИЯ И ПРАВО**

**PSYCHOLOGY AND LAW**

[www.psyandlaw.ru](http://www.psyandlaw.ru)

Сетевой научный журнал  
«Психология и право»

### Редакционная коллегия

Дворянчиков Н.В. (Россия) – главный редактор  
Бовина И.Б. (Россия) – заместитель главного редактора  
Коноплева И.Н. (Россия) – заместитель главного редактора  
Борисенко (Нутскова) Е.В. (Россия) – заместитель главного редактора

Богданович Н.В. (Россия), Булыгина В.Г. (Россия), Васкэ Е.В. (Россия), Дебольский М.Г. (Россия), Делибальт В.В. (Россия), Дозорцева Е.Г. (Россия), Ениколопов С.Н. (Россия), Калашникова А.С. (Россия), Курбатова Т.Н. (Россия), Миронова О.И. (Россия), Пимонов В.А. (Россия), Сачкова М.Е. (Россия), Секераж Т.Н. (Россия), Ульянина О.А. (Россия), Чиркина Р.В. (Россия), Шаболтас А.В. (Россия), Шипшин С.С. (Россия), Сафуанов Ф.С. (Россия), Гранхаг Пер-Андерс (Швеция), Гессманн Ханс-Вернер (Германия), Хартвиг Пол (Норвегия), Синг Джей П. (США), Стошич Лазар (Сербия), Козлова Н.В. (Россия), Шаранов Ю.А. (Россия), Поздняков В.М. (Россия), Нуркова В.В. (Россия), Кекелидзе З.И. (Россия), Козлов А.А. (Россия)

### Секретарь

Захарова А.В.

### Редактор и корректор

Лопина Р.К.

### УЧРЕДИТЕЛЬ И ИЗДАТЕЛЬ

ФГБОУ ВО «Московский государственный психолого-педагогический университет»

### Адрес редакции

127051 Россия, Москва, ул. Сретенка, д. 29, ком. 209.  
Телефон: +7 (495) 608-16-27

E-mail: [info@PsyAndLaw.ru](mailto:info@PsyAndLaw.ru)

Сайт: <https://psyjournals.ru/psyandlaw/contacts/>

### Индексируется:

ВАК Минобрнауки России, Российский Индекс Научного Цитирования (РИНЦ), Международный Индекс Научного Цитирования Web of Science (ESCI), Международный каталог научных периодических изданий открытого доступа (DOAJ)

Издается с 2011 года

Периодичность: 4 раза в год

Свидетельство о регистрации СМИ:

Эл № ФС77-66446 от 14.07.2016

Все права защищены. Название журнала, логотип, рубрики, все тексты и иллюстрации являются собственностью ФГБОУ ВО МГППУ и защищены авторским правом. Перепечатка материалов журнала и использование иллюстраций допускается только с письменного разрешения редакции.

© ФГБОУ ВО «Московский государственный психолого-педагогический университет», 2024

Electronic Scientific Journal  
«Psychology and Law»

### Editorial board

Dvoryanchikov N.V. (Russia) – editor-in-chief  
Bovina I.B. (Russia) – deputy editor-in-chief  
Konopleva I.N. (Russia) – deputy editor-in-chief  
Borisenko (Nutskova) E.V. (Russia) – deputy editor-in-chief

Bogdanovich N.V. (Russia), Bulygina V.G. (Russia), Vaske E.V. (Russia), Debolsky M.G. (Russia), Delibalt V.V. (Russia), Dozortseva E.G. (Russia), Enikolopov S.N. (Russia), Kalashnikova A.S. (Russia), Kurbatova T.N. (Russia), Mironova O.I. (Russia), Pimonov V.A. (Russia), Sachkova M.Ye. (Russia), Sekerage T.N. (Russia), Ulyanina O.A. (Russia), Chirkina R.V. (Russia), Shaboltas A.V. (Russia), Shipshin S.S. (Russia), Safuanov F.S. (Russia), Granhag P.-A. (Sweden), Gessmann H.-W. (Germany), Hartvig P. (Norway), Singh J.P. (USA), Stosic L. (Serbia), Kozlova N.V. (Russia), Sharanov Yu.A. (Russia), Pozdnyakov V.M. (Russia), Nurkova V.V. (Russia), Kekelidze Z.I. (Russia), Kozlov A.A. (Russia)

### Secretary

Zaharova A.V.

### Editor and proofreader

Lopina R.K.

### FOUNDER & PUBLISHER

Moscow State University of Psychology and Education (MSUPE)

### Editorial office address

Sretenka Street, 29, office 209 Moscow, Russia, 127051  
Phone: + 7 495608-16-27

E-mail: [info@PsyAndLaw.ru](mailto:info@PsyAndLaw.ru)

Web: <https://psyjournals.ru/psyandlaw/contacts/>

### Indexed in:

Higher qualification commission of the Ministry of Education and Science of the Russian Federation, Russian Index of Scientific Citing database, Web of Science Emerging Sources Citation Index (ESCI), DOAJ

Published quarterly since 2011

The mass medium registration certificate:

EL FS77-66446 number. Registration date 14.07.2016

All rights reserved. Journal title, logo, rubrics, all text and images are the property of MSU PE and copyrighted. Using reprints and illustrations is allowed only with the written permission of the publisher.

© MSUPE, 2024



## СОДЕРЖАНИЕ:

### МЕТОДОЛОГИЧЕСКИЕ ПРОБЛЕМЫ ЮРИДИЧЕСКОЙ ПСИХОЛОГИИ | METHODOLOGICAL PROBLEMS OF LEGAL PSYCHOLOGY

#### **Пухарева Т.С.**

Конструирование и психометрические характеристики  
методики «Склонность к крайним взглядам»..... 1–16

#### **Бовин Б.Г., Казберов П.Н., Дикопольцев Д.Е.**

Распознавание лиц, склонных к распространению  
экстремистской идеологии в местах лишения свободы ..... 17–32

#### **Буслаева Е.Л., Власова Н.В.**

Особенности межличностного взаимодействия подростков,  
склонных к проявлению агрессии..... 33–44

#### **Богданович Н.В., Делибалт В.В.**

Девиантное онлайн-поведение:  
от классификации видов к анализу программ и технологий помощи..... 45–66

#### **Afanasiyeva I.V., Afanasiev I.V., Pimonov V.A. /**

#### **Афанасьева И.В., Афанасьев И.В., Пимонов В.А.**

Stalking: Forms of Behavior, Typologies, Responsibility in Foreign and Russian  
Legislation / Преследование (сталкерство): формы поведения, типологии,  
ответственность в зарубежном и российском законодательстве..... 67–76

#### **Гулямов С.С., Родионов А.А.**

Применение кибергигиены в качестве эффективной  
психологической меры профилактики киберзависимостей ..... 77–91

#### **Ильина В.А.**

Тенденция к психологизации в оценке общественной опасности..... 92–102

### СУДЕБНАЯ И КЛИНИЧЕСКАЯ ПСИХОЛОГИЯ В ЮРИДИЧЕСКОМ КОНТЕКСТЕ | FORENSIC AND CLINICAL PSYCHOLOGY IN LEGAL CONTEXT

#### **Пенявская А.В., Стоянова И.Я.**

Клинико-психологические факторы в контексте правосознания  
больных шизофренией, совершивших общественно опасные деяния..... 103–113

#### **Сургутский Е.Д., Варганян Г.А.**

Судебная схема-терапия: теоретические основания подхода..... 114–128

#### **Пилечев Д.А., Микадзе Ю.В., Вандыш-Бубко В.В., Адамович Т.В.**

Нейропсихологическая оценка и верификация когнитивных нарушений  
в практике судебно-психиатрической экспертизы..... 129–144

---

**ЛИЧНОСТНО-ОРИЕНТИРОВАННЫЕ ПСИХОТЕХНОЛОГИИ  
В ПРАВООХРАНИТЕЛЬНОЙ ДЕЯТЕЛЬНОСТИ |  
PERSONALITY-ORIENTED PSYCHOTECHNOLOGIES IN LAW ENFORCEMENT**

**Марьин М.И., Терегулова О.А.**

Факторы, влияющие на формирование оптимальных эмоциональных состояний  
сотрудников органов внутренних дел Российской Федерации ..... 145–157

**Вахнина В.В., Реутова В.И.**

Роль психодиагностики в прогнозировании профессиональной успешности  
руководителей органов внутренних дел Российской Федерации..... 158–171

**Борисова С.Е.**

Феномен скулуштинга и его толкование в контексте юридико-  
психологического знания и ассоциативных смыслов будущих следователей..... 172–184

**МЕЖДИСЦИПЛИНАРНЫЕ ИССЛЕДОВАНИЯ |  
INTERDISCIPLINARY STUDIES**

**Mironova O.I., Kovalevskaja E.A. / Миронова О.И., Ковалевская Е.А.**

The Relationship of Professional Burnout to Early  
Maladaptive Schemas in Emergency Psychologists /  
Взаимосвязь профессионального выгорания и ранних  
дезадаптивных схем у экстремальных психологов ..... 185–198

**Фадеева Е.В., Лановая А.М.**

Изучение мотивационной сферы личности и психоэмоциональных  
особенностей у пациентов с наркологическими расстройствами  
на различных этапах лечебно-реабилитационного процесса (Часть 1) ..... 199–218

**Дворянчиков Н.В., Мельникова Д.В., Белова Е.Д., Бовина И.Б.**

Социальные представления о теле: теория, факты и комментарии (Часть 1) ..... 219–238

**Карнозова Л.М.**

Дискурсы примирения и проблемы институционализации  
примирительных процедур по уголовным делам..... 239–253

## CONTENTS:

### METHODOLOGICAL PROBLEMS OF LEGAL PSYCHOLOGY

**Pukhareva T.S.**

Construction and Psychometric Characteristics  
of the “Tendency to Extreme Views” Test ..... 1–16

**Bovin B.G., Kazberov P.N., Dikopoltsev D.E.**

Recognizing Individuals Prone to Spreading Extremist Ideology in Prison ..... 17–32

**Buslaeva E.L., Vlasova N.V.**

Characteristics of Interpersonal Interaction of Adolescents Prone to Aggression ..... 33–44

**Bogdanovich N.V., Delibalt V.V.**

Deviant Online Behavior: From the Classification of Types  
to an Analysis of Assistance Programmes and Technologies ..... 45–66

**Afanasieva I.V., Afanasiev I.V., Pimonov V.A.**

Stalking: Forms of Behavior, Typologies, Responsibility  
in Foreign and Russian Legislation ..... 67–76

**Gulyamov S.S., Rodionov A.A.**

Cyber Hygiene as an Effective Psychological Measure  
in the Prevention of Cyber Addictions ..... 77–91

**Ilyina V.A.**

Tendency Towards Psychologization in Assessing Public Danger ..... 92–102

### FORENSIC AND CLINICAL PSYCHOLOGY IN LEGAL CONTEXT

**Penyavskaya A.V., Stoyanova I.Ya.**

Attitude to a Socially Dangerous Act as a Structural Element  
of the Legal Consciousness of Patients with Schizophrenia ..... 103–113

**Surgutskiy E.D., Vartanyan G.A.**

Forensic Schema Therapy: Theoretical Foundations ..... 114–128

**Pilechev D.A., Mikadze Yu.O., Vandyshe-Bubko V.V., Adamovich T.V.**

Neuropsychological Assessment and Verification  
of Cognitive Impairments in Forensic Psychiatry Patients ..... 129–144

### PERSONALITY-ORIENTED PSYCHOTECHNOLOGIES IN LAW ENFORCEMENT

**Maryin M.I., Teregulova O.A.**

Factors Influencing the Formation of Optimal Emotional States  
of Employees of the Internal Affairs Bodies of the Russian Federation ..... 145–157

**Vakhnina V.V., Reutova V.I.**

The Role of Psychodiagnostics in Predicting the Professional Success  
of the Heads of the Internal Affairs Bodies of the Russian Federation ..... 158–171

**Borisova S.E.**

The Phenomenon of Schoolshooting and Its Interpretation in the Context of Legal and Psychological Knowledge and Associative Meanings of Future Investigators .....172–184

**INTERDISCIPLINARY STUDIES**

**Mironova O.I., Kovalevskaja E.A.**

The Relationship of Professional Burnout to Early Maladaptive Schemas in Emergency Psychologists.....185–198

**Fadeeva E.V., Lanovaya A.M.**

Motivational Personality Sphere and Psychoemotional Features in Patients with Drug Addiction Disorders at Different Stages of the Treatment and Rehabilitation Process (Part I) .....199–218

**Dvoryanchikov N.V., Melnikova D.V., Belova E.D., Bovina I.B.**

Social Representations of the Body: Theory, Facts and Commentary (Part 1).....219–238

**Karnozova L.M.**

Reconciliation Discourses and Problems of Institutionalization of Reconciliation Procedures in Criminal Cases .....239–253

МЕТОДОЛОГИЧЕСКИЕ ПРОБЛЕМЫ ЮРИДИЧЕСКОЙ ПСИХОЛОГИИ |  
METHODOLOGICAL PROBLEMS OF LEGAL PSYCHOLOGY

## Конструирование и психометрические характеристики методики «Склонность к крайним взглядам»

*Пухарева Т.С.*

Кубанский государственный университет (ФГБОУ ВО КубГУ), г. Краснодар, Российская Федерация

ORCID: <https://orcid.org/0000-0002-2833-1034>, e-mail: [puchareva@bk.ru](mailto:puchareva@bk.ru)

Необходимость обеспечения превентивных стратегий поддержания устойчивости современного общества актуализирует вопрос о психодиагностике склонности личности к крайним взглядам. Вместе с тем в отечественной психологической науке имеется дефицит опросников, позволяющих получать информацию о социальных группах риска, отличающихся крайними убеждениями и установками. Для измерения склонности личности к крайним взглядам национального, политического и религиозного характера была сконструирована и апробирована авторская методика. В исследовании участвовали 335 респондентов в возрасте от 18 до 22 лет, из них 197 юношей и 138 девушек. Использованы корреляционный анализ, конфирматорный факторный анализ, коэффициент  $\alpha$  Кронбаха.  $t$ -критерий. Результаты апробации и психометрического анализа опросника являются удовлетворительными; его проверка с помощью математико-статистических процедур показывает соответствие теоретическому конструкту; показатели внутренней согласованности, конвергентной валидности и ретестовой надежности свидетельствуют о возможности его использования для измерения склонности к крайним взглядам. Разработанный опросник может быть полезен в академических исследованиях и в профилактике распространения крайних взглядов и идей в современном обществе.

**Ключевые слова:** экстремистское мировоззрение, радикализация личности, психологические предикторы радикализации, асоциальное поведение, социальные убеждения, методика «Склонность к крайним взглядам (СКВ)».

**Для цитаты:** Пухарева Т.С. Конструирование и психометрические характеристики методики «Склонность к крайним взглядам» [Электронный ресурс]. Психология и право. 2024. Том 14. № 2. С. 1–16. DOI: [10.17759/psylaw.2024140201](https://doi.org/10.17759/psylaw.2024140201)

## Construction and Psychometric Characteristics of the “Tendency to Extreme Views” Test

*Tatiana S. Pukhareva*

Kuban State University, Krasnodar, Russia

ORCID: <https://orcid.org/0000-0002-2833-1034>, e-mail: [puchareva@bk.ru](mailto:puchareva@bk.ru)

The need to provide preventive strategies for maintaining the stability of modern society actualizes the issue of psychodiagnostics of a person’s tendency to extreme views. At the same time, there is a shortage of questionnaires in Russian psychological science that allow obtaining information about social risk groups that differ in extreme beliefs and attitudes. To measure the propensity of a person to extreme views of a national, political and religious nature, the author’s test was designed and tested. The study involved 335 respondents aged 18 to 22 years, including 197 boys and 138 girls. Correlation analysis, confirmatory factor analysis, Cronbach’s coefficient  $\alpha$  were used. t-criterion. The results of the approbation and psychometric analysis of the questionnaire are satisfactory, its verification using mathematical and statistical procedures shows compliance with the theoretical construct, indicators of internal consistency, substantive validity and retest reliability indicate the possibility of its use to measure the propensity to extreme views. The developed questionnaire can be useful in academic research and in preventing the spread of extreme views and ideas in modern society.

**Keywords:** extremist worldview, radicalization of personality, psychological predictors of radicalization, antisocial behavior, social beliefs, the “Tendency to extreme views” Test.

**For citation:** Pukhareva T.S. Construction and Psychometric Characteristics of the “Tendency to Extreme Views” Test. *Psikhologiya i pravo = Psychology and Law*, 2024. Vol. 14, no. 2, pp. 1–16. DOI:10.17759/psylaw.2024140201 (In Russ.).

## Введение

**Актуальность и значимость проблемы.** Постановка вопроса о психологической диагностике склонности личности к крайним взглядам обусловлена, с одной стороны, необходимостью обеспечения превентивных стратегий поддержания устойчивости современного российского общества, а с другой — дефицитом методик, позволяющих получать информацию о социальных группах риска. Крайние убеждения и установки, как составляющие мировоззрения личности, являются результатом взаимодействия человека и социальной действительности. Поэтому их изучение и диагностика требуют комплексного подхода и открывают широкие перспективы для научного диалога психологов, социологов, педагогов и специалистов правовой науки. Актуальность разработки подобного рода психодиагностических инструментов носит выраженный прикладной характер и связана с потребностями российского общества в укреплении правовой государственности и стабильности социальной жизни, что, в частности, возможно при создании системы профилактирующих, в том числе социально-психологических и педагогических мер на основе диагностики и выявления лиц с повышенным уровнем риска среди молодежи и других слоев населения.

Обзор отечественных источников литературы и российских интернет-ресурсов, на которых представлены психодиагностические инструменты, свидетельствует о недостаточном количестве опросников, направленных на диагностику психотипов, социально-психологических установок, ценностей и иных психологических проявлений лиц, склонных к крайним взглядам. Так, перечислим некоторые из них: «Опросник выявления уровня ксенофобии» Е.Н. Юрасовой (2008); «Типы этнической идентичности» Г.У. Солдатовой, С.В. Рыжовой (1998); «Шкала социальной дистанции» Э.С. Богардуса (1947); «Социально-политические позиции» Ш. Айзенка и Г. Вильсона (1976) [1; 3; 10; 11; 19]. В большей мере отечественным психологам известны методики с возможностью диагностики криминальных наклонностей личности, конфликтного и девиантного поведения и измеряющие выражен-



ность индивидуально-типологических особенностей личности, склонности к риску и к противоправным поступкам.

В зарубежных исследованиях методы, применяемые для диагностики ассоциируемых с крайними взглядами личностных факторов, как следует из обзора работ по сходной проблематике, представлены в большей мере [17]. Показано, что современная психодиагностика включает перечень методов, направленных на обследование таких явлений, как экстремистское мировоззрение, декларирование превосходства, привлекательность темы насилия, уязвимость к насильственному экстремизму, и на выявление иных проявлений радикализма, на оценку факторов риска предрасположенности к терроризму и т. п.; вместе с тем авторы правомерно указывают, что в целом в психодиагностике, как и в методологии существуют проблемы исследования экстремистских тенденций личности, связанные с неспецифичностью признаков, объединяющих неоднородную по составу и мотивам группу экстремистов, и с дискуссионностью определений экстремизма, радикализма, крайности взглядов личности [5; 6; 17; 19].

Поскольку эти понятия в литературе слабо дифференцированы, а в контексте осмысления проблемы крайних взглядов и построения теоретической модели опросника закономерно возникают вопросы о психологии человека с экстремистским мировоззрением и о радикализации личности, далее в работе мы различаем понятия «крайние взгляды», «радикализация» и «экстремизм» следующим образом:

- крайние взгляды рассматриваем как убеждения, при которых личность не приемлет определенные ценности общества, в частности, отдельные социальные установления политического, этнического и религиозного порядка;
- радикализацию, вслед за К. Маккали и С. Москаленко, будем понимать «как аспект усиления крайности убеждений, чувств и поведения в поддержку межгрупповых конфликтов и насилия» [21, с. 428];
- экстремизм толкуем как форму радикального отрицания существующих норм и правил в государстве, а потому — явление общественно опасное, представляющее угрозу национальной безопасности государства.

Таким образом, очевидно, что, имея некоторые общие характеристики, перечисленные явления обладают принципиальными различиями, а в рамках нашего исследования представляют интерес в силу изучения того, какие психологические механизмы (личностные факторы) соотносятся с крайними убеждениями, радикализацией и могут способствовать постепенному переходу индивида к одобрению насильственных действий против определенных социальных групп.

**Цель исследования** заключается в разработке и апробации психодиагностического опросника для выявления склонности личности к крайним взглядам.

Достижение цели определяло последовательное решение следующих задач:

- теоретически обосновать модель опросника;
- разработать перечень утверждений опросника, провести экспертизу их содержания;
- проверить согласованность шкал опросника и соответствие теоретической модели эмпирическим данным;
- проверить конвергентную валидность и ретестовую надежность опросника;
- обобщить полученные результаты для последующей стандартизации и вывода нормативных значений для выборок.

**Теоретические основы построения модели опросника.** Для построения модели опросника, с помощью которого можно было бы предположить о склонности личности к крайним взглядам, был проведен теоретический анализ работ, посвященных проблематике психологии экстремизма и радикализации личности и социальных групп. Изучение психологических аспектов экстремизма и радикализации нашло отражение в исследованиях Ю.М. Антоняна, Е.В. Сальникова, Б.Г. Бовина, П.Н. Казберова, О.И. Сочивко, В.П. Кириленко и др. [5; 8; 13; 15; 18].

В работах Ю.М. Антоняна среди иных типов преступников выделяется особый тип личности экстремиста, который характеризуется параноидальными чертами, тенденцией к экстернализации, постоянной оборонительной готовностью, эгоцентризмом и низким уровнем эмпатии. При этом автор указывает, что параноидальность связывается с ригидностью, застремляемостью эмоциональных переживаний личности [18]. Е.Н. Юрасова, описывая личность, склонную к экстремистскому поведению, указывает на яркую приверженность какой-либо идеологии, преобладание групповой идентичности над эго-идентичностью, ориентацию индивида на насилие и устрашение и выделяет такие психологические черты, как повышенную агрессивность, тревожность, неадекватную самооценку, преобладание архаичных защит, ригидность и непродуктивные копинг-стратегии [19].

В то же время М. Сейджман в исследовательских работах доказывает, что в целом экстремисты не характеризуются клинической симптоматикой [14]. С этим соотносятся и результаты диагностики осужденных за преступления террористического и экстремистского характера, которые не подтверждают наличие акцентуированных черт, психических нарушений, агрессивности и разрушительности, а свидетельствуют о выраженности черт бунтарства и психостении наряду с повышенным настроением и низким уровнем тревоги [6]. Среди социальных условий формирования насильственного экстремизма исследователи называют изоляцию индивида от институтов гражданского общества, государственных структур и отчаянное стремление личности к самореализации на фоне всеобщего безразличия к его проблемам [8; 9]. В ранее проведенном нами исследовании отмечено, что при изучении социально-психологических паттернов поведения лиц с крайними взглядами необходимо анализировать социальные, ценностно опосредованные представления личности, ее направленность и жизненные цели, картину мира, социальные чувства и готовность непосредственно действовать; при этом важно оценивать такие параметры, как негативное отношение к легитимной власти, готовность преступить закон при отстаивании своих взглядов, установление идеалов жизни, несущих угрозу другим людям, и т. п. [7].

В целом, проведенный анализ имеющихся работ по данной проблематике позволяет говорить о том, что личность с тенденцией к крайним взглядам характеризуют оптимистическая уверенность в собственной позиции, стремление к самореализации и чувство собственной исключительности, бунтарство и чувство несправедливости, оправдание насилия и решительность в фрустрирующей ситуации, активная жизненная позиция. Касаемо проявлений экстремистского характера перечисленные личностные факторы приобретают крайнюю выраженность.

Оптимистическая убежденность в правильности собственной позиции и стремление к самореализации — эти личностные характеристики являются социально одобряемыми и трактуются как позитивные; вместе с тем при сочетании со сниженной самокритичностью и иными факторами, например, убежденностью в превосходстве над другими людьми или установке на допустимость применения насилия, вполне могут приводить к рискам нарушения социальных норм. Чувство собственной исключительности, уникальности внутренних

переживаний проявляется в идеализации и переоценивании себя, обуславливая претензии на исключительность и негативное отношение к ценностям других людей. Восприимчивость к социальной справедливости при распределении различных ресурсов общества, чувствительность к фактам ее нарушения влекут действия, направленные на ее восстановление и отстаивание собственных интересов, а также усиливают склонность видеть в поведении других причину зла. Активная жизненная позиция, желание быть услышанным и признанным и, наряду с этим, готовность нарушать общественные нормы, противостоять существующему порядку и вести борьбу против ограничений образуют основу для тенденций к протестному поведению и бунту. Перечисленные личностные особенности, а также переживание социальной фрустрированности и психической напряженности, обусловленное внутренними противоречиями между ценностно-смысловыми представлениями личности и возможностью их реализации, интенсифицируют готовность индивида активно отстаивать собственные интересы и проявлять наступательность в социальных взаимодействиях.

Обобщая сказанное, выделим ряд личностных факторов, характерных для индивида со склонностью к крайним взглядам и потому существенных для психодиагностики:

- во-первых, чрезмерная убежденность в собственной правоте, проявляющаяся как упорное отстаивание своей точки зрения, нескритичность, оптимистическая убежденность в правильности своей позиции;
- во-вторых, убежденность в собственном превосходстве, выражающаяся в претензиях на исключительность, чрезмерно завышенной самооценке, негативном отношении к другим;
- в-третьих, бунтарство как проявление эгоцентризма в сочетании с низкой подчиняемостью и подчеркнутой независимостью, упорным отстаиванием собственного мнения и поступков;
- в-четвертых, решительность в конфликтном взаимодействии, преобладание стратегий противодействия внешнему давлению, готовность рисковать;
- в-пятых, оправдание применения психологического и физического насилия, оправдание нарушений моральных, этических и правовых норм.

Перечисленное дополним тем, что в ситуации фрустрации жизненно значимых потребностей личности описываемого типа свойственна готовность к активным действиям без должной коррекции поведения, отсутствие стоп-реакции и самокритики, пренебрежение существующими правилами.

Крайние взгляды — социальные установки и убеждения, в соответствие с которыми индивид негативно воспринимает и оценивает отдельные социальные элементы политического, этнического и религиозного порядка. Склонность личности к крайним взглядам определяется ее мировоззренческой позицией и совокупностью предрасполагающих личностных факторов, которые в определенном социальном контексте обуславливают подверженность личности нарушению привычного общественного уклада жизни. Вместе с тем при обосновании теоретической позиции и моделировании опросника мы исходим из того, что перечисленные личностные факторы, как и крайность взглядов личности, прямо не детерминируют ее социальные намерения, однако могут создавать риски нарушения принятых в обществе социальных норм.

В результате теоретического анализа была построена модель опросника «Склонность к крайним взглядам» (далее — СКВ), включающая основные и дополнительные шкалы (табл. 1). Три основные шкалы предназначены для выявления склонности к крайним взглядам — национальным, политическим и религиозным; семь дополнительных шкал направлены на диагностику личностных аспектов.

Таблица 1

**Склонность к крайним взглядам**

Название шкал	Описание шкал
<i>Основные шкалы</i>	
Крайность националь-ных взглядов	Приверженность интересам собственного народа, недоверие к лю-дям других наций
Крайность политиче-ских взглядов	Стремление к свободному самовыражению, критика и осуждение политической власти и общественного порядка
Крайность религиозных взглядов	Религиозность, осуждение иного мировоззрения и образа жизни
<i>Дополнительные шкалы</i>	
Убежденность в собственной правоте	Чрезмерная уверенность в своей точке зрения, нескритичность, оп-тимистическая убежденность в правильности своей позиции
Оправдание насилия	Оправдание применения психологического и физического насилия, оправдание нарушений моральных, этических и правовых норм
Отрицание социальных норм	Пренебрежение существующими правилами, стремление активно действовать без коррекции поведения, эгоцентричная самореализа-ция
Чувство социальной несправедливости	Активное отстаивание Я-позиции в ситуациях уязвленности, опора на субъективное мнение в оценке равенства/неравенства
Неустойчивая актив-ность	Низкая подчиняемость и подчеркнутая независимость, упорное от-стаивание своего поведения
Готовность отстаивать свои интересы	Решительность в стрессе, противодействие внешнему давлению, готовность идти навстречу опасности
Фрустрированность	Фрустрация жизненно значимых потребностей, ситуативная тре-вожность, осознание необходимости в изменении актуальной жиз-ненной ситуации

По замыслу, опросник позволяет определить склонность личности к крайним взглядам и личностные факторы предрасположенности. Общая результирующая шкала в данном исследовании не определялась, поскольку, с нашей точки зрения, при диагностике необходимо уделять внимание содержательным аспектам и сочетанию наиболее выраженных показателей.

**Программа исследования**

**Выборка.** В исследовании, направленном на апробацию и проверку согласованности шкал опросника и конструкта в целом, принимали участие студенты разных направлений профессиональной подготовки (уровень бакалавриата) Кубанского государственного университета в количестве 305 человек, из них 182 юноши и 123 девушки в возрасте от 18 до 22 лет. Средний возраст — 19,5 лет. При данном размере выборки допустимая погрешность измерений не превышает 5%, уровень достоверности составляет 92%.

При оценке конвергентной валидности и ретестовой надежности опросника были опрошены студенты бакалавриата (ранее не участвовавшие в исследовании) в количестве 30 человек, из них 15 юношей и 15 девушек в возрасте 19—20 лет.

**Процедура.** В соответствии с теоретическим конструктом и гипотезой о факторах склонности личности к крайним взглядам была построена модель опросника СКВ, включающая десять шкал, психометрические характеристики которой были эмпирически исследованы и проверены в следующей последовательности:

- во-первых, экспертами осуществлялась оценка формулировок, содержания и последовательности утверждений, а также заполнения шкал опросника;
- во-вторых, после обработки первичных данных, полученных в результате опроса, была построена корреляционная матрица шкал опросника для анализа их взаимосвязи;
- в-третьих, проверялась внутренняя согласованность опросника с помощью коэффициента  $\alpha$  Кронбаха;
- в-четвертых, для доказательства согласованности конструкта и проверки гипотезы о факторах, лежащих в основе склонности к крайним взглядам, был проведен конфирматорный факторный анализ (CFA);
- в-пятых, проведен сравнительный анализ для выявления гендерных различий по показателям шкал опросника;
- в-шестых, проверена конвергентная валидность (с помощью критерия Спирмена) и ретестовая надежность (с помощью коэффициента корреляции Пирсона) опросника.

**Инструментарий.** Использованы методики: опросник «Социально-политические позиции» Г. Айзенка, Г. Вильсона (адаптирован А.В. Политаевой) [1; 10]; опросник Мини-Мульт (адаптирован В.П. Зайцевым) [4]; тест уверенности в себе (В.Г. Ромек) [12]; шкала тревоги Спилбергера—Ханина [2]; опросник уровня агрессивности Басса—Дарки [16].

**Обработка данных.** Для обработки результатов использовался пакет программ Microsoft Excel, IBM SPSS Statistics 26.0 и LISREL 8.80.

## Результаты

На основе теоретического конструкта была построена модель опросника СКВ, включающая десять шкал, из них три основных, диагностирующих крайность национальных, политических и религиозных взглядов, и семь дополнительных, измеряющих личностные характеристики. Каждая шкала включает пять утверждений, всего в опроснике 50 пунктов. Опросник основан на самоотчете респондентов, применяется шкала Лайкерта с четырьмя категориями ответа (от 1 до 4).

Перечень утверждений и шкалы опросника СКВ рассматривались тремя независимыми экспертами — психологами, имеющими высшее профильное образование; двое из экспертов — кандидаты психологических наук, имеющие стаж профессиональной деятельности более двадцати лет (Кубанский государственный университет; Иркутский государственный университет). В результате экспертного анализа четыре из пятидесяти утверждений были скорректированы, остальные пункты признаны приемлемыми, соответствующими замыслу теоретического конструкта и содержанию шкал.

Ниже приведем утверждения основных шкал опросника (последовательность в общем перечне утверждений изменена).

*Крайность национальных взглядов.*

1. Каждый народ должен жить в своем географическом регионе.
2. Люди разных национальностей должны заботиться о ее сохранении и «чистоте крови».
3. Люди некоторых национальностей вправе иметь привилегии.
4. Представители некоторых национальностей ведут себя крайне возмутительно.
5. Представители некоторых национальностей имеют плохую наследственность.

*Крайность политических взглядов.*

1. Политические институты ограничивают демократию.
2. Политическая власть ограничивает свободу, права и поступки личности.
3. В отличие от большинства чиновников и бюрократов, я знаю, какие политические решения были бы правильными.
4. Властью, как правило, наделены люди, недостойные этого.
5. Нормы и правила жизни в обществе лишают человека свободы.

*Крайность религиозных взглядов.*

6. Только религия способна противостоять разрушительному влиянию современного общества на человека.
7. За распущенность и греховность людям должно воздаваться.
8. Детей из семей разных конфессий целесообразно обучать в отдельных школах.
9. Свобода слова ведет современный мир к богохульству и хаосу.
10. Людям единой веры важно спланировать, чтобы противостоять инакомыслию.

После проведения опроса и первичной обработки данных был проведен корреляционный анализ между шкалами опросника, значимые взаимосвязи показаны в табл. 2. Из таблицы видно, что все шкалы опросника имеют статистически достоверные корреляции, указывающие на связность конструкта, и в целом соответствуют концептуальной модели.

Таблица 2

**Значимые корреляции между шкалами опросника СКВ**

№ шкалы	1	2	3	4	5	6	7	8	9	10
1	1	0,45**	0,63**	0,19**	0,52**	0,41**	0,37**	0,48**	0,39**	0,35**
2		1	0,24**	0,18**	0,48**	0,49**	0,41**	0,48**	0,39**	0,41**
3			1	0,21**	0,45**	0,22**	0,21**	0,28**	0,25**	0,17**
4				1	0,27**	0,32**	0,18**	0,18**	0,45**	-0,12*
5					1	0,46**	0,42**	0,45**	0,44**	0,28**
6						1	0,40**	0,66**	0,61**	0,38**
7							1	0,54**	0,46**	0,36**
8								1	0,58**	0,49**
9									1	0,28**
10										1

Примечание: «\*\*» — при  $p \leq 0,01$ ; «\*» — при  $p \leq 0,05$ ; 1 — Крайность национальных взглядов; 2 — Крайность политических взглядов; 3 — Крайность религиозных взглядов; 4 — Убежденность в собственной правоте; 5 — Оправдание насилия; 6 — Отрицание социальных норм; 7 — Чувство социальной несправедливости; 8 — Неустойчивая активность; 9 — Готовность отстаивать свои интересы; 10 — Фрустрированность.

Результаты анализа внутренней согласованности шкал опросника с помощью  $\alpha$  Кронбаха показаны в табл. 3.

Коэффициент  $\alpha$  Кронбаха, демонстрирующий общую скоррелированность между переменными, по основным шкалам опросника составляет от 0,721 до 0,745, по дополнительным шкалам — от 0,691 до 0,792 соответственно; статистика пригодности свидетельствует о его удовлетворительном уровне внутренней согласованности.

Таблица 3

**Оценка внутренней согласованности шкал опросника СКВ**

№ шкалы	Название шкалы	$\alpha$ Кронбаха	Количество вопросов
<i>Основные шкалы</i>			
1	Крайность национальных взглядов	0,721	5
2	Крайность политических взглядов	0,768	5
3	Крайность религиозных взглядов	0,745	5
<i>Дополнительные шкалы</i>			
4	Убежденность в собственной правоте	0,730	5
5	Оправдание насилия	0,751	5
6	Отрицание социальных норм	0,768	5
7	Чувство социальной несправедливости	0,739	5
8	Неустойчивая активность	0,742	5
9	Готовность отстаивать свои интересы	0,691	5
10	Фрустрированность	0,792	5

При конфирматорном факторном анализе (CFA) оценивалась десятифакторная модель, являющаяся переопределенной и допускающей возможность по-разному структурировать данные. Вместе с тем в соответствии с теоретическими представлениями нами заранее были выделены факторы модели (шкалы опросника), значения индексов абсолютного и относительного согласия которой представлены в табл. 4.

Таблица 4

**Показатели индексов согласия шкал опросника СКВ**

Индексы согласия		Показатели
Индексы абсолютного соответствия	CMIN	2439,75 ( $p = 0,000$ ), ( $df = 1130$ ) $\chi^2/df = 2,16$
	RMSEA	0,062 (при 90% доверительном интервале 0,058; 0,065)
	RMR	0,069
	SRMR	0,076
Индексы относительного соответствия	NNFI	0,93
	CFI	0,94

Для оценки модели использованы критерий хи-квадрат (CMIN), квадратичная усредненная ошибка аппроксимации (RMSEA), среднеквадратичный остаток (RMR), стандартизованный среднеквадратичный остаток (SRMR), ненормированный индекс соответствия (NNFI), индекс сравнительного соответствия (CFI). При этом мы исходили из следующих значений:  $\chi^2/df < 5$  [22];  $RMSEA \leq 0,08$ ;  $RMR \leq 0,08$ ;  $SRMR \leq 0,08$ ;  $NNFI \geq 0,90$  или  $\geq 0,95$ ;  $CFI \geq 0,90$  или  $\geq 0,95$  [20].

На рис. 1 представлены факторные нагрузки (коэффициенты регрессии) и дисперсии ошибок, показывающие параметры модели. Все факторные дисперсии равны 1.

Полученные результаты статистических тестов позволяют сделать вывод о приемлемом соответствии априорной модели данным.



Рис. 1. Оценка параметров модели опросника СКВ:

Фактор 1 — Крайность национальных взглядов; Фактор 2 — Крайность политических взглядов; Фактор 3 — Крайность религиозных взглядов; Фактор 4 — Убежденность в собственной правоте; Фактор 5 — Оправдание насилия; Фактор 6 — Отрицание социальных норм; Фактор 7 — Чувство социальной несправедливости; Фактор 8 — Неустойчивая активность; Фактор 9 — Готовность отстаивать свои интересы; Фактор 10 — Фрустрированность.

Далее с помощью t-критерия сравнивались показатели шкал опросника в выборках юношей и девушек, результаты показаны в табл. 5.

Таблица 5

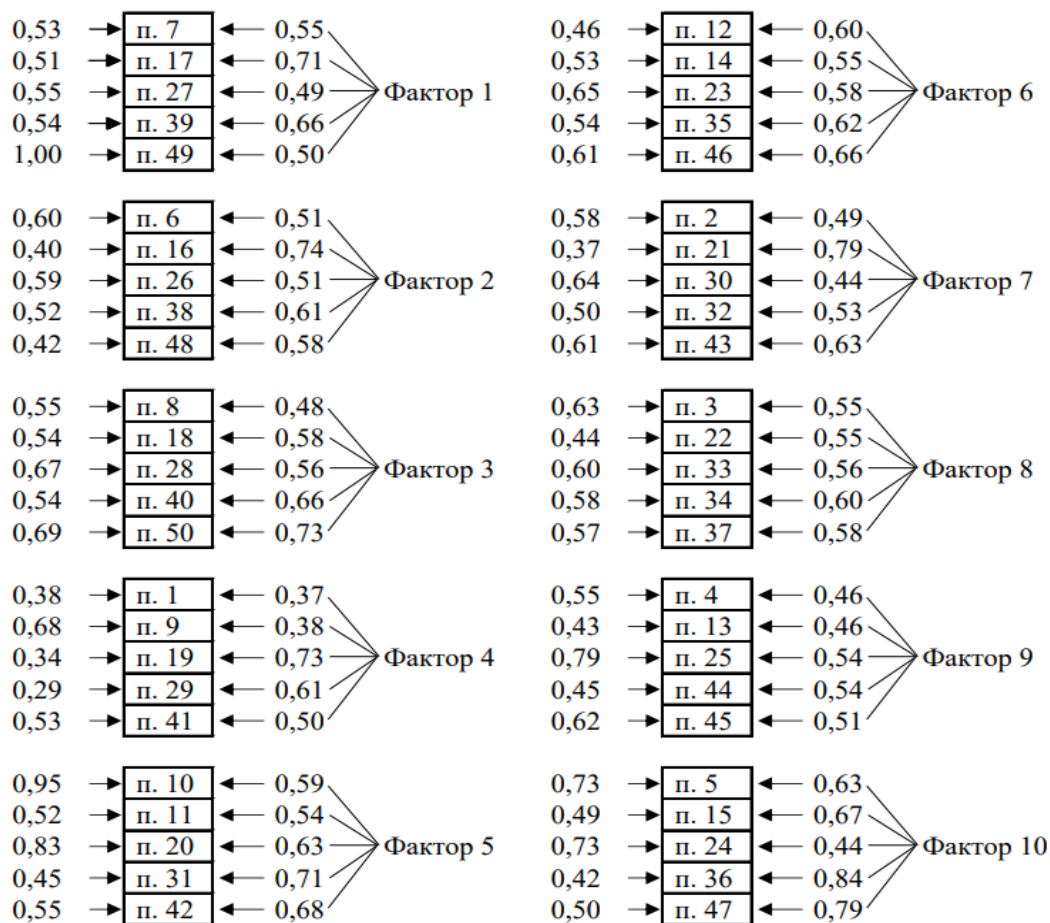
**Различия показателей шкал опросника СКВ у юношей (n = 182) и девушек (n = 123)**

№ п/п	Название шкалы	Юноши		Девушки		t	p
		М	σ	М	σ		
<i>Основные шкалы</i>							
1	Крайность национальных взглядов	8,89	3,354	10,10	3,332	-3,092	0,002
2	Крайность политических взглядов	9,80	3,493	10,52	3,071	-1,848	0,066
3	Крайность религиозных взглядов	9,32	3,380	9,50	3,590	-0,458	0,647
<i>Дополнительные шкалы</i>							
4	Убежденность в собственной правоте	14,58	2,957	13,80	2,928	2,269	0,024



5	Оправдание насилия	10,84	3,872	10,56	3,287	0,644	0,520
6	Отрицание социальных норм	10,71	3,476	12,08	3,330	-3,426	0,001
7	Чувство социальной несправедливости	13,23	3,319	15,37	2,881	-5,828	0,000
8	Неустойчивая активность	10,08	3,069	12,63	3,055	-7,152	0,000
9	Готовность отстаивать свои интересы	14,13	3,273	15,17	2,534	-2,969	0,003
10	Фрустрированность	10,84	3,723	12,15	3,756	-3,006	0,003

Были выявлены статистически достоверные различия в показателях юношей и девушек по следующим шкалам: крайность национальных взглядов ( $p \leq 0,002$ ); убежденность в собственной правоте ( $p \leq 0,024$ ); отрицание социальных норм ( $p \leq 0,001$ ); чувство социальной несправедливости ( $p \leq 0,000$ ); неустойчивая активность ( $p \leq 0,000$ ); готовность отстаивать свои интересы ( $p \leq 0,003$ ); фрустрированность ( $p \leq 0,003$ ). Также между выборками наблюдается тенденция к значимым отличиям по шкале «Крайность политических взглядов» ( $p \leq 0,066$ ).

При конвергентной валидации основных шкал опросника СКВ был использован опросник «Социально-политические позиции» Г. Айзенка, Г. Вильсона (адаптирован А.В. Политаевой), направленный на изучение личностных предпочтений и установок в сфере политической и социальной жизни; нас интересовали шкалы, измеряющие схожие психологические конструкты: «Расизм», «Либерализм» и «Религиозность». Согласно авторам, высокие баллы респондентов по шкале «Расизм» свидетельствуют о враждебности по отношению к представителям других национальностей; набравших высокие баллы по шкале «Либерализм» характеризуют приоритеты личной свободы и протест против любого вмешательства в их жизнь со стороны государства; выраженность баллов по шкале «Религиозность» говорит о высокой оценке Церкви как социального института и о вере в различные религиозные догматы [1]. В результате корреляционного анализа показано, что при уровне значимости ( $p \leq 0,01$ ) взаимосвязаны шкалы «Крайность национальных взглядов» и «Расизм» ( $r = 0,371$ ), «Крайность политических взглядов» и «Либерализм» положительно коррелирует со шкалой «Крайность религиозных взглядов» ( $r = 0,542$ ) и «Религиозность» ( $r = 0,640$ ).

Конвергентная валидность дополнительных шкал опросника СКВ проверялась с помощью опросника Мини-Мульт (адаптирован Зайцевым В.П.), теста уверенности в себе (В.Г. Ромек), шкалы тревоги Спилбергера—Ханина, опросника уровня агрессивности Басса—Дарки.

Обнаружены близкородственные связи шкалы «Убежденность в собственной правоте» со шкалами «Гипомания» ( $r = 0,454$ ), «Уверенность в себе» ( $r = 0,382$ ), «Социальная смелость» ( $r = 0,587$ ); шкалы «Оправдание насилия» со шкалами «Паранойяльность» ( $r = 0,371$ ) и «Агрессивность» ( $r = 0,362$ ); шкалы «Отрицание социальных норм» со шкалами «Психопатия» ( $r = 0,280$ ) и «Негативизм» ( $r = 0,675$ ); шкалы «Чувство социальной несправедливости» со шкалой «Обида» ( $r = 0,463$ ); шкала «Неустойчивая активность» со шкалами «Психопатия» ( $r = 0,502$ ) и «Раздражение» ( $r = 0,334$ ); шкала «Готовность отстаивать свои интересы» со шкалой «Социальная смелость» ( $r = 0,516$ ), шкала «Фрустрированность» со шкалой «Ситуативная тревожность» ( $r = 0,375$ ). Отрицательные связи имеют шкалы «Убежденность в собственной правоте» ( $r = 0,451$ ), «Неустойчивая активность» ( $r = 0,622$ ), «Готовность отстаивать свои интересы» ( $r = 0,434$ ) со шкалой «Депрессия».

Ретестовая надежность рассчитывалась по результатам повторного опроса с интервалом в три недели. Коэффициенты корреляции составили от 0,63 до 0,71 для основных шкал, от 0,61 до 0,78 — для дополнительных шкал опросника. Таким образом, показатели опросника СКВ соответствуют требованиям ретестовой надежности.

## Обсуждение результатов

Результаты исследования структуры методики с помощью корреляционной матрицы, коэффициента  $\alpha$  Кронбаха и конфирматорного факторного анализа (CFA) свидетельствуют в пользу разработанной теоретической модели, подтверждая целесообразность выделения десяти шкал, включая основные и дополнительные. Характеристики пунктов оцениваются как приемлемые и могут использоваться, однако в дальнейшем мы ориентированы на возможность улучшения некоторых из них.

Интересными представляются результаты сравнительного анализа опроса юношей и девушек, при котором обнаружены достоверные статистические различия. Оказалось, что девушки более критичны в убеждениях национального характера по сравнению с юношами; кроме того, данные опроса девушек показывают схожую тенденцию к различиям и по параметру политических взглядов. Юноши демонстрируют большую убежденность в собственной правоте, а у девушек значимо более выражены параметры: отрицание социальных норм, чувство социальной несправедливости, неустойчивая активность, готовность отстаивать свои интересы, фрустрированность. Таким образом, у респондентов выявлены гендерные особенности, ассоциируемые с факторами склонности к крайним взглядам.

При исследовании конвергентной валидности обнаружены положительные взаимосвязи основных шкал СКВ с параметрами «Расизм», «Либерализм» и «Религиозность» соответственно, которые, очевидно, во многом являются сопоставимыми. Таким образом, склонность к крайним национальным взглядам связана с антагонистичным отношением к представителям других наций, склонность к крайним политическим взглядам свидетельствует о протестном отношении к власти и государству в целом, склонность к крайним религиозным взглядам взаимосвязана с высокой оценкой личностью религиозных догм и правил.

Корреляционный анализ дополнительных шкал опросника СКВ со шкалами ранее описанных методик показал, что прочно взаимосвязаны шкала «Убежденность в собственной правоте» и шкалы «Гипомания», «Уверенность в себе», «Социальная смелость». Таким образом, оптимистическая убежденность в правильности своей позиции и чрезмерная уверенность личности соотносятся со склонностью к повышенному настроению, высокой оценкой своих способностей к принятию решений в сложных социальных ситуациях. Взаимосвязи шкалы «Оправдание насилия» и шкал «Паранойяльность» и «Агрессивность» свидетельствуют о сопоставимости оправдания применения психологического и физического насилия с агрессивностью и враждебностью, конфликтностью и склонностью обвинять других. Положительные корреляции шкалы «Отрицание социальных норм» со шкалами «Психопатия» и «Негативизм» говорят о том, что пренебрежение существующими правилами связано с импульсивностью, эмоциональной незрелостью, эгоцентризмом и оппозиционной манерой в поведении. Шкала «Чувство социальной несправедливости» положительно связана со шкалой «Обида»; таким образом, активное отстаивание Я-позиции в ситуациях уязвленности и опора на субъективное мнение в оценке равенства/неравенства соотносятся с переживаниями зависти и ненависти к окружающим за действительные или вымышленные действия. Взаимосвязи шкалы «Неустойчивая активность» со шкалами «Психопатия» и «Раздражение» обнаруживают, что подчеркнутая независимость, упорное отстаивание своего поведения коррелируют с возбудимостью, неумением планировать свои поступки, вспыльчивостью и готовностью к проявлению негативных чувств. Шкала «Готовность отстаивать свои интересы» положительно связана со шкалой «Социальная смелость»; соответственно, противодействие внешнему давлению и готовность идти навстречу опасности при отстаивании собственных интересов сочетаются с уверенностью и высокой оценкой необходимых для этого

навыков и способностей. Взаимосвязь шкалы «Фрустрированность» со шкалой «Ситуативная тревожность» свидетельствует о соотносимости параметров, указывающих на беспокойство, напряженность, воздействие стрессовой ситуации и осознание необходимости в ее изменении. Поскольку шкалы «Убежденность в собственной правоте», «Неустойчивая активность», «Готовность отстаивать свои интересы» показывают отрицательную связь со шкалой «Депрессия», можно утверждать, что перечисленные личностные факторы не свойственны лицам застенчивым, неуверенным, старательным и добросовестным.

В целом, соотношение результатов по методикам свидетельствует, что шкалы опросников сопоставимы, ретестовая проверка удовлетворительная. Таким образом, результаты анализа психометрических характеристик опросника СКВ свидетельствуют о возможности его использования.

### Заключение

Результаты апробации и психометрический анализ опросника СКВ с помощью математико-статистических процедур показывает его соответствие теоретическому конструкту. Показатели внутренней согласованности, конвергентной валидности и ретестовой надежности демонстрируют, что данный опросник может применяться для измерения склонности личности к крайним взглядам. Наряду с этим существует необходимость проверки психометрических характеристик опросника в различных социальных условиях и на разных возрастных, гендерных и профессиональных выборках, поэтому процедура стандартизации опросника СКВ и определения нормативных значений по шкалам будет проведена на следующем этапе исследования.

В перспективе разработанная методика может быть полезна в академических исследованиях, а также в профилактической деятельности, направленной на предупреждение распространения крайних взглядов и экстремистских идей в современном обществе.

### Литература

1. Айзенк Г.Ю., Вильсон Г. Как измерить личность. М.: Когито-Центр, 2000. 283 с.
2. Батаршев А.В. Базовые психологические свойства и самоопределение личности: практическое руководство по психологической диагностике. СПб: Речь, 2005. С. 44–49.
3. Бортулева Н.Л., Лобанов А.П., Шейнов В.П. Валидизация русскоязычной версии опросника социально-политических позиций // Весці БДПУ. Серія 1. Педагогіка. Психологія. Філологія. 2022. № 1. С. 57–64.
4. Епанчинцева Е.М., Семке В.Я., Гарганеева Н.П., Зайцев В.П. Вариант психологического теста Mini-Mult // Психологический журнал. 1981. Том 2. № 3. С. 118–123.
5. Казберов П.Н., Бовин Б.Г. Общая характеристика лиц, осужденных за преступления экстремистской и террористической направленности [Электронный ресурс] // Психология и право. 2019. Том 9. № 1. С. 36–53. doi:10.17759/psylaw.2019090103
6. Казберов П.Н., Спасенников Б.А., Тюньков В.В. Особенности личности осужденных за преступления террористического и экстремистского характера [Электронный ресурс] // Всероссийский криминологический журнал. 2019. Том 13. № 6. С. 921–931. doi:10.17150/2500-4255.2019.13(6).921-931
7. Калужина М.А., Пухарева Т.С. Социально-психологические паттерны, детерминирующие экстремистское мировоззрение, и их познавательная роль в решении задач оперативно-розыскной профилактики [Электронный ресурс] // Психопедагогика в правоохранительных органах. 2023. Том 28. № 2 (93). С. 152–160. doi:10.24412/1999-6241-2023-293-152-160

8. Кириленко В.П., Алексеев Г.В. Экстремисты: преступники и жертвы радикального насилия [Электронный ресурс] // Всероссийский криминологический журнал. 2019. Том 13. № 4. С. 612–628. doi:10.17150/2500-4255.2019.13(4).612-628
9. Пазухина С.В. Психологические основы психолого-педагогической профилактики экстремизма и протестного поведения в молодежной среде [Электронный ресурс] // Психология и право. 2023. Том 13. № 2. С. 206–223. doi:10.17759/psylaw.2023130215
10. Политаева А.В. Социально-политические позиции студентов: апробация и адаптация методики Г. Айзенка // Вестник БарГУ. Серия Педагогические науки. Психологические науки. Филологические науки (литературоведение). 2016. № 4. С. 72–79.
11. Психодиагностика толерантности личности / Отв. ред. Г.У. Солдатова, Л.А. Шайгерова. М.: Смысл, 2008. 172 с.
12. Ромек В.Г. Тест уверенности в себе // Психологическая диагностика. 2008. № 1. С. 59–82.
13. Сальников Е.В. Экстремистское насилие в обществе: феномен, сущность, стратегии социального бытия: Дисс. ... докт. филос. наук. Краснодар, 2015. 351 с.
14. Сейджман М. Сетевые структуры терроризма. М.: Идея-Пресс, 2008. 218 с.
15. Сочивко О.И. Психологическое сопровождение осужденных за преступления экстремистской и террористической направленности [Электронный ресурс] // Прикладная юридическая психология. 2019. № 3 (48). С. 99–103. doi:10.33463/2072-8336.2019.3(48).099-103
16. Хван А.А., Зайцев Ю.А., Кузнецова Ю.А. Опыт стандартизации опросника А. Басса и А. Дарки // Психологическая диагностика. 2008. № 1. С. 35–58.
17. Эльзессер А.С., Капустина Т.В., Жданова Д.Е., Кадыров Р.В. Методы диагностики экстремистских тенденций личности в зарубежных исследованиях [Электронный ресурс] // Современная зарубежная психология. 2022. Том 11. № 1. С. 68–79. doi:10.17759/jmfp.2022110107
18. Экстремизм и его причины / Под ред. Ю.М. Антоняна. М.: Логос, 2010. 285 с.
19. Юрасова Е.Н. Психологические особенности лиц, склонных к экстремизму, терроризму и ксенофобии // Юридическая психология. 2008. № 4. С. 27–35.
20. Kline R.B. Principles and practice of structural equation modeling. 3rd ed. New York: The Guilford Press, 2011. 432 p.
21. McCauley C., Moskalenko S. Mechanisms of Political Radicalization: Pathways Toward Terrorism // Terrorism and Political Violence. 2008. Vol. 20(3). P. 415–433. doi:10.1080/09546550802073367
22. Watkins D. The Role of Confirmatory Factor Analysis in Cross-Cultural Research // International Journal of Psychology. 1989. Vol. 24(6). P. 685–701. doi:10.1080/00207598908247839

## References

1. Eysenck H.J., Wilson G.D. Kak izmerit' lichnost'. Moscow: Kogito-Tsentr, 2000. 283 p. (In Russ.).
2. Batarshhev A.V. Bazovye psikhologicheskie svoistva i samoopredelenie lichnosti: prakticheskoe rukovodstvo po psikhologicheskoi diagnostike. Saint Petersburg: Rech', 2005, pp. 44–49. (In Russ.).
3. Bortuleva N.L., Lobanov A.P., Sheinov V.P. Validizatsiya russkoyazychnoi versii oprosnika sotsial'no-politicheskikh pozitsii [Validation of russianlanguage version of questionnaire of social-political positions]. *Vestsi BDPU. Seryya 1. Pedagogika. Psikhologiya. Filalogiya = Vestsi BDPU. Seryya 1. Pedagogika. Psikhologiya. Filalogiya*, 2022, no. 1, pp. 57–64. (In Russ.).

4. Epanchintseva E.M., Semke V.Ya., Garganeeva N.P., Zaitsev V.P. Variant psikhologicheskogo testa Mini-Mult [A variant of the Mini-Mult psychological test]. *Psikhologicheskii zhurnal = Psychological Journal*, 1981. Vol. 2, no. 3, pp. 118–123. (In Russ.).
5. Kazberov P.N., Bovin B.G. Obshchaya kharakteristika lits, osuzhdennykh za prestupleniya ekstremistskoi i terroristicheskoi napravlenosti [General characteristics of persons convicted of extremist and terrorist crimes] [Elektronnyi resurs]. *Psikhologiya i parvo = Psychology and Law*, 2019. Vol. 9, no 1, pp. 36–53. doi:10.17759/psylaw.2019090103 (In Russ.).
6. Kazberov P.N., Spasennikov B.A., Tyunkov V.V. Osobennosti lichnosti osuzhdennykh za prestupleniya terroristicheskogo i ekstremistskogo kharaktera [Specific Personality Characteristics of Prisoners Convicted for Terrorism and Extremism Crimes] [Elektronnyi resurs]. *Vserossiiskii kriminologicheskii zhurnal = Russian Journal of Criminology*, 2019. Vol. 13, no. 6, pp. 921–931. doi:10.17150/2500-4255.2019.13(6).921-931 (In Russ.).
7. Kaluzhina M.A., Pukhareva T.S. Sotsial’no-psikhologicheskie patterny, determiniruyushchie ekstremistskoe mirovozzrenie, i ikh poznavatel’naya rol’ v reshenii zadach operativno-rozysknoi profilaktiki [Socio-Psychological Patterns, which Determine the Extremist Worldview, and their Cognitive Role in Solving the Tasks of Crime Prevention by Detective Measures] [Elektronnyi resurs]. *Psikhopedagogika v pravookhranitel’nykh organakh = Psychopedagogy in Law Enforcement*, 2023. Vol. 28, no. 2 (93), pp. 152–160. doi:10.24412/1999-6241-2023-293-152-160 (In Russ.).
8. Kirilenko V.P., Alekseev G.V. Ekstremisty: prestupniki i zherty radikal’nogo nasiliya [Extremists: criminals and victims of radical violence] [Elektronnyi resurs]. *Vserossiiskii kriminologicheskii zhurnal = Russian Journal of Criminology*, 2019. Vol. 13, no. 4, pp. 612–628. doi:10.17150/2500-4255.2019.13(4).612-628 (In Russ.).
9. Pazukhina S.V. Psikhologicheskie osnovy psikhologo-pedagogicheskoi profilaktiki ekstremizma i protestnogo povedeniya v molodezhnoi srede [Psychological Foundations of Psychological and Pedagogical Prevention of Extremism and Protest Behavior among Young People] [Elektronnyi resurs]. *Psikhologiya i parvo = Psychology and Law*, 2023. Vol. 13, no. 2, pp. 206–223. doi:10.17759/psylaw.2023130215 (In Russ.).
10. Politaeva A.V. Sotsial’no-politicheskie pozitsii studentov: aprobatsiya i adaptatsiya metodiki G. Aizenka [Socio-political attitudes of students: testing and adaptation of the methodology by H. Eysenck]. *Vestnik BarGU. Seriya Pedagogicheskie nauki. Psikhologicheskie nauki. Filologicheskie nauki = BarSU Herald. Series Education/ Psychology. Philology (Literary Studies)*, 2016, no. 4, pp. 72–79. (In Russ.).
11. Soldatova G.U., Shaigerova L.A. (Eds.). *Psikhodiagnostika tolerantnosti lichnosti*. Moscow: Smysl, 2008. 172 p. (In Russ.).
12. Romek V.G. Test uverenosti v sebe. *Psikhologicheskaya diagnostika = Psychological Diagnostics*, 2008, no. 1, pp. 59–82. (In Russ.).
13. Salnikov E.V. Ekstremistskoe nasilie v obshchestve: fenomen, sushchnost’, strategii sotsial’nogo bytiya: Diss. dokt. filos. nauk. Krasnodar, 2015. 351 p. (In Russ.).
14. Sageman M. *Setevye struktury terrorizma [Understanding Terror Networks]*. Moscow: Ideya-Press, 2008. 218 p. (In Russ.).
15. Sochivko O.I. Psikhologicheskoe soprovozhdenie osuzhdennykh za prestupleniya ekstremistskoi i terroristicheskoi napravlenosti [Elektronnyi resurs]. *Prikladnaya yuridicheskaya psikhologiya = Applied Legal Psychology*, 2019, no. 3 (48), pp. 99–103. doi:10.33463/2072-8336.2019.3(48).099-103 (In Russ.).

16. Khvan A.A., Zaitsev Yu.A., Kuznetsova Yu.A. Opyt standartizatsii oprosnika A. Bassa i A. Darki. *Psikhologicheskaya diagnostika = Psychological Diagnostics*, 2008, no. 1, pp. 35–58. (In Russ.).
17. Elzesser A.S., Kapustina T.V., Zhdanova D.E., Kadyrov R.V. Metody diagnostiki ekstremistskikh tendentsii lichnosti v zarubezhnykh issledovaniyakh [Methods for diagnosing tendencies towards to extremism in foreign studies] [Elektronnyi resurs]. *Sovremennaya zarubezhnaya psikhologiya = Journal of Modern Foreign Psychology*, 2022. Vol. 11, no. 1, pp. 68–79. doi:10.17759/jmfp.2022110107 (In Russ.).
18. Antonyan Yu.M. (Ed.). *Ekstremizm i ego prichiny*. Moscow: Logos, 2010. 285 p. (In Russ.).
19. Yurasova E.N. Psikhologicheskie osobennosti lits, sklonnykh k ekstremizmu, terrorizmu i ksenofobii. *Yuridicheskaya psikhologiya = Juridical Psychology*, 2008, no. 4, pp. 27–35. (In Russ.).
20. Kline R.B. Principles and practice of structural equation modeling. 3rd ed. New York: The Guilford Press, 2011. 432 p.
21. McCauley C., Moskalkenko S. Mechanisms of Political Radicalization: Pathways Toward Terrorism. *Terrorism and Political Violence*, 2008. Vol. 20, no. 3, pp. 415–433. doi:10.1080/09546550802073367
22. Watkins D. The Role of Confirmatory Factor Analysis in Cross-Cultural Research. *International Journal of Psychology*, 1989. Vol. 24, no. 6, pp. 685–701. doi:10.1080/00207598908247839

### **Информация об авторах**

Пухарева Татьяна Сергеевна, кандидат психологических наук, доцент, доцент, кафедра социальной психологии и социологии управления, факультет управления и психологии, доцент, кафедра криминалистики и правовой информатики, юридический факультет, Кубанский государственный университет (ФГБОУ ВО КубГУ), г. Краснодар, Российская Федерация, ORCID: <https://orcid.org/0000-0002-2833-1034>, e-mail: [puchareva@bk.ru](mailto:puchareva@bk.ru)

### **Information about the authors**

Tatiana S. Pukhareva, PhD in Psychology, Docent, Associate Professor, Department of Social Psychology and Sociology of Management, Faculty of Management and Psychology, Associate Professor, Department of Criminalistics and Legal Informatics, Faculty of Law, Kuban State University, Krasnodar, Russia, ORCID: <https://orcid.org/0000-0002-2833-1034>, e-mail: [puchareva@bk.ru](mailto:puchareva@bk.ru)

Получена 04.10.2023  
Принята в печать 21.01.2024

Received 04.10.2023  
Accepted 21.01.2024

МЕТОДОЛОГИЧЕСКИЕ ПРОБЛЕМЫ ЮРИДИЧЕСКОЙ ПСИХОЛОГИИ |  
METHODOLOGICAL PROBLEMS OF LEGAL PSYCHOLOGY

## Распознавание лиц, склонных к распространению экстремистской идеологии в местах лишения свободы

### **Бовин Б.Г.**

Научно-исследовательский институт Федеральной службы исполнения наказаний (ФКУ НИИ ФСИН России), г. Москва, Российская Федерация  
ORCID: <https://orcid.org/0000-0001-9255-7372>, e-mail: [bovinbg@yandex.ru](mailto:bovinbg@yandex.ru)

### **Казберов П.Н.**

Научно-исследовательский институт Федеральной службы исполнения наказаний (ФКУ НИИ ФСИН России), г. Москва, Российская Федерация  
ORCID: <https://orcid.org/0000-0003-2233-0230>, e-mail: [mr.kazberov@mail.ru](mailto:mr.kazberov@mail.ru)

### **Дикопольцев Д.Е.**

Научно-исследовательский институт Федеральной службы исполнения наказаний (ФКУ НИИ ФСИН России), г. Москва, Российская Федерация  
ORCID: <https://orcid.org/0000-0002-1225-7490>, e-mail: [dimarik62rus@yandex.ru](mailto:dimarik62rus@yandex.ru)

Проблемой исследования является выявление лиц, потенциально способных к распространению идеологии насилия, на этапе прибытия в ИУ, при проведении обязательного психодиагностического обследования осужденных. Цель исследования — построение вероятностной модели определения распространителей экстремистско-террористической идеологии. Предметом исследования явились поведенческие характеристики и профили защитных механизмов осужденных за преступления экстремистско-террористической направленности. Методы исследования — экспертная оценка поведенческих характеристик осужденных и тест LSI (индекс жизненного стиля), позволяющие по механизмам защиты определить поведенческие и эмоциональные особенности индивида. Сравнение поведенческих характеристик лиц, способных, по оценке сотрудников, к распространению идеологии насилия, в значительной степени соответствовали поведенческим характеристикам при функционировании таких защитных механизмов, как проекция, компенсация и реактивное образование. В то же время поведенческие характеристики лиц с низкой вероятностью пропаганды идеологии экстремизма-терроризма, соответствовали функционированию защитных механизмов: подавления, регрессии и интеллектуализации. В дальнейших исследованиях предполагается выявление личностных особенностей осужденных, уязвимых к радикализации в местах лишения свободы.

**Ключевые слова:** осужденные, экстремизм, терроризм, идеология, распознавание, защитные механизмы, вероятностная модель.

**Для цитаты:** Бовин Б.Г., Казберов П.Н., Дикопольцев Д.Е. Распознавание лиц, склонных к распространению экстремистской идеологии в местах лишения свободы [Электронный ресурс]. Психология и право. 2024. Том 14. № 2. С. 17–32. DOI:10.17759/psylaw.2024140202

## Recognizing Individuals Prone to Spreading Extremist Ideology in Prison

### **Boris G. Bovin**

Research Institute of the Federal Penitentiary Service of the Russia, Moscow, Russia  
ORCID: <https://orcid.org/0000-0001-9255-7372>, e-mail: bovinbg@yandex.ru

### **Pavel N. Kazberov**

Research Institute of the Federal Penitentiary Service of Russia, Moscow, Russia  
ORCID: <https://orcid.org/0000-0003-2233-0230>, e-mail: mr.kazberov@mail.ru

### **Dmitry E. Dikopoltsev**

Research Institute of the Federal Penitentiary Service of Russia, Moscow, Russia  
ORCID: <https://orcid.org/0000-0002-1225-7490>, e-mail: dimarik62rus@yandex.ru

The problem of the research is to identify persons potentially capable of spreading violent ideology at the stage of arrival in a penal institution, during the mandatory psychodiagnostic examination of inmates. The aim of the study was to build a probabilistic model for identifying disseminators of extremist-terrorist ideology. The subject of the study was behavioural characteristics and profiles of protective mechanisms of those convicted of extremist-terrorist crimes. The research methods were expert assessment of behavioural characteristics of convicts and the LSI (Life Style Index) test, which allows to determine behavioural and emotional features of an individual based on the defence mechanisms. Comparison of the behavioural characteristics of persons capable, according to the assessment of the staff, of spreading the ideology of violence, largely corresponded to the behavioural characteristics of the functioning of such defence mechanisms as projection, compensation and reactive formation. At the same time, the behavioural characteristics of individuals with a low probability of propagating extremist-terrorist ideology corresponded to the functioning of defence mechanisms: suppression, regression and intellectualisation. Further research is expected to identify the personal characteristics of inmates vulnerable to radicalisation in prison.

**Keywords:** convicts, extremism, terrorism, ideology, recognition, defence mechanisms, probabilistic model.

**For citation:** Bovin B.G., Kazberov P.N., Dikopoltsev D.E. Recognizing Individuals Prone to Spreading Extremist Ideology in Prison. *Psikhologiya i pravo = Psychology and Law*, 2024. Vol. 14, no. 2, pp. 17–32. DOI:10.17759/psylaw.2024140202 (In Russ.).

### **Введение**

Аналитические обзоры современной отечественной и зарубежной литературы показывают, что существуют два основных направления в исследовании проблемы распространения идеологии насилия: **радикализация** новых членов и **дерадикализация** лиц, попавших под влияние этой идеологии [2; 16; 19; 20; 24].

По определению, существующему в литературных источниках, радикализация — это процесс идеологической и поведенческой трансформации оппозиционных группировок, выраженный в отходе от демократических принципов политической борьбы и стремлении использовать насилие как инструмент достижения политических целей [2].



В свою очередь, дерадикализация заключается в таких принципиальных изменениях идеологии группировок, как отказ от насильственных и других экстремистских методов достижения политических целей, а также постепенное принятие социальных, политических и экономических перемен на основе политического согласия.

Группировки, находящиеся в процессе таких изменений, могут не разделять демократические ценности и не одобрять текущее политическое устройство страны, и дерадикализация может происходить только на поведенческом уровне, не касаясь общей идеологии, но означать фактический отказ от применения насилия для достижения политических целей [2]. На настоящий момент можно констатировать существование значительного количества работ, направленных на поиск механизмов радикализации и создание моделей оценки риска радикализации. [2; 16—19; 20—24]. Запросы практики на разработку превентивных программ и мероприятий по обнаружению в местах лишения свободы определяют актуальность предлагаемого здесь исследования. Новизна работы заключается в попытке разработать вероятностную модель определения распространителей экстремистско-террористической идеологии. Подчеркнем особо, что в литературе этот вопрос едва ли изучен, преимущественное внимание уделяется оценке риска радикализации [24], т. е. выявлению индивидов, уязвимых к воздействию, но не изучению того, кто оказывается источником воздействия. Выборкой исследования, связанного с радикализацией была группа лиц, осужденных за экстремистско-террористические преступления, которых необходимо выявить, прежде чем начинать процесс постепенной дерадикализации, начиная с убеждений об отказе от вербовки в исправительных учреждениях (ИУ) других лиц, осужденных за преступления, не связанные с экстремистско-террористическими преступлениями. Рассмотрим подробно выборку исследования.

Анализ литературных источников позволяет познакомиться с социально-демографическими, уголовно-правовыми, уголовно-исполнительскими, религиозно-конфессиональными и другими характеристиками лиц, осужденных за преступления экстремистско-террористической направленности [3].

Наиболее распространенными являлись преступления, связанные с организацией незаконного вооруженного формирования и участием в нем, совершением террористических актов, убийством или нанесением тяжкого вреда здоровью по мотивам политической, идеологической, расовой, национальной или религиозной ненависти.

Большая часть лиц, осужденных за преступления экстремистско-террористической направленности, вообще не имели никакого отношения к уголовному миру, ранее не осуждались, не привлекались к административной ответственности, в подростковом возрасте не состояли на учете в инспекциях по делам несовершеннолетних. Преступления совершались в основном в трезвом состоянии и без употребления наркотических веществ.

В преступлениях чаще всего использовались огнестрельное оружие и взрывчатые вещества, что приводило к массовой гибели людей. В итоге более 65% лиц исследуемой категории осуждены к длительным и сверхдлительным срокам лишения свободы, не позволяющим им прогнозировать какую-либо перспективу своей жизни после освобождения. [3; 8].

Зарубежные исследователи декларируемые мотивы террористов и экстремистов разделяют на три категории: *культурологическую* — необходимость дать обществу встряску, проливая кровь, чтобы оно «не загнивало»; *рациональную* — политическая борьба с режимами; *идеологическую* — изменение социальных отношений в обществе [2]. Однако эти декларации являются лишь маскировкой глубинных источников экстремистской и террористической деятельности, нуждающихся в наличии внешнего врага, которого можно было бы признать ви-

новником своих личностных и социальных проблем. Психодиагностические измерения этой категории осужденных позволяют исследователям сделать некоторые выводы относительно личностных проблем таких преступников [3].

Так, на основании конверсионного типа профиля ММРІ и результатов анкетного опроса исследователи предположили, что значительная часть рассматриваемой категории осужденных пережили на каком-то этапе своей жизни так называемую «психическую травму», которая продолжает существовать уже на клиническом уровне. Переживание давних драматических событий оказывает ощутимое воздействие. Эти переживания со временем не идут на убыль, по сравнению с обычными житейскими переживаниями [3; 10].

Возможно, имея длительные сроки заключения и отсутствие ближайшей перспективы жизни на свободе, осужденные рассматриваемой категории видят смысл своего существования в распространении идеологии насилия среди других осужденных, совершивших общеуголовные преступления, не связанные с экстремизмом и терроризмом [9]. Стратегии содержания осужденных за терроризм таковы: изоляция от других осужденных или распределение среди других категорий. Если опираться на анализ зарубежного опыта, то существуют самые серьезные основания говорить о том, что радикализация происходит достаточно быстро. Как отмечают некоторые исследователи, это вопрос нескольких недель. Находясь в местах заключения, террористы взаимодействуют с экстремистскими группировками, планируют будущие террористические акты. Кроме того, враждебность со стороны этой категории осужденных в отношении персонала ИУ обостряет оперативную обстановку [2].

При варианте рассредоточения осужденных за террористическую и экстремистскую деятельность среди других заключенных предполагается, что последние будут оказывать сдерживающее влияние на распространение экстремистской идеологии, однако определенный риск обратного влияния сохраняется. Эти факторы обуславливают необходимость разработки и проведения специальных профилактических мероприятий. Создание локальных зон для заключенных террористов представляет другую опасность, связанную с усилением сплоченности этих групп, что представляет угрозу для персонала тюрем [2].

Зарубежные исследователи указывают на то, что радикализация в местах заключения — это результат взаимодействия институциональных, социальных и индивидуальных факторов. При этом акцентируется внимание на том, что имеются два основных фактора, в отношении которых существует согласие: переполненность тюрем и харизматическое лидерство распространителя идеологии, т. е. условия пребывания и специфика воздействия, которым и нужно уделять особое внимание для предотвращения радикализации в местах лишения свободы [2].

Харизматичность распространителя идеологии насилия не всегда является единственным критерием, позволяющим его выявить. Распространение идеологии может иметь место в различных формах, например во время беседы, оказания материальной помощи, совместном чтении и обсуждении незапрещенной литературы, толковании исламистской догматики, разъяснении ее направлений, и других формах идеологического воздействия, не нарушающих законодательство. Воздействие может происходить только на религиозно-философском уровне, не касаясь экстремистско-террористической идеологии [2].

В этой связи задача выявления лиц, способствующих радикализации других осужденных, усложняется. Пропагандисты религиозной идеологии могут не разделять социальных ценностей общества и не одобряют текущее политическое устройство страны, но они отказываются от применения насилия для достижения политических целей.

Возможно, эти декларации являются лишь маскировкой глубинных источников экстремистской и террористической деятельности, нуждающихся в наличии внешнего врага, кото-

рого можно было бы признать виновником своих личностных и социальных проблем. Психодиагностическое изучение этой категории осужденных позволяют исследователям сделать некоторые выводы относительно личности таких преступников.

Также необходимо учитывать, что значительное число осужденных за терроризм в России родились и жили в период перестройки и разрушения государства (1985—2000 годы), когда развивались межнациональные конфликты, способствовавшие возникновению кризисных состояний и формированию психической травмы.

Психологи, изучавшие в ФРГ террористов из леворадикальных групп «Фракции красной армии», отмечали, что 25% участников этих групп потеряли одного или обоих родителей до 14-летнего возраста. Возможно, что психическая травма могла возникнуть в результате родительской депривации и последовавшей за ней несформированности социально-психологической идентичности, проявившейся в чувстве одиночества, неполноценности, незащищенности, побуждающих индивидов искать психологическое убежище в сплоченных экстремистских группах, ставящих себе грандиозные цели изменения несовершенного мира [2].

Можно предположить, что значительная часть осужденных за экстремистско-террористические преступления оказались сломленными условиями изоляции, т. е. испытывающими состояние тревоги, фрустрации, панических атак и депрессивных состояний, способствующих снижению активности, отказу от идеологических догм и регрессивному снижению личности.

Другая часть осужденных за экстремизм-терроризм компенсирует травматическое событие, связанное с детской психической травмой или с арестом и осуждением, стеническим поведением: агрессией, организаторской и идеологической активностью по групповой сплоченности единомышленников и приобщению к идеологии насилия других лиц, осужденных за общеуголовные преступления, не связанные с идеологией терроризма.

Скорее всего, жертвой будут впервые попавшие в места лишения свободы, представляющие собой наиболее уязвимую для радикализации категорию осужденных. Можно предположить, что рецидивисты, имеющие опыт пребывания в заключении, уже сплоченные тюремной субкультурой, вряд ли примкнут к другой, чуждой группировке радикалов, осужденных за экстремистско-террористическую деятельность, а, скорее всего, будут соперничать за зоны своего влияния.

### **Программа исследования**

Предполагалось, что сотрудники режимной, оперативной, воспитательной и психологической служб в процессе своей профессиональной деятельности имеют возможность ежедневно наблюдать за действиями и вербальным поведением лиц, осужденных за экстремистскую и террористическую деятельность, и с определенной вероятностью знать, кто является распространителем идеологии экстремизма.

Для проверки этой гипотезы было разработано экспертное оценивание, т. е. мнение сотрудников оперативной, воспитательной и психологических служб о лицах, склонных, по их мнению, к распространению экстремистско-террористической идеологии, позволяющее сформировать выборку для проведения эмпирического исследования.

Предметом исследования явились поведенческие характеристики и профили защитных механизмов осужденных за преступления экстремистско-террористической направленности.

Цель представленного здесь исследования заключается в построении вероятностной модели определения распространителей экстремистско-террористической идеологии.

Контрольная группа была сформирована из той же категории осужденных, относительно которых, по мнению экспертов, не замечено распространителей идеологии насилия.

Была разработана карта экспертной оценки, предназначенная для выявления характерологических и поведенческих особенностей осужденных. А также оценка вероятности их участия в распространении экстремистско-террористической идеологии в исправительных учреждениях.

Экспертами были начальники отрядов, сотрудники отдела режима, психологи и оперативные сотрудники. Было получено 300 оценок на 100 осужденных за экстремистско-террористическую деятельность по различным статьям УК РФ (3 оценки на каждого осужденного). В бланке было представлено 75 характеристик, из которых нужно было отметить не менее 20; экспертов также просили оценить в какой мере данный осужденный способен быть распространителем экстремистско-террористической идеологии; оценки варьировались по 5-балльной шкале, от «нет, не способен» (1), до «да, способен» (5).

Всего было получено 300 вероятностных оценок, представленных в табл. 1. По итоговым оценкам, относительно 43% осужденных за экстремизм-терроризм была отмечена низкая вероятность их участия в распространении идеологии насилия («не способен»; «скорее нет, чем да»); около 30% оценок были неопределенными («и да, и нет»); 28% оценок показали высокую вероятность распространения идеологии насилия этими осужденными («скорее да, чем нет»; «да, способен»), причем относительно вероятностной оценки последней группы почти не было расхождений среди начальников отрядов, оперативных сотрудников и психологов.

Несколько большие различия наблюдались при низкой вероятности участия осужденных в радикализации других осужденных (51 чел., 37 чел., 40 чел.) и при неопределенных оценках вероятности участия в радикализации (21 чел., 32 чел., 35 чел.).

На основе этих оценок были сформированы две полярные группы: группа А — с низкой вероятностью участия в радикализации (51 чел.); группа В — с высокой вероятностью участия в радикализации (28 чел.). За основу были взяты экспертные оценки начальников отрядов, которые в большей степени общаются и наблюдают осужденных.

Таблица 1

### Оценка вероятности распространения идеологии насилия

Вероятность участия	Нет, не способен	Скорее нет, чем да	И да, и нет	Скорее да, чем нет	Да, способен	Итого оценок
Начальник отряда (ИК) / режимник (СИЗО)	18	33	21	20	8	100
Опер. сотрудник	0	37	32	21	10	100
Психолог	8	32	35	15	10	100
<i>Итого оценок</i>	26	102	88	56	28	300

Сравнивались характерологические профили этих групп, построенные на основе наблюдений и контактов экспертов с лицами, осужденными за экстремистско-террористическую деятельность. Предполагалось, что распространителями идеологии насилия, способствующей радикализации осужденных за общеуголовные преступления, могут быть достаточно образованные, умные, с сильным характером, устойчивые к пенитенциарному стрессу индивиды, пользующиеся авторитетом в среде осужденных.

Другая категория осужденных за преступления экстремистско-террористической направленности представляет собой сломленных, депрессивных осужденных, испытывающих пени-

тенциарный стресс и не способных к активной пропагандистской деятельности. Карта поведенческих характеристик содержала 75 определений, из которых начальнику отряда необходимо было выбрать не менее 20, характерных для оцениваемого осужденного (табл. 2).

Таблица 2

**Перечень наблюдаемых характеристик у осужденных  
 за экстремистско-террористические преступления**

1	Авторитетный (среди осужденных)	26	Невозмутимый	51	Смелый
2	Агрессивный	27	Независимый	52	Сообразительный
3	Аккуратный	28	Незаметный	53	Странный
4	Активный	29	Напористый	54	Способный
5	Апатичный	30	Неуверенный	55	Точный
6	Безучастный	31	Недоверчивый	56	Тревожный
7	Болтливый	32	Напряженный	57	Убежденный
8	Беспокойный	33	Опасный	58	Уверенный
9	Влиятельный	34	Опытный	59	Уравновешенный
10	Волевой	35	Осторожный	60	Умный
11	Властный	36	Одинокий	61	Упрямый
12	Глуповатый	37	Пассивный	62	Фанатичный
13	Грубый	38	Пессимистичный	63	Хитрый
14	Дерзкий	39	Подавленный	64	Хозяйственный
15	Деятельный	40	Подстрекательный	65	Целенаправленный
16	Дисциплинированный	41	Покорный	66	Чистоплотный
17	Зависимый	42	Подозрительный	67	Эгоистичный
18	Замкнутый	43	Примитивный	68	Эмоциональный
19	Злопамятный	44	Равнодушный	69	Энергичный
20	Истеричный	45	Расчетливый	70	Эрудированный
21	Конфликтный	46	Религиозный	71	Язвительный
22	Коммуникативный	47	Решительный	72	Языкастый
23	Молчаливый	48	Сдержанный	73	Яркий
24	Мстительный	49	Сильный	74	Яростный
25	Недоверчивый	50	Склочный	75	Явный лидер

Результаты сравнительного анализа с использованием критерия Фишера, на 5% и 1% уровне значимости различий частот, позволили из 75 характеристик выделить ряд характерных черт группы А и В, которые представлены на рис. 1.

На рис 1 представлена относительная частота выбора из 75 характеристик, даваемых экспертами осужденным групп А (низкая вероятность) и В (высокая вероятность). По оси абсцисс расположено 75 характеристик карты экспертных оценок, из которых по инструкции нужно было выбрать не менее 20 поведенческих характеристик, наиболее свойственных оцениваемому индивиду; по оси ординат — их относительная частота. Например, номер один (авторитетный среди осужденных), вероятность попадания в группу В значительно выше, чем в группу А. Для оценки достоверности различий между группами А и В использовался фи-критерий Фишера, который измеряется следующей формулой:  $\phi = 2 \arcsin(\sqrt{p})$ ;  $p$  — процентная доля, выраженная в долях единицы. Большей доле будет соответствовать больший

угол  $\varphi$ , а меньшей доле — меньший угол, но соотношение здесь, как видно из формулы, нелинейное. С использованием достоверных значений критерия Фишера в качестве оценки различий между группами с высокой и низкой вероятностью распространения идеологии терроризма были определены более точные связи вероятностей и поведенческих характеристик.



Рис. 1. Относительная частота выбора экспертами каждой из 75 черт, характерных для лиц в группах А (красная линия) и В (синяя линия)

Группе А (51 чел.), с низкой вероятностью идеологической активности, свойственны следующие характеристики: безучастный, глуповатый, зависимый, замкнутый, молчаливый, незаметный.

Группе В (28 чел.), с высокой вероятностью распространения идеологии терроризма, свойственно значительно большее количество следующих атрибуций: авторитетный, волевой, властный, дерзкий, деятельный, дисциплинированный, злопамятный, коммуникативный, напористый, напряженный, опасный, осторожный, подозрительный, расчетливый, решительный, сообразительный, точный, уверенный, умный, фанатичный, хитрый, целенаправленный, энергичный.

Если учесть уровень  $\varphi$ -критерия, свидетельствующий, что чем он выше, тем выше связь между определенными поведенческими характеристиками и вероятностью распространения террористической идеологии, то наиболее высокий  $\varphi$ -критерий имеют следующие характеристики: дерзкий, напряженный, сообразительный, напористый, авторитетный, решительный. Проблема выявления в местах лишения свободы лиц, ведущих пропаганду экстремистских и террористических идей среди осужденных за общеуголовные преступления, не столь сложна по сравнению с выявлением таких пропагандистов на свободе.

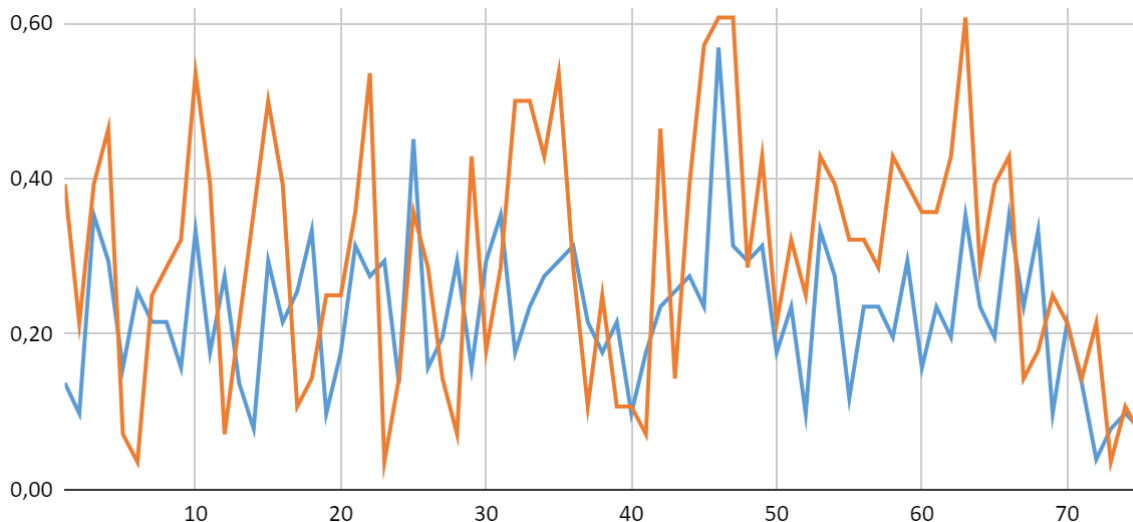
При длительном нахождении в исправительном учреждении этой категории осужденных, а сроки заключения за подобные преступления значительные, трудно представить себе, что оперативные, режимные, воспитательные и психологические службы не смогли выявить распространителей экстремистско-террористической идеологии. Анализ судебных решений по назначенным судом срокам наказания имеет следующее распределение: пожизненное лишение свободы (ПЛС) — 13%; более 20 лет — 7%; 15—20 лет — 13%; 10—15 лет — 25%; 5—10 лет — 16%; 3—5 лет — 17%; до 3 лет — 8%; до 1,5 лет — 1% [3]. Проблема возникает в том случае, когда в исправительное учреждение прибывает новый этап осужденных за террори-

стическую деятельность и нужны методы распознавания среди них лиц, склонных к распространению экстремистской идеологии.

Необходим был поиск валидных и относительно портативных методик, позволяющих определить, так называемую «группу риска» относительно способности к радикализации других осужденных. Для этой цели использовалась методика психологических защитных механизмов LSI (индекс жизненного стиля), с помощью которой можно определить не только бессознательно функционирующие защиты, но и связанные с ними поведенческие характеристики, которые сопоставляются с характеристиками, отмеченными сотрудниками.

Методика LSI, предназначенная для выявления неосознаваемых механизмов психологической защиты от деструктивных влечений и аффектов, оказалась наиболее адекватной в плане компенсации искажений при тестировании, характерных для этого контингента осужденных. Достоинством методики являлась возможность по характеру защит выявить не только глубинные аспекты психических процессов и состояний, но и оценить их влияние на личностную, аффективную и поведенческую сферы индивида, доступные для наблюдений.

Основные свойства психологических защит включают такие характеристики, как неосознанное искажение реальности, автоматизм, ригидность, фиксируемость, отчужденность [5; 6; 25]. Концепция психологических механизмов защитного поведения, разработанная Анной Фрейд, явилась выдающимся вкладом в теорию психоанализа, теорию личности и теорию психологической адаптации. В практике психоанализа стали находить связи между различными видами защиты и различными формами невротических нарушений, например, между вытеснением и истерией, между неврозом навязчивых состояний и такими защитами, как регрессия, реактивное образование, изоляция. А. Фрейд отмечает, что механизмы ПЗ — это средства, с помощью которых Эго защищает себя от страха, пытаясь обуздать аффекты, влечения, импульсивное поведение; поэтому функцию Эго следует изучать так же глубоко, как и функцию бессознательного Оно [14].

Наибольший интерес для нас представляет полярная структура ПЗ Р. Плутчика, основанная на разработанной им же эволюционной теории эмоций, поскольку предлагает измерительный инструмент оценки психологических защит. В опросник вошли восемь базовых защит: отрицание, подавление, регрессия, компенсация, проекция, замещение, интеллектуализация, реактивное образование [11].

Системная модель Р. Плутчика представляет собой полярную структуру защит, эмоций и типов личности. Рассмотрим лишь связь психологических защит с соответствующими им поведенческими характеристиками.

*Механизм отрицания*, характерный для истерической личности, проявляется эгоцентризмом, внушаемостью и самовнушаемостью, общительностью, стремлением быть в центре внимания, непринужденностью, показным дружелюбием, жадой признания, способностью внушать доверие, уверенной манерой держаться, хвастовством, самонадеянностью, аффективной манерой поведения, легкой переносимостью критики и отсутствием самокритичности. При акцентуации можно наблюдать различные девиации поведения — лживость, склонность к симуляции, необдуманность поступков, склонность к мошенничеству, демонстративные попытки самоповреждений и суицида.

*Проективная защита* проявляется как самолюбие, эгоизм, злопамятность, мстительность, обидчивость, обостренное чувство несправедливости, честолюбие, подозрительность, враждебность, упрямство, несговорчивость, поиск недостатков, острая чувствительность к критике, стремление все проверять в поисках опасности. При акцентуации возможны сверхценные

идеи ревности, преследования, несправедливости, ощущение собственной грандиозности, застреваемость, садистско-мазохические и ипохондрические симптомокомплексы.

*Регрессия* проявляется следующими характеристиками: слабохарактерностью, отсутствием глубоких интересов, подверженностью влияниям, внушаемостью, незавершенностью начатых дел, неустойчивостью настроения, склонностью к мистике и суевериям, потребностью в стимуляции, контроле, утешении, поиске новых впечатлений, поверхностными контактами. Возможно отклоняющееся поведение: инфантилизм, безделье, приверженность асоциальному поведению, употребление алкоголя, наркотиков и других психостимуляторов.

*Механизм замещения* характерен для агрессивной личности; особенностями защитного поведения являются: раздражительность; вспыльчивость; импульсивность; грубость; требовательность к окружающим; протест в ответ на критику; увлечение силовыми видами спорта; приверженность к деятельности, связанной с риском; выраженная тенденция к доминированию. При акцентуации характерны агрессивность, неуправляемость, склонность к деструктивным и насильственным действиям, жестокость, аморальность, склонность к алкоголизму и самоповреждениям.

*Механизм подавления* характерен для тревожной личности. Проявляется в тщательном избегании ситуаций, которые могут быть проблемными и вызвать страх. Для индивида характерны неспособность отстоять свою позицию в споре, соглашательство, покорность, робость, забывчивость, боязнь новых знакомств. Тревожность подвергается сверхкомпенсации в виде неестественного поведения и нарочитой невозмутимости. При акцентуации возможны отклонения поведения: ипохондричность, иррациональный конформизм, крайний консерватизм.

При доминировании механизма *интеллектуализации* характерны такие особенности защитного поведения, как старательность, ответственность, добросовестность, склонность к самоанализу, основательность, отсутствие вредных привычек, дисциплинированность, индивидуализм. При выраженности механизма интеллектуализации предполагается наличие психастении. При акцентуации возможно девиантное поведение: невозможность принять решение, подмена деятельности резонерством, самооправдание, отстраненность, цинизм, поведение, ограниченное различными фобиями и ритуалами, навязчивыми действиями.

*Реактивное образование* — особый психический механизм, установка, представляющая собой нечто противоположное вытесненному влечению. Особенности защитного поведения проявляются в подчеркнутом стремлении соответствовать общепринятым стандартам поведения, озабоченности приличным внешним видом, вежливости, любезности, бескорыстии, общительности, респектабельности, морализаторстве, приподнятом настроении, желании быть примером для окружающих; часто демонстрируются неприятие всего, связанного с функционированием организма и отношением полов, резкое отрицательное отношение к «неприличным» разговорам, эротике, переживание по поводу нарушений «личностного пространства» в транспорте. Однако реактивная природа подобного демонстративного поведения может обнаружиться при экстремальных состояниях, болезни, сильном алкогольном опьянении и других экстремальных воздействиях, когда ослабляется мощь реактивной защиты и индивид попадает под влияние примитивных влечений, при которых его поведение становится прямо противоположным ранее демонстрируемому. Реактивное образование можно назвать бессознательной маскировкой истинных влечений и аффектов индивида.

*Механизм компенсации* — самый поздний и когнитивно сложный защитный механизм, который развивается и используется, как правило, сознательно, предназначен для сдерживания сильных переживаний по поводу реальной или мнимой потери, утраты, нехватки, недостатка, неполноценности. Компенсация предполагает попытку исправления или замены этой



неполноценности. Комплекс неполноценности теоретически разработан в индивидуальной психологии А. Адлера. Особенности этого защитного поведения проявляются в жесткой установке на серьезную и систематическую работу над собой, направленную на исправление реального или мнимого недостатка, преодоление трудностей на пути к успехам, достижение высоких результатов в различных видах деятельности — спорте, искусстве, литературе, политике; склонность к оригинальности, стремление быть неповторимым, увлечение экстремальными видами спорта и др. Возможное отклонение от нормы: деструктивная агрессивность, дерзость, высокомерие, амбициозность, различные аддикции при неуспехе, сексуальные отклонения, нервная анорексия [12; 13].

Методика LSI, предназначенная для выявления неосознаваемых механизмов психологической защиты от деструктивных влечений и аффектов, оказалась наиболее адекватной в плане компенсации искажений при тестировании, характерных для этого контингента осужденных. Достоинством методики является возможность по характеру защит выявить не только глубинные аспекты психических процессов и состояний, но и оценить их влияние на личностную, аффективную и поведенческую сферы индивида, доступные для наблюдений. Концептуальная схема исследования представляла собой структуру, представленную на рис. 2.



Рис. 2. Концептуальная схема сопоставления тестового и оценочного поведения

В результате использования методики LSI оказалось возможным сравнивать соответствие тестовых и экспертных оценок для выявления осужденных, способных радикализировать других и пропагандировать идеологию экстремизма и терроризма в местах лишения свободы. Определяя механизм защиты, можно описать вытесненный механизм и три характеристики (тип личности, аффективную сферу, характеристику поведения). В рамках нашего исследования нас интересует только поведение. С другой стороны, мы имеем экспертную оценку поведения данного индивида, которая при сравнении совпадает с характеристикой, полученной с опубликованными результатами исследования репрезентативной выборки, проведенного одним из авторов нашей работы. Результаты обследования 469 человек в различных территориальных органах, осужденных за экстремизм-терроризм, тестом LSI показали, что доминирующими защитными механизмами являются: проекция — 35%; компенсация — 34%; реактивное образование — 22%.

Сравнение *поведенческих характеристик* на 28 человек, способных к распространению идеологии насилия, даваемых экспертами, в значительной степени соответствовало *поведенческим характеристикам*, соответствующим функционированию таких защитных механизмов, как *проекция, компенсация и реактивное образование*. В то же время в характеристиках группы в 51 человек с низкой вероятностью быть пропагандистами идеологии экстремизма-терроризма чаще встречались механизмы: *подавления, регрессии и интеллектуализации*.

Некоторые защитные механизмы в местах лишения свободы — это не всегда защиты, функционирующие у террористов и экстремистов на свободе. Например, не характерный для осужденных механизм *замещения*, заключающийся в том, что аффект, подавленный в отношении одного объекта, выплескивается на другой объект и происходит типичная разрядка. Девиантное проявление *замещающего* защитного поведения связано с агрессивностью, же-

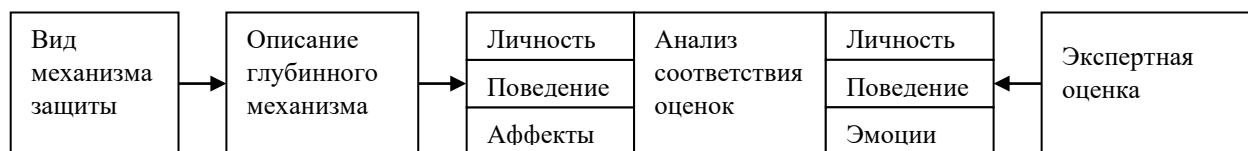
стокостью, аморальностью и насильственными действиями, которые сопровождают экстремистско-террористическую деятельность на свободе, но являются неадекватным поведением и пресекаются в условиях ее лишения. Происходит определенная трансформации системы механизмов в условиях изменения реальности. Блокирование этих защит может быть связано с режимными требованиями, существующими в условиях лишения свободы, поскольку психологическая защита рассматривается и как адаптивная функция Эго.

Однако есть невротические защиты, которые «прилипли» к индивиду еще в значительно более ранний период. В первую очередь это относится к защитному механизму *проекции*, связанному с паранойяльным поведением. Это наиболее архаичный, неосознаваемый и одновременно самый распространенный среди осужденных механизм защиты, относительно которого сомнительно говорить о его адаптивности.

### Заключение

Использование психодиагностической методики LSI позволяет выявить структуру психологических защит у впервые оказавшегося в местах лишения свободы лица, осужденного за преступления экстремистско-террористической направленности, и определить вероятность его участия в распространении идеологии терроризма.

Если же возникает необходимость определить способность к радикализации среди осужденных, длительное время находящихся в местах лишения свободы, то рекомендуется использовать разработанную экспертную карту, показавшую хорошую эффективность в распознавании способности к распространению идеологии терроризма. Осужденные за экстремизм и терроризм, классифицированные экспертами как лица с низкой вероятностью радикализации других осужденных в местах лишения свободы (группа А), характеризуются как безучастные, замкнутые, молчаливые, недоверчивые, эгоистичные, неуверенные, незаметные, пассивные, подавленные, покорные, примитивные, глуповатые. Эта группа представляет собой осужденных, переживающих пенитенциарный стресс, неспособных к активной деятельности и идеологическому воздействию на других осужденных еще и в связи с интеллектуальной недостаточностью. По результатам исследования они представляют 51% нашей выборки.

Группа В, с высокой вероятностью радикализации других осужденных в местах лишения свободы, имеет противоположные психологические особенности: это авторитетные среди осужденных, влиятельные, властные, волевые, деятельные, дисциплинированные, коммуникативные, напористые, напряженные, опасные, опытные, уверенные, осторожные, уравновешенные, умные, решительные, сильные, смелые, упрямые, фанатичные, целенаправленные, хитрые и расчетливые индивиды, мало поддающиеся коррекционному воздействию.

Доминирование таких защит, как проекция, компенсация, реактивное образование, являются прогностическим критерием оценки склонности к распространению идеологии экстремизма в местах лишения свободы.

Оценка сотрудниками воспитательной, оперативной и психологической служб потенциала распространителей идеологии экстремизма и терроризма в местах лишения свободы в значительной мере соответствует выявленным психологическим защитам. Потенциал распространителей идеологии насилия ориентировочно составляет около 30% лиц, осужденных за экстремистско-террористические преступления.

В дальнейших исследованиях предполагается выявление личностных особенностей осужденных, склонных к радикализации в местах лишения свободы.

### Литература

1. Блэкборн Р. Психология криминального поведения. СПб: Питер, 2004. 496 с.
2. Бовина И.Б., Бовин Б.Г., Тихонова А.Д. Радикализация: социально-психологический взгляд (Часть I) [Электронный ресурс] // Психология и право. 2020. Том 10. № 3. С. 120–142. doi:10.17759/psylaw.2020100309
3. Казберов П.Н., Бовин Б.Г. Общая характеристика лиц, осужденных за преступления экстремистской и террористической направленности [Электронный ресурс] // Психология и право. 2019. Том 9. № 1. С. 36–53. doi:10.17759/psylaw.2019090103
4. Кернберг О.Ф. Тяжелые личностные расстройства. Стратегии психотерапии. М.: Класс, 2016. 464 с.
5. Лапplани Ж., Понталис Ж.-Б. Словарь по психоанализу. М.: Высшая школа, 1996. 623 с.
6. Лейбин В.М. Постклассический психоанализ. Энциклопедия. Том 1. М.: Издательский дом «Территория будущего», 2006. 472 с.
7. Мак-Вильямс Н. Психоаналитическая диагностика. Понимание структуры личности в клиническом процессе. М.: Класс, 2015. 592 с.
8. Мокрецов А.И. Избранные труды. М.: НИИ ФСИН, 2010. 275 с.
9. Оганесян С.С., Бовин Б.Г., Казберов П.Н., Дикопольцев Д.Е. Проблема распространения религиозного экстремизма в местах лишения свободы // Ведомости Уголовно-исполнительной системы. 2019. № 6 (205). С. 51–59.
10. Психология кризисных и экстремальных ситуаций: индивидуальные жизненные кризисы, агрессия и экстремизм / Под общ. ред. Н.С. Хрусталева. СПб: Издательство СПбГУ, 2016. 444 с.
11. Романова Е.С., Гребенников Л.Р. Механизмы психологической защиты: генезис, функционирование, диагностика. Мытищи: Талант, 1996. 144 с.
12. Таланов В.Л., Малкина-Пых И.Г. Справочник практического психолога. М.: Эксмо, 2003. 928 с.
13. Фенихель О. Психоаналитическая теория неврозов. М.: Академический Проект, 2005. 848 с.
14. Фрейд А. Эго и механизмы защиты. М.: Астрель, 2008. 160 с.
15. Юревич А.В. Методология и социология психологии. М.: Институт психологии РАН, 2010. 272 с.
16. Doosje B., Moghaddam F.M., Kruglanski A.W., de Wolf A., Mann L., Feddes A.R. Terrorism, radicalization, and de-radicalization // Current Opinion in Psychology. 2016. Vol. 11. P. 79–84. doi:10.1016/j.copsy.2016.06.008
17. Elshimi M.S. Introduction // De-Radicalisation in the UK Prevent Strategy: Security, Identity and Religion / M.S. Elshimi (Ed.). Abington: Routledge, 2017. P. 1–19.
18. European Union Terrorism Situation and Trend report (TE-SAT) 2020 [Электронный ресурс] // European Union Agency for Law Enforcement Cooperation. URL: <https://www.europol.europa.eu/activities-services/main-reports/european-union-terrorism-situation-and-trend-report-te-sat-2020> (дата обращения: 26.01.2024).
19. King M., Taylor D.M. The Radicalization of Homegrown Jihadists: A Review of Theoretical Models and Social Psychological Evidence // Terrorism and Political Violence. 2011. Vol. 23(4). P. 602–622. doi:10.1080/09546553.2011.587064
20. Kruglanski A.W., Gelfand M., Bélanger J.J., Shaveland A., Hettiarachchi M., Gunaratna R. The psychology of radicalization and deradicalization: How significance quest impacts violent extremism // Political Psychology. 2014. Vol. 35(S1). P. 69–93. doi:10.1111/pops.12163

21. Lloyd M. Extremist risk assessment: A directory. Actors and Narratives. Full report, 2019 [Электронный ресурс] // Centre for Research and Evidence on Security Threats (CREST). URL: <https://crestresearch.ac.uk/resources/extremism-risk-assessment-directory/> (дата обращения: 26.01.2024).
22. Millana L. Terrorism and violence in Spanish prisons: A Brief Glimpse into Prison Environment: Personal Experiences and Reflections // Cross-Cultural Dialogue as a Conflict Management Strategy / J. Martín Ramírez, G. Abad-Quintanal (Eds.). Verlag: Springer International Publishing, 2018. P. 138–153.
23. Risk assessment in prison. European Commission. 2021 [Электронный ресурс] // Migration and Home Affairs. URL: [https://home-affairs.ec.europa.eu/system/files/2021/04/ran\\_cons\\_overv\\_pap\\_risk\\_assessment\\_in\\_prison\\_20210210\\_en.pdf](https://home-affairs.ec.europa.eu/system/files/2021/04/ran_cons_overv_pap_risk_assessment_in_prison_20210210_en.pdf) (дата обращения: 26.01.2024).
24. Sarma K.M. Risk assessment and the prevention of radicalization from nonviolence into terrorism // American Psychologist. 2017. Vol. 72(3). P. 278–288. doi:10.1037/amp0000121
25. Vaillant G.E. Theoretical hierarchy of adaptive ego mechanisms: A 30-year follow-up of 30 men selected for psychological health // Archives of General Psychiatry. 1971. Vol. 24(2). P. 107–118. doi:10.1001/archpsyc.1971.01750080011003

## References

1. Blackburn R. Psikhologiya kriminal'nogo povedeniya [The psychology of criminal conduct]. Saint Petersburg: Piter, 2004. 496 p. (In Russ.).
2. Bovina I.B., Bovin B.G., Tikhonova A.D. Radikalizatsiya: sotsial'no-psikhologicheskii vzglyad (Chast' I) [Radicalisation: A Social Psychological Perspective (Part I)] [Elektronnyi resurs]. *Psikhologiya i parvo = Psychology and Law*, 2020. Vol. 10, no. 3, pp. 120–142. doi:10.17759/psylaw.2020100309 (In Russ.).
3. Kazberov P.N., Bovin B.G. Obshchaya kharakteristika lits, osuzhdennykh za prestupleniya ekstremistskoi i terroristicheskoi napravlenosti [General characteristics of persons convicted of extremist and terrorist crimes] [Elektronnyi resurs]. *Psikhologiya i parvo = Psychology and Law*, 2019. Vol. 9, no. 1, pp. 36–53. doi:10.17759/psylaw.2019090103 (In Russ.).
4. Kernberg O.F. Tyazhelye lichnostnye rasstroistva. Strategii psikhoterapii [Severe Personality Disorders]. Moscow: Klass, 2016. 464 p. (In Russ.).
5. Laplanche J., Pontalis J.-B. Slovar' po psikhoanalizu [Vocabulaire De La Psychanalyse; The Language of Psycho-Analysis]. Moscow: Vysshaya shkola, 1996. 623 p. (In Russ.).
6. Leibin V.M. Postklassicheskii psikhoanaliz. Entsiklopediya. Tom 1. Moscow: Izdatel'skii dom "Territoriya budushchego", 2006. 472 p. (In Russ.).
7. McWilliams N. Psikhoanaliticheskaya diagnostika. Ponimanie struktury lichnosti v klinicheskoy protsesse [Psychoanalytic Diagnosis. Understanding Personality Structure in the Clinical Process]. Moscow: Klass, 2015. 592 p. (In Russ.).
8. Mokretsov A.I. Izbrannye trudy. Moscow: NII FSIN Publ., 2010. 275 p. (In Russ.).
9. Oganessian S.S., Bovin B.G., Kazberov P.N., Dikopoltsev D.E. Problema rasprostraneniya religioznogo ekstremizma v mestakh lisheniya svobody [The issue of religious extremism spread in places of detention]. *Vedomosti Ugolovno-isspolnitel'noi sistemy = Vedomosti of the Penitentiary System*, 2019, no. 6 (205), pp. 51–59. (In Russ.).
10. Khrustaleva N.S. (Eds.). Psikhologiya krizisnykh i ekstremal'nykh situatsii: individual'nye zhiznennye krizisy, agressiya i ekstremizm. Saint Petersburg: Izdatel'stvo SPbGU, 2016. 444 p. (In Russ.).

11. Romanova E.S., Grebennikov L.R. *Mekhanizmy psikhologicheskoi zashchity: genezis, funktsionirovanie, diagnostika*. Mytishchi: Talant, 1996. 144 p. (In Russ.).
12. Talanov V.L., Malkina-Pykh I.G. *Spravochnik prakticheskogo psikhologa*. Moscow: Eksmo, 2003. 928 p. (In Russ.).
13. Penichel O. *Psikhoanaliticheskaya teoriya nevrozov [The Psychoanalytic. Theory of Neurosis]*. Moscow: Akademicheskii Proekt, 2005. 848 p. (In Russ.).
14. Freud A. *Ego i mekhanizmy zashchity [The ego and the mechanisms of defence]*. Moscow: Astrel', 2008. 160 p. (In Russ.).
15. Yurevich A.V. *Metodologiya i sotsiologiya psikhologii*. Moscow: Institut psikhologii RAN Publ., 2010. 272 p. (In Russ.).
16. Doosje B., Moghaddam F.M., Kruglanski A.W., de Wolf A., Mann L., Feddes A.R. Terrorism, radicalization, and de-radicalization. *Current Opinion in Psychology*, 2016. Vol. 11, pp. 79–84. doi:10.1016/j.copsyc.2016.06.008
17. Elshimi M.S. Introduction. In Elshimi M.S. (Ed.). *De-Radicalisation in the UK Prevent Strategy: Security, Identity and Religion*. Abington: Routledge, 2017, pp. 1–19.
18. European Union Terrorism Situation and Trend report (TE-SAT) 2020 [Elektronnyi resurs]. *European Union Agency for Law Enforcement Cooperation*. URL: <https://www.europol.europa.eu/activities-services/main-reports/european-union-terrorism-situation-and-trend-report-te-sat-2020> (Accessed 26.01.2024).
19. King M., Taylor D.M. The Radicalization of Homegrown Jihadists: A Review of Theoretical Models and Social Psychological Evidence. *Terrorism and Political Violence*, 2011. Vol. 23, no. 4, pp. 602–622. doi:10.1080/09546553.2011.587064
20. Kruglanski A.W., Gelfand M., Bélanger J.J., Shaveland A., Hettiarachchi M., Gunaratna R. The psychology of radicalization and deradicalization: How significance quest impacts violent extremism. *Political Psychology*, 2014. Vol. 35, no. S1, pp. 69–93. doi:10.1111/pops.12163
21. Lloyd M. Extremist risk assessment: A directory. Actors and Narratives. Full report, 2019 [Elektronnyi resurs]. *Centre for Research and Evidence on Security Threats (CREST)*. URL: <https://crestresearch.ac.uk/resources/extremism-risk-assessment-directory/> (Accessed 26.01.2024).
22. Millana L. Terrorism and violence in Spanish prisons: A Brief Glimpse into Prison Environment: Personal Experiences and Reflections. In Martín Ramírez J., Abad-Quintanal G. (Eds.). *Cross-Cultural Dialogue as a Conflict Management Strategy*. Verlag: Springer International Publishing, 2018. P. 138–153.
23. Risk assessment in prison. European Commission. 2021 [Elektronnyi resurs]. *Migration and Home Affairs*. URL: [https://home-affairs.ec.europa.eu/system/files/202104/ran\\_cons\\_overv\\_pap\\_risk\\_assessment\\_in\\_prison\\_20210210\\_en.pdf](https://home-affairs.ec.europa.eu/system/files/202104/ran_cons_overv_pap_risk_assessment_in_prison_20210210_en.pdf) (Accessed 26.01.2024).
24. Sarma K.M. Risk assessment and the prevention of radicalization from nonviolence into terrorism. *American Psychologist*, 2017. Vol. 72, no. 3, pp. 278–288. doi:10.1037/amp0000121
25. Vaillant G.E. Theoretical hierarchy of adaptive ego mechanisms: A 30-year follow-up of 30 men selected for psychological health. *Archives of General Psychiatry*, 1971. Vol. 24, no. 2, pp. 107–118. doi:10.1001/archpsyc.1971.01750080011003

### **Информация об авторах**

Бовин Борис Георгиевич, кандидат психологических наук, доцент, ведущий научный сотрудник, Научно-исследовательский институт Федеральной службы исполнения наказаний Рос-

*Бовин Б.Г., Казберов П.Н., Дикопольцев Д.Е.*  
Распознавание лиц, склонных к распространению  
экстремистской идеологии в местах лишения свободы  
Психология и право. 2024. Том 14. № 2. С. 17–32

*Bovin B.G., Kazberov P.N., Dikopoltsev D.E.*  
Recognizing Individuals Prone to Spreading  
Extremist Ideology in Prison  
Psychology and Law. 2024. Vol. 14, no. 2, pp. 17–32

сии (ФКУ НИИ ФСИН России), г. Москва, Российская Федерация, ORCID:  
<https://orcid.org/0000-0001-9255-7372>, e-mail: bovinbg@yandex.ru

*Казберов Павел Николаевич*, кандидат психологических наук, ведущий научный сотрудник,  
Научно-исследовательский институт Федеральной службы исполнения наказаний России  
(ФКУ НИИ ФСИН России), г. Москва, Российская Федерация, ORCID: <https://orcid.org/0000-0003-2233-0230>, e-mail: mr.kazberov@mail.ru

*Дикопольцев Дмитрий Евгеньевич*, кандидат психологических наук, заместитель начальника  
центра, начальник отдела, Научно-исследовательский институт Федеральной службы испол-  
нения наказаний (ФКУ НИИ ФСИН России), Москва, Россия, ORCID: <https://orcid.org/0000-0002-1225-7490>, e-mail: dimarik62rus@yandex.ru

### ***Information about the authors***

*Boris G. Bovin*, PhD in Psychology, Associate Professor, Leading Researcher, Research Institute of  
the Federal Penitentiary Service of the Russia, Moscow, Russia, ORCID: <https://orcid.org/0000-0001-9255-7372>, e-mail: bovinbg@yandex.ru

*Pavel N. Kazberov*, PhD in Psychology, Leading Researcher, Research Institute of the Federal Peni-  
tentiary Service of Russia, Moscow, Russia, ORCID: <https://orcid.org/0000-0003-2233-0230>, e-  
mail: mr.kazberov@mail.ru

*Dmitry E. Dikopoltsev*, PhD in Psychology, Deputy Head of the Center, Head of Department, Re-  
search Institute of the Federal Penitentiary Service of Russia, Moscow, Russia, ORCID:  
<https://orcid.org/0000-0002-1225-7490>, e-mail: dimarik62rus@yandex.ru

Получена 05.02.2024  
Принята в печать 19.03.2024

Received 05.02.2024  
Accepted 19.03.2024

## Особенности межличностного взаимодействия подростков, склонных к проявлению агрессии

**Буслаева Е.Л.**

Московский государственный лингвистический университет (ФГБОУ ВО МГЛУ), г. Москва, Российская Федерация

ORCID: <https://orcid.org/0000-0002-1913-9198>, e-mail: [moselena2201@yandex.ru](mailto:moselena2201@yandex.ru)

**Власова Н.В.**

Московский государственный психолого-педагогический университет (ФГБОУ ВО МГППУ), г. Москва, Российская Федерация

ORCID: <https://orcid.org/0000-0002-3452-1133>, e-mail: [11025173@yandex.ru](mailto:11025173@yandex.ru)

В статье приведен анализ результатов исследования особенностей межличностного взаимодействия подростков, склонных к проявлению агрессии. Теоретическим обоснованием цели работы явились современные исследования, показывающие многогранность процесса межличностного взаимодействия подростков и проявления агрессии. Респондентами исследования выступили подростки образовательных школ г. Москвы в количестве 68 человек в возрасте 15—16 лет. В эмпирическом исследовании использовались: тест агрессивности Л.Г. Почебут; методика «Агрессивное поведение» Е.П. Ильина, П.А. Ковалева; опросник межличностных отношений А.А. Рукавишников; опросник эмоциональной эмпатии А. Мехрабиана, Н. Эпштейна. Результаты эмпирического исследования позволили установить значимые различия в межличностном взаимодействии подростков, склонных к проявлению агрессии. Им свойственно стремление доминировать, отсутствие готовности контролировать свое поведение, низкая избирательность и критичность в выборе партнеров по общению, а также низкий уровень развития эмпатии. Полученные результаты могут быть использованы в работе с подростками, направленной на формирование благоприятного взаимодействия подростков и снижение агрессии.

**Ключевые слова:** межличностное взаимодействие, агрессия, агрессивное поведение, эмпатия, подростковый возраст.

**Для цитаты:** Буслаева Е.Л., Власова Н.В. Особенности межличностного взаимодействия подростков, склонных к проявлению агрессии [Электронный ресурс]. Психология и право. 2024. Том 14. № 2. С. 33–44. DOI:10.17759/psylaw.2024140203

## Characteristics of Interpersonal Interaction of Adolescents Prone to Aggression

**Elena L. Buslaeva**

Moscow State Linguistic University, Moscow, Russia

ORCID: <https://orcid.org/0000-0002-1913-9198>, e-mail: [moselena2201@yandex.ru](mailto:moselena2201@yandex.ru)

**Nataliya V. Vlasova**

Moscow State University of Psychology & Education, Moscow, Russia

ORCID: <https://orcid.org/0000-0002-3452-1133>, e-mail: [11025173@yandex.ru](mailto:11025173@yandex.ru)

The article provides an analysis of the results of a study of the unique aspects of interpersonal interaction among adolescents prone to aggression. The theoretical basis for the purpose of the work was provided by modern research, showing the versatility of the process of interpersonal interaction between adolescents and manifestations of aggression. The respondents of the study were teenagers from educational schools in Moscow, numbering 68 people aged 15-16 years. The empirical study used the aggressiveness test by L.G. Pochebut, “Aggressive behavior” methodology by E.P. Ilyin and P.A. Kovalev, interpersonal relations questionnaire by A.A. Rukavishnikov, emotional empathy questionnaire by A. Mehrabian, N. Epstein. The results of the empirical study established significant differences in the interpersonal interaction of adolescents prone to aggression. They are characterized by a desire to dominate, a lack of willingness to control their behavior, low selectivity and criticality in choosing communication partners, as well as a low level of empathy development. The obtained results can be used in work with adolescents aimed at creating favorable interactions among adolescents and reducing aggression.

**Keywords:** interpersonal interaction, aggression, aggressive behavior, empathy, adolescence.

**For citation:** Buslaeva E.L., Vlasova N.V. Characteristics of Interpersonal Interaction of Adolescents Prone to Aggression. *Psikhologiya i pravo = Psychology and Law*, 2024. Vol. 14, no. 2, pp. 33–44. DOI:10.17759/psylaw.2024140203 (In Russ.).

### Введение

Актуальность изучения проблемы построения межличностных взаимодействий в подростковом возрасте обусловлена тем значением, которые они имеют для социализации взрослеющей личности и успешной организации ее жизнедеятельности в социуме, а также повышением уровня агрессии и агрессивности современных подростков, негативно влияющих на их взаимоотношения. В настоящее время происходит активное расширение коммуникативного пространства, меняются формы и содержание социального взаимодействия, обусловленные не только объективными факторами, но и индивидуальными особенностями субъектов, в связи с чем изучение особенностей взаимодействия современных подростков диктует необходимость его дальнейшего всестороннего изучения.

Межличностное взаимодействие является важным условием психического развития и формирования личности. В подростковом возрасте происходит формирование моральных принципов и социальных установок, формируется отношение к себе, к окружающим людям и обществу. Общение со сверстниками, одной из сторон которого является взаимодействие, в этот период становится ведущим видом деятельности, оказывающим наибольшее влияние на



развитие психических процессов и формирование личности. Одной из ведущих потребностей этого возраста выступает потребность в признании. В процессе межличностного взаимодействия подростки осваивают навыки общения и способы отстаивания себя, своих прав и интересов, у них свои нормы общения и социально-культурные установки. По мнению Г.Ф. Губановой, Е.А. Денисовой, В.М. Кильнесова, особенности межличностного взаимодействия имеют прямую связь с формированием самооценки и Я-концепции, влияют на развитие самосознания и самоотношения личности подростка [6]. В исследовании Перепелица Л.А., Ткаченко И.В. и др. показано, что неумение выстраивать общение и взаимодействие приводит личность подростка «...к невозможности использования как внутренних, так и внешних своих жизненных ресурсов» [11, с. 76]. Выделяют два психологических механизма формирования самооценки в процессе общения и межличностного взаимодействия: «Я—Другой», при котором происходит сопоставление себя с другими людьми, и «Я—Я», когда человек осознает себя как личность, имеющую свои мотивы, интересы и ценности [4].

Межличностное взаимодействие представляет собой процесс взаимовлияния субъектов, каждый из которых реализует свои потребности и цели, выступает причиной и следствием этого взаимодействия. Основой межличностного взаимодействия является эмоциональная составляющая. Негативно складывающееся взаимодействие в среде сверстников приводит к сильным эмоциональным переживаниям подростка, следствием которых могут быть депрессия, замкнутость или проявление агрессии. «Личностными причинами агрессии подростков, в том числе и вербальной, могут выступать страх, неуверенность в безопасности, ожидание плохого, чувство одиночества, вины, повышенная раздражительность, обидчивость» [5, с. 81]. В исследовании М.И. Гуртовой выявлено доминирование у подростков импунитивной направленности, проявляющейся в виде защиты себя и стремления избегать фрустрации, что приводит к избеганию широких социальных контактов [7]. Агрессивное поведение, по мнению З.А. Макаренко и Е.В. Фалуниной, «...проявляется в виде дисбаланса психических процессов, неадекватности, нарушения процесса самоактуализации...» [9, с. 57]. Причинами подростковой агрессии могут выступать индивидуально-психологические особенности личности, ее ценности и мировоззрение, воспитание, социальная среда. В большинстве случаев агрессивное поведение обусловлено совокупностью этих факторов. Агрессивное поведение подростка нередко является средством его самоутверждения и самореализации во взаимодействии со сверстниками и взрослыми. Проблема установления межличностного взаимодействия может быть причиной и следствием агрессивного поведения подростков.

Развитие информационных технологий позволяет подросткам взаимодействовать в виртуальном пространстве. Помимо преимуществ такой формы взаимодействия, существуют определенные риски. Как отмечает Д.В. Кирюхина, распространенные модели онлайн-общения, которые прослеживаются в процессе взаимодействия подростков, способствуют появлению проблем нравственности и нормативности, «...агрессивная сторона коммуникации начинает доминировать и в конечном итоге занимает главенствующую позицию» [8, с. 44]. Подростки, имеющие высокий уровень киберагрессии, стремятся доминировать, пренебрегают нормами морали, склонны к авантюризму, имеют сниженный уровень саморегуляции и самоконтроля [3]. При этом мы полностью разделяем точку зрения И.Б. Бовиной и Н.В. Дворянчикова, утверждающих, что «попытки отождествлять поведение в Сети с поведением в реальности было бы ошибочным, ибо киберпространство способствует тому, что происходит растормаживание, снижение тех барьеров, которые регулируют поведение субъекта в реальной жизни» [2, с. 98].

Анализ результатов исследований отечественных авторов показывает многогранность изучения проблемы подростковой агрессии и их межличностного взаимодействия. Так, в исследовании И.Р. Мартыновой и Д.С. Ошевского выявлена специфичность механизмов агрессивного поведения подростков в межличностном взаимодействии. При возникновении сложных ситуаций подростки, склонные к проявлению агрессии, испытывают гнев, враждебно воспринимают ситуацию и не пытаются применять конструктивные модели разрешения проблемы [10]. В исследовании Т.А. Посакаловой показано, что у подростков с выраженной агрессивностью доминирует враждебность к окружающим, вспыльчивость, склонность к провокациям [12]. В работе Е.А. Чепраковой выявлены устойчивые виды агрессии у современных подростков в виде раздражения, обиды, подозрительности [13]. В исследовании Л.Н. Антилоговой обнаружена связь конфликтности и типов межличностного взаимодействия девиантных подростков, которым свойственны соперничество и критичность в ситуации блокирования их потребностей [1].

Анализ зарубежных исследований также показывает актуальность и многоаспектность проблемы агрессивного поведения в межличностном взаимодействии современных подростков. В исследовании А. Coskun и Е. Namarta выявлена положительная взаимосвязь между агрессией и деструктивным подходом к решению межличностных проблем и отрицательная взаимосвязь между агрессией и конструктивным решением проблем межличностного взаимодействия у турецких подростков [14]. Словацкие психологи А. Janovska, О. Kalina и др. выявили, что неблагоприятно складывающиеся отношения со сверстниками являются фактором агрессивного поведения в межличностном взаимодействии [17]. В исследовании S. Jabeen (Пакистан) показана положительная связь между проблемами межличностного взаимодействия и реляционной агрессией, а также более активное проявление агрессии у девушек, в отличие от юношей [16]. В исследовании G. Cucci изучена распространенность вербально-эмоциональной и физической агрессии на свиданиях среди итальянских подростков. Обнаружены более высокие уровни проявления вербально-эмоциональной и физической агрессии у девушек, по сравнению с юношами [15]. Xu Baoyu, Li Yonghan и др. выявили положительную связь раздражительности с агрессией у китайских подростков [19]. Исследования S. Zhao, H. Guo, H. Wang, L. Tai показали, что более высокие уровни социальной тревожности связаны с большей виктимизацией со стороны сверстников и агрессией на уровне личностных черт. Виктимизация в отношениях значительно предсказывала рост социальной тревожности, но не наоборот. Социальная тревожность положительно предсказывала агрессию в отношениях с течением времени, в то время как влияние агрессии в отношениях на социальную тревожность наблюдалось только на стадии раннего подросткового возраста [20]. М. Kumar и R. Karoor выявили связь самооценки с враждебностью у индийских подростков. Подростки с низкой самооценкой проявляют сильно выраженную враждебность, особенно вербальную, в межличностном взаимодействии [18].

Таким образом, проблема агрессивности и построения межличностных взаимодействий в подростковом возрасте представляет научный интерес, как для российского, так и мирового сообщества. В нашей работе мы исследовали отличительные особенности межличностного взаимодействия подростков, склонных к проявлению агрессии, по сравнению с их сверстниками, не имеющими такой склонности.

### **Материалы и программа исследования**

В эмпирическом исследовании приняли участие 68 человек (36 девушек и 32 юноши) в возрасте 15–16 лет образовательных школ г. Москвы. Исследование проводилось в двух

группах подростков, склонных и не склонных к агрессии, на основе сравнительного анализа результатов, полученных при использовании следующих диагностических методик: тест агрессивности Л.Г. Почебут; методика «Агрессивное поведение» Е.П. Ильина, П.А. Ковалева; опросник межличностных отношений А.А. Рукавишникова, который является русскоязычной версией опросника FIRO В. Шутца, опросник эмоциональной эмпатии А. Мехрабиана, Н. Эпштейна. Обработка полученных результатов осуществлялась с применением непараметрического критерия Манна—Уитни.

### Результаты и их обсуждение

На первом этапе исследования, опираясь на данные, полученные с помощью теста агрессивности Л.Г. Почебут, были сформированы две группы испытуемых: подростки, склонные к агрессии (30 человек), и подростки, не склонные к агрессии (38 человек).

Анализ полученных результатов по опроснику «Агрессивное поведение» Е.П. Ильина, П.А. Ковалева показал, что у подростков обеих групп преобладает прямая и косвенная вербальная агрессия, а подросткам, склонным к проявлению агрессии, свойственна прямая физическая агрессия. Для определения различий в показателях двух групп респондентов по исследуемым параметрам опросника был применен непараметрический критерий Манна—Уитни для независимых выборок. Результаты отражены в табл. 1.

Таблица 1

#### Показатели различий агрессивного поведения в группах подростков, склонных и не склонных к проявлению агрессии

Названия шкал	Склонные (средние значения, в баллах)	Не склонные (средние значения, в баллах)	Эмпирическое значение критерия Манна—Уитни (Uэмп.)
Прямая вербальная агрессия	8	4,39	361.0**
Косвенная вербальная агрессия	6,8	4,13	237.5**
Прямая физическая агрессия	5	2,81	209.5**
Косвенная физическая агрессия	6,1	3,31	298.5**

Примечание: «\*\*» — различия статистически достоверны ( $p < 0,01$ ).

У подростков, склонных и не склонных к агрессии, доминирует прямая и косвенная вербальная агрессия, косвенная физическая агрессия респондентам обеих групп свойственна меньше всего.

Следующим этапом исследования было изучение межличностных отношений с помощью опросника А.А. Рукавишникова (ОМО). Полученные результаты представлены в табл. 2.

Анализ результатов показателей межличностных отношений свидетельствует о том, что для подростков, склонных к агрессии, предпочтительнее общение с небольшим количеством людей и пребывание в компании сверстников менее комфортно, чем для подростков, не имеющих склонность к агрессии, которые, напротив, испытывают потребность в принадлежности к группе. Подросткам, склонным к агрессии, свойственно стремление занимать ведущие позиции, при принятии решений они меньше ориентируются на мнения других и меньше контролируют себя в межличностном взаимодействии. В выстраивании близких эмоциональных отношений они менее критичны, чем их сверстники, не склонные к проявлению агрессии.

Таблица 2

**Результаты исследования межличностных отношений в группах подростков, склонных и не склонных к проявлению агрессии, с помощью ОМО (в баллах)**

Шкалы		Склонные	Не склонные
Включение	Самочувствие среди других людей (Le)	3,5	4,6
	Тенденция к общению и потребность быть принятым другими (Lw)	2,9	4,05
Контроль	Ответственность при принятии решений (Ce)	7	5,71
	Контроль над собой (Cw)	2,8	3,9
Аффект	Склонность к установлению близких отношений (Ae)	3,1	4,1
	Критичность в установлении близких эмоциональных отношений (Aw)	2,3	3,6

Для определения различий в показателях двух групп респондентов по исследуемым параметрам опросника межличностных отношений был также применен непараметрический критерий Манна—Уитни для независимых выборок. Результаты отражены в табл. 3.

Таблица 3

**Результаты исследования особенностей межличностных отношений в группах подростков, склонных и не склонных к проявлению агрессии**

Шкалы	Склонные (баллы)	Не склонные (баллы)	Эмпирическое значение критерия Манна—Уитни (Uэмп.)
Самочувствие среди других людей (Le)	3,5	4,6	357.0**
Тенденция к общению и потребность быть принятым другими (Lw)	2,9	4,05	404.5
Ответственность при принятии решений (Ce)	7	5,71	353.0**
Контроль над собой (Cw)	2,8	3,9	422.0
Склонность к установлению близких отношений (Ae)	3,1	4,1	371.5
Критичность в установлении близких эмоциональных отношений (Aw)	2,3	3,6	405.5

*Примечание:* «\*\*» — различия статистически достоверны ( $p < 0,01$ ).

Поскольку по всем шести шкалам была отклонена нулевая гипотеза ( $H_0$ ) при  $p < 0,05$ , это позволяет сделать вывод о существовании различий в характеристиках межличностного взаимодействия подростков, склонных и не склонных к проявлению агрессии. Статистически значимые различия (при  $p < 0,01$ ) обнаружены по показателям шкалы включения (Le) и контроля (Ce).

Результаты диагностики способности к эмпатии (опросник А. Мехрабиана, Н. Эпштейна) показали, что у подростков, склонных к проявлению агрессии, способность к эмпатии развита меньше, чем у подростков, не имеющих такой склонности. Применение непараметрического критерия манна—Уитни показало статистическую значимость различий. Результаты представлены в табл. 4.

Таблица 4

**Результаты исследования эмпатии в группах подростков,  
склонных и не склонных к проявлению агрессии**

Показатель	Склонные (баллы)	Не склонные (баллы)	Эмпирическое значение критерия Манна—Уитни (Uэмп.)
Эмпатия	16,9	20,42	364.0**

*Примечание:* «\*\*» — различия статистически достоверны ( $p < 0,01$ ).

Для изучения связи между видами агрессии и особенностями межличностного взаимодействия подростков был применен критерий Спирмена. Результаты выявленных связей представлены в табл. 5.

Таблица 5

**Связь между видами агрессии подростков и особенностями  
межличностного взаимодействия,  $r$ -Spearman's (n = 68)**

Показатели	Le	Lw	Се	Cw	Ae	Aw	Эмпатия
Прямая вербальная агрессия	-0,223	-0,186	0,312*	-0,263*	-0,280*	-0,194	-0,357**
Косвенная вербальная агрессия	-0,053	0,084	0,2	-0,143	-0,188	-0,144	-0,261*
Прямая физическая агрессия	-0,104	0,055	0,337**	0,026	-0,103	-0,235	-0,248*
Косвенная физическая агрессия	-0,245*	-0,243	0,077	-0,021	-0,213	-0,162	-0,198

*Примечание:* «\*» — корреляция значима на уровне 0,05; «\*\*» — корреляция значима на уровне 0,01; показатели шкал: Le — самочувствие среди других людей; Lw — тенденция к общению и потребность быть принятым другими; Се — ответственность при принятии решений; Cw — контроль над собой; Ae — склонность к установлению близких отношений; Aw — критичность в установлении близких эмоциональных отношений.

Полученные результаты показывают наличие статистически значимой положительной связи между стремлением занимать ведущие позиции во взаимодействии (Се) и проявлениями прямой вербальной агрессии и прямой физической агрессией, чем сильнее выражено стремление к доминированию, тем выше проявление прямых видов агрессии.

Проявление прямой вербальной агрессии имеет значимую отрицательную связь с готовностью контролировать себя (Cw) и избирательностью в установлении близких отношений (Ae), т. е. чем меньше свойственен подростку контроль над собой и осторожность в установлении близких межличностных отношений, тем выше проявление прямой вербальной агрессии.

Выявленная статистически значимая отрицательная корреляция между показателями косвенной физической агрессией и комфортностью пребывания подростка среди других людей (Le). Это позволяет сделать вывод о том, что некомфортное состояние среди других людей и желание их избегать приводят к проявлению косвенной физической агрессии.

Статистически значимая отрицательная корреляция между эмпатией и прямой и косвенной вербальной агрессией, а также прямой физической агрессией показывает, что проявления агрессии свойственны подросткам при низком уровне развития у них эмпатии.

### Выводы

1. Сравнительный анализ исследуемых групп позволил выявить, что подростки, склонные к агрессии, стремятся доминировать и занимать ведущие позиции, активно используя прямую вербальную и прямую физическую агрессию. На основании этого можно предположить,

что агрессивные формы поведения они применяют как наиболее приемлемые для завоевания доминирующего положения среди сверстников.

2. Подросткам, склонным к агрессии, свойственен низкий уровень самоконтроля и критичности в установлении близких эмоциональных отношений, что повышает проявление прямой вербальной агрессии.

3. Согласно результатам исследования, некомфортное состояние среди других людей и желание их избегать вызывает у подростков, склонных к агрессии, проявление косвенной физической агрессии, которую в данном случае можно объяснить как защитный механизм поведения.

4. Подростки, склонные к агрессии, обладают низким уровнем эмпатии. Они не проявляют внимания к чувствам других, некорректно высказывают свое мнение в присутствии других, с трудом прогнозируют развитие отношений.

5. Полученные результаты показали отличительные особенности межличностного взаимодействия подростков, склонных к проявлению агрессии, по сравнению с их сверстниками, не имеющими такой склонности, что дополняет и расширяет понимание данной проблемы в совокупности исследований отечественных и зарубежных авторов, эти результаты могут быть использованы в работе, направленной на формирование благоприятного взаимодействия и снижение агрессии у подростков.

### Заключение

Межличностное взаимодействие, сопровождающее любую совместную деятельность, является сложным разносторонним процессом, оказывающим влияние на социализацию подростка и его психологический комфорт. Активное усвоение различных форм установления межличностных отношений, происходящее в подростковом возрасте, имеет высокую частоту проявления агрессивного поведения. Программы профилактической и коррекционной работы должны быть ориентированы на формирование коммуникативной компетентности и снижение агрессивности подростков. Развитие эмпатии будет способствовать пониманию других людей и позволит устанавливать благоприятное взаимодействие с ними.

Современные исследования показывают различные аспекты межличностного взаимодействия и агрессивного поведения подростков, однако, несмотря на значительный объем отечественных и зарубежных исследований, проблема остается актуальной и нуждается в дальнейшем всестороннем изучении.

### Литература

1. Антилогова Л.Н. Характер межличностных отношений и уровень конфликтности девиантных подростков [Электронный ресурс] // Вестник Омского университета. Серия «Психология». 2023. № 4. С. 39–48. doi:10.24147/2410-6364.2023.4.39-48
2. Бовина И.Б., Дворянчиков Н.В. Поведение онлайн и офлайн: к вопросу о возможности прогноза [Электронный ресурс] // Культурно-историческая психология. 2020. Том 16. № 4. С. 98–108. doi:10.17759/chp.2020160410
3. Власова Н.В., Буслаева Е.Л. Кибербуллинг в подростковом возрасте: агрессор и жертва [Электронный ресурс] // Психология и право. 2023. Том 13. № 3. С. 56–71. doi:10.17759/psylaw.2023130305
4. Власова Н.В., Буслаева Е.Л. Особенности поведения в конфликте подростков с разной гендерной идентичностью // Вестник Московского государственного лингвистического университета. Образование и педагогические науки. 2020. № 4 (837). С. 225–239.

5. *Воронкова И.В., Черняев Н.С.* Связь вербальной агрессии и молодежного сленга в старшем подростковом возрасте [Электронный ресурс] // Вестник практической психологии образования. 2023. Том 20. № 2. С. 79–86. doi:10.17759/bpre.2023200206
6. *Губанова Г.Ф., Денисова Е.А., Кильнесов В.М.* Особенности развития самооценки подростков в процессе межличностного общения // Проблемы современного педагогического образования. 2023. № 80-2. С. 347–350.
7. *Гуртовая М.И.* Исследование агрессивного компонента во взаимодействии подростков [Электронный ресурс] // Ученые записки Крымского федерального университета имени В.И. Вернадского. Социология. Педагогика. Психология. 2020. Том 6 (72). № 3. С. 77–85. doi:10.37279/2413-1709-2020-6-3-77-85
8. *Кирюхина Д.В.* Общение подростков в сети Интернет: границы нормативности [Электронный ресурс] // Современная зарубежная психология. 2021. Том 10. № 3. С. 40–47. doi:10.17759/jmfp.2021100304
9. *Макаренко З.А., Фалунина Е.В.* Влияние агрессивного поведения старших подростков на межличностные отношения в группе сверстников // Труды Братского государственного университета. Серия: Гуманитарные и социальные науки. 2023. Том 1. С. 55–58.
10. *Мартынова И.Р., Ошевский Д.С.* Копинг-стратегии у подростков с акцентуациями характера, склонных к проявлению агрессии [Электронный ресурс] // Психологическая наука и образование. 2013. Том 5. № 3. С. 191–201. URL: [https://psyjournals.ru/journals/psyedu/archive/2013\\_n3/62507](https://psyjournals.ru/journals/psyedu/archive/2013_n3/62507) (дата обращения: 28.01.2024).
11. *Перепелица Л.А., Ткаченко И.В., Евдокимова Е.В., Семенова Ф.О.* Коммуникативная компетентность как источник жизненных ресурсов подростков [Электронный ресурс] // Современная наука: актуальные проблемы теории и практики. Серия: Познание. 2022. № 12. С. 73–77. doi:10.37882/2500-3682.2022.12.17
12. *Поскакалова Т.А.* Влияние агрессивности на самопрезентацию, коммуникацию и рискованное поведение подростков в социальных сетях. Особенности развития ребенка в цифровой сфере [Электронный ресурс] // Цифровая гуманитаристика и технологии в образовании (ДНТЕ 2021): Сборник статей II Всероссийской научно-практической конференции с международным участием. 11–12 ноября 2021 г. / Под ред. В.В. Рубцова, М.Г. Сороковой, Н.П. Радчиковой. М.: Издательство ФГБОУ ВО МГППУ, 2021. С. 432–445. URL: <https://psyjournals.ru/nonserialpublications/dhte2021/contents/Poskakalova> (дата обращения: 30.01.2024).
13. *Чепракова Е.А.* Устойчивые формы агрессии у современных подростков: результаты лонгитюдного исследования [Электронный ресурс] // Психологическая наука и образование. 2011. Том 3. № 3. URL: [https://psyjournals.ru/journals/psyedu/archive/2011\\_n3/47073](https://psyjournals.ru/journals/psyedu/archive/2011_n3/47073) (дата обращения: 30.01.2024).
14. *Coskun A., Erdal H., Emel A., Yeliz S.* An Investigation of Aggression and Interpersonal Problem Solving in Adolescents // *Ilkogretim Online - Elementary Education Online*. 2010. Vol. 9(1). P. 379–388.
15. *Cucci G., O'Leary K., Olivari M.G., Confalonieri E.* Prevalence, Gender and Age Differences of Dating Aggression Among Italian Adolescents // *Europe's Journal of Psychology*. 2020. Vol. 16(4). P. 659–675. doi:10.5964/ejop.v16i4.1822
16. *Jabeen S.* Relationship between Relational Aggression and Interpersonal // *Ilkogretim Online - Elementary Education Online*. 2019. Vol. 18(4). P. 2228–2233. doi:10.17051/ilkonline.2019.641217

17. Janovska A., Gajdosova B., Kalina O. Factors associated with self- and other-directed aggression in Slovak adolescents // *The European Journal of Public Health*. 2019. Vol. 29(S4). doi:10.1093/eurpub/ckz187.037
18. Kumar M., Kapoor R., Goswami A. Aggression and self-esteem: a cross-sectional study among school going adolescents of New Delhi // *Indian Journal of Applied Research*. 2024. Vol. 14(1). P. 1–3.
19. Xu B., Li Y., Li Y., Xie J., Ding H., Wang J., Su P., Wang G. Association Between Child Maltreatment and Aggression in Chinese Early Adolescents: The Mediating Role of Irritability // *Journal of Interpersonal Violence*. 2023. Vol. 39(1-2). P. 393–413. doi:10.1177/08862605231197141
20. Zhao S., Guo H., Wang H., Tai L., An L. Emotional awareness and adolescent relational aggression: The moderating effect of Machiavellianism // *Social Behavior and Personality: An International Journal*. 2023. Vol. 51(9). P. 1–12. doi:10.2224/sbp.12474

### References

1. Antilogoza L.N. Kharakter mezhlichnostnykh otnoshenii i uroven' konfliktnosti deviantnykh podrostkov [The Nature of Interpersonal Relationships and the Level of Conflict of Deviant Adolescents] [Elektronnyi resurs]. *Vestnik Omskogo universiteta. Seriya "Psikhologiya" = Herald of Omsk University. Series "Psychology"*, 2023, no. 4, pp. 39–48. doi:10.24147/2410-6364.2023.4.39-48 (In Russ.).
2. Bovina I.B., Dvoryanchikov N.V. Povedenie onlain i oflain: k voprosu o vozmozhnosti prognoza [Online and Offline Behavior: Does one Predict Another?] [Elektronnyi resurs]. *Kul'turno-istoricheskaya psikhologiya = Cultural-Historical Psychology*, 2020. Vol. 16, no. 4, pp. 98–108. doi:10.17759/chp.2020160410 (In Russ.).
3. Vlasova N.V., Buslaeva E.L. Kiberbullying v podrostkovom vozraste: agressor i zhertva [Cyberbullying in Adolescence: Bully and the Victim] [Elektronnyi resurs]. *Psikhologiya i parvo = Psychology and Law*, 2023. Vol. 13, no. 3, pp. 56–71. doi:10.17759/psylaw.2023130305 (In Russ.).
4. Vlasova N.V., Buslaeva E.L. Osobennosti povedeniya v konflikte podrostkov s raznoi gendernoi identichnost'yu [Conflict behavior models among adolescents with different gender identities]. *Vestnik Moskovskogo gosudarstvennogo lingvisticheskogo universiteta. Obrazovanie i pedagogicheskie nauki = Vestnik of Moscow State Linguistic University. Education and Teaching*, 2020, no. 4 (837), pp. 225–239. (In Russ.).
5. Voronkova I.V., Chernyaev N.S. Svyaz' verbal'noi agressii i molodezhnogo slenga v starshem podrostkovom vozraste [The Correlation between Verbal Aggression and the Use of Youth Slang in Older Adolescence] [Elektronnyi resurs]. *Vestnik prakticheskoi psikhologii obrazovaniya = Bulletin of Practical Psychology of Education*, 2023. Vol. 20, no. 2, pp. 79–86. doi:10.17759/bppe.2023200206 (In Russ.).
6. Gubanova G.F., Denisova E.A., Kilnesov V.M. Osobennosti razvitiya samoottenki podrostkov v protsesse mezhlichnostnogo obshcheniya [features of development of self-estimation of adolescents in the process of interpersonal communication]. *Problemy sovremennogo pedagogicheskogo obrazovaniya = Problems of Modern Pedagogical Education*, 2023, no. 80-2, pp. 347–350. (In Russ.).
7. Gurtovaya M.I. Issledovanie agressivnogo komponenta vo vzaimodeistvii podrostkov [Studying of an aggressive component in interaction of teenagers] [Elektronnyi resurs]. *Uchenye zapiski Krymskogo federal'nogo universiteta imeni V.I. Vernadskogo. Sotsiologiya. Pedagogika. Psikhologiya = Scientific Notes of V.I. Vernadsky Crimean Federal University. Sociology. Ped-*



- gogy. Psychology*, 2020. Vol. 6 (72), no. 3, pp. 77–85. doi:10.37279/2413-1709-2020-6-3-77-85 (In Russ.).
8. Kiryukhina D.V. Obshchenie podrostkov v seti Internet: granitsy normativnosti [Adolescents' communication on the Internet: the boundaries of normativity] [Elektronnyi resurs]. *Sovremennaya zarubezhnaya psikhologiya = Journal of Modern Foreign Psychology*, 2021. Vol. 10, no. 3, pp. 40–47. doi:10.17759/jmfp.2021100304 (In Russ.).
  9. Makarenko Z.A., Falunina E.V. Vliyanie agressivnogo povedeniya starshikh podrostkov na mezhlichnostnye otnosheniya v grupe sverstnikov. *Trudy Bratskogo gosudarstvennogo universiteta. Seriya: Gumanitarnye i sotsial'nye nauki = Trudy Bratskogo Gosudarstvennogo Universiteta. Seriya: Gumanitarnye i Sotsial'nye Nauki*, 2023. Vol. 1, pp. 55–58. (In Russ.).
  10. Martynova I.R., Oshevsky D.S. Koping-strategii u podrostkov s aktsentuatsiyami kharaktera, sklonnykh k proyavleniyu agressii [Coping strategies in adolescents with accentuation of character, prone to aggression] [Elektronnyi resurs]. *Psikhologicheskaya nauka i obrazovanie = Psychological Science and Education psyedu.ru*, 2013. Vol. 5, no. 3, pp. 191–201. URL: [https://psyjournals.ru/journals/psyedu/archive/2013\\_n3/62507](https://psyjournals.ru/journals/psyedu/archive/2013_n3/62507) (Accessed 28.01.2024). (In Russ.).
  11. Perepelitsa L.A., Tkachenko I.V., Evdokimova E.V., Semenova F.O. Kommunikativnaya kompetentnost' kak istochnik zhiznennykh resursov podrostkov [Communicative competence as a source of vital resources of adolescents] [Elektronnyi resurs]. *Sovremennaya nauka: aktual'nye problemy teorii i praktiki. Seriya: Poznanie = Modern Science: Actual Problems of Theory and Practice, a Series of Cognition*, 2022, no. 12, pp. 73–77. doi:10.37882/2500-3682.2022.12.17 (In Russ.).
  12. Poskakalova T.A. Vliyanie agressivnosti na samoprezentatsiyu, kommunikatsiyu i riskovoe povedenie podrostkov v sotsial'nykh setyakh. Osobennosti razvitiya rebenka v tsifrovoi sfere [The impact of aggressiveness on self-presentation, communication and behavioral risks of adolescents in social media] [Elektronnyi resurs]. In Rubtsov V.V., Sorokova M.G., Radchikova N.P. (Eds.). *Tsifrovaya gumanitaristika i tekhnologii v obrazovanii (DHTE 2021): Sbornik statei II Vserossiiskoi nauchno-prakticheskoi konferentsii s mezhdunarodnym uchastiem. 11–12 noyabrya 2021 g. = Digital Humanities and Technology in Education (DHTE 2021): Collection of Articles of the II All-Russian Scientific and Practical Conference with International Participation. November 11–12, 2021*. Moscow: Izdatel'stvo FGBOU VO MGPPU, 2021, pp. 432–445. URL: <https://psyjournals.ru/nonserialpublications/dhte2021/contents/Poskakalova> (Accessed 30.01.2024). (In Russ.).
  13. Cheprakova E.A. Ustoichivye formy agressii u sovremennykh podrostkov: rezul'taty longitudnogo issledovaniya [Stable forms of aggression among modern adolescents: results of a longitudinal research] [Elektronnyi resurs]. *Psikhologicheskaya nauka i obrazovanie = Psychological Science and Education psyedu.ru*, 2011. Vol. 3, no. 3. URL: [https://psyjournals.ru/journals/psyedu/archive/2011\\_n3/47073](https://psyjournals.ru/journals/psyedu/archive/2011_n3/47073) (Accessed 30.01.2024). (In Russ.).
  14. Coskun A., Erdal H., Emel A., Yeliz S. An Investigation of Aggression and Interpersonal Problem Solving in Adolescents. *Ilkogretim Online - Elementary Education Online*, 2010. Vol. 9, no. 1, pp. 379–388.
  15. Cucci G., O'Leary K., Olivari M.G., Confalonieri E. Prevalence, Gender and Age Differences of Dating Aggression Among Italian Adolescents. *Europe's Journal of Psychology*, 2020. Vol. 16, no. 4, pp. 659–675. doi:10.5964/ejop.v16i4.1822
  16. Jabeen S. Relationship between Relational Aggression and Interpersonal. *Ilkogretim Online - Elementary Education Online*, 2019. Vol. 18, no. 4, pp. 2228–2233. doi:10.17051/ilkonline.2019.641217

17. Janovska A., Gajdosova B., Kalina O. Factors associated with self- and other-directed aggression in Slovak adolescents. *The European Journal of Public Health*, 2019. Vol. 29, no. S4. doi:10.1093/eurpub/ckz187.037
18. Kumar M., Kapoor R., Goswami A. Aggression and self-esteem: a cross-sectional study among school going adolescents of New Delhi. *Indian Journal of Applied Research*, 2024. Vol. 14, no. 1, pp. 1–3.
19. Xu B., Li Y., Li Y., Xie J., Ding H., Wang J., Su P., Wang G. Association Between Child Maltreatment and Aggression in Chinese Early Adolescents: The Mediating Role of Irritability. *Journal of Interpersonal Violence*, 2023. Vol. 39, no. 1-2, pp. 393–413. doi:10.1177/08862605231197141
20. Zhao S., Guo H., Wang H., Tai L., An L. Emotional awareness and adolescent relational aggression: The moderating effect of Machiavellianism. *Social Behavior and Personality: An International Journal*, 2023. Vol. 51, no. 9, pp. 1–12. doi:10.2224/sbp.12474

### **Информация об авторах**

Буслаева Елена Леонидовна, кандидат психологических наук, доцент, доцент, кафедра психологии и педагогической антропологии, Институт гуманитарных и прикладных наук, Московский государственный лингвистический университет (ФГБОУ ВО МГЛУ), г. Москва, Российская Федерация, ORCID: <https://orcid.org/0000-0002-1913-9198>, e-mail: moselena2201@yandex.ru

Власова Наталья Викторовна, кандидат психологических наук, доцент, доцент, кафедра юридической психологии и права, факультет юридической психологии, Московский государственный психолого-педагогический университет (ФГБОУ ВО МГППУ), г. Москва, Российская Федерация, ORCID: <https://orcid.org/0000-0002-3452-1133>, e-mail: 11025173@yandex.ru

### **Information about the authors**

Elena L. Buslaeva, PhD in Psychology, Docent, Associate Professor, Department of Psychology and Pedagogical Anthropology, Institute of Humanities and Applied Sciences, Moscow State Linguistic University, Moscow, Russia, ORCID: <https://orcid.org/0000-0002-1913-9198>, Russia, e-mail: moselena2201@yandex.ru

Nataliya V. Vlasova, PhD in Psychology, Docent, Associate Professor, Department of Legal and Forensic Psychology, and Law, Faculty of Legal and Forensic Psychology, Moscow State University of Psychology & Education, Moscow, Russia, ORCID: <https://orcid.org/0000-0002-3452-1133>, e-mail: 11025173@yandex.ru

Получена 04.02.2024  
Принята в печать 27.03.2024

Received 04.02.2024  
Accepted 27.03.2024

МЕТОДОЛОГИЧЕСКИЕ ПРОБЛЕМЫ ЮРИДИЧЕСКОЙ ПСИХОЛОГИИ |  
METHODODOLOGICAL PROBLEMS OF LEGAL PSYCHOLOGY

## Девиантное онлайн-поведение: от классификации видов к анализу программ и технологий помощи

**Богданович Н.В.**

Московский государственный психолого-педагогический университет (ФГБОУ ВО МГППУ), г. Москва, Российская Федерация

ORCID: <https://orcid.org/0000-0003-1507-9420>, e-mail: [bogdanovichnv@mgppu.ru](mailto:bogdanovichnv@mgppu.ru)

**Делибалт В.В.**

Московский государственный психолого-педагогический университет (ФГБОУ ВО МГППУ), г. Москва, Российская Федерация

ORCID: <https://orcid.org/0000-0002-9586-3188>, e-mail: [delibaltvv@mgppu.ru](mailto:delibaltvv@mgppu.ru)

В статье представлены классификация девиантного онлайн-поведения, а также анализ программ и технологий помощи несовершеннолетним в сети Интернет. Выделены такие виды девиантного онлайн-поведения, как киберагрессивное (троллинг, кибербуллинг, хейтинг и др.), антисоциальное (интернет-мошенничество, участие в деструктивных группах и др.), аутоагрессивное и самоповреждающее, киберзависимое (интернет-зависимость, думскроллинг, фаббинг и др.), киберрискованное (просмотр треш-контента, опасное селфи и др.), а также кибервиктимное поведение (груминг, секстинг и др.). Для анализа из открытых источников были взяты 10 программ за последние 5 лет, в которых была заявлена тема отклоняющегося поведения несовершеннолетних в сети Интернет и кибербезопасность. В процессе анализа применялись критерии оценки, обозначенные в Руководстве по верификации образовательных и социальных программ и технологий в соответствии с доказательным подходом в психологии и образовании. Сделаны выводы о направленности анализируемых программ, предложены перспективы дальнейшей разработки технологий социальной и психолого-педагогической работы в контексте отклоняющегося онлайн-поведения.

**Ключевые слова:** девиантное онлайн-поведение, киберагрессия, киберантисоциальное поведение, аутоагрессивное поведение, самоповреждающее поведение, киберзависимое поведение, кибервиктимное поведение, классификация, полидевиантность, программы и технологии помощи.

**Для цитаты:** Богданович Н.В., Делибалт В.В. Девиантное онлайн-поведение: от классификации видов к анализу программ и технологий помощи [Электронный ресурс]. Психология и право. 2024. Том 14. № 2. С. 45–66. DOI: [10.17759/psylaw.2024140204](https://doi.org/10.17759/psylaw.2024140204)

## Deviant Online Behavior: From the Classification of Types to an Analysis of Assistance Programmes and Technologies

**Natalia V. Bogdanovich**

Moscow State University of Psychology & Education, Moscow, Russia  
ORCID: <https://orcid.org/0000-0003-1507-9420>, e-mail: bogdanovichnv@mgppu.ru

**Varvara V. Delibalt**

Moscow State University of Psychology & Education, Moscow, Russia  
ORCID: <https://orcid.org/0000-0002-9586-3188>, e-mail: delibaltvv@mgppu.ru

The article presents the classification of deviant online behavior, as well as an analysis of programmes and technologies to help minors on the Internet. Such types of deviant online behavior as cyber aggressive (trolling, cyberbullying, hitting, etc.), antisocial (Internet fraud, participation in destructive groups, etc.), auto-aggressive and self-harming, cyber addictive (Internet addiction, dumscrolling, phabbing, etc.), cyber risky (watching thrashing, trolling, phabbing, etc.), cyber risky (watching thrash content, taking dangerous selfies, etc.) as well as cybervictim behavior (grooming, sexting, etc.). For the analysis, 10 programmes from the last 5 years, in which the topic of deviant behavior of minors on the Internet and cyber security was stated, were taken from open sources. In the process of analysis, the evaluation criteria outlined in the Guidelines for the Verification of Educational and Social Programmes and Technologies in accordance with the evidence-based approach in psychology and education were applied. Conclusions were drawn about the focus of the analysed programmes, and prospects for further development of social and psycho-pedagogical work technologies in the context of online deviant behavior were proposed.

**Keywords:** online deviant behaviour, cyber aggression, cyber social behaviour, autoaggressive behaviour, self-harming behaviour, cyber addictive behaviour, cyber victimisation, classification, polydeviance, assistance programmes and technologies.

**For citation:** Bogdanovich N.V., Delibalt V.V. Deviant Online Behavior: From the Classification of Types to an Analysis of Assistance Programmes and Technologies. *Psikhologiya i pravo = Psychology and Law*, 2024. Vol. 14, no. 2, pp. 45–66. DOI:10.17759/psylaw.2024140204 (In Russ.).

### Введение

В современном мире уже трудно представить жизнь без Интернета, уже почти все являются активными пользователями Глобальной сети. С каждым годом возрастает количество интернет-пользователей, как в России, так и во всем мире [54; 55]. В связи с этим в научном дискурсе говорится о феномене онлайн-поведения [8; 9; 10; 40; 41], которое, в частности, определяется как форма социального поведения, опосредованная информационно-коммуникативными технологиями, реализуемая в виртуальном пространстве и отражающая в определенной степени индивидуально-психологические и социально-психологические характеристики пользователя, а также социальные нормы в онлайн [34; 38; 39]. Вместе с тем исследования показывают, что в отличие от реального пространства в виртуальном мире социальные нормы более подвижны, а требования к нормативному поведению более гибкие,

пластичные и имеют меньше ограничений [7; 24; 51; 57; 58; 59; 60]. Таким образом, Сеть не только предоставляет различные возможности для развития и позитивной самореализации (в зависимости от того, больше или меньше люди ею пользуются), но и несет в себе различные риски и опасности [12; 13; 53]. Нормативное и просоциальное онлайн-поведение исследуется значительно реже, чем различные онлайн-риски [56], а в научных исследованиях ставится проблема девиантного (отклоняющегося) онлайн-поведения и его видов [12; 33; 52; 53].

**Классификация девиантного онлайн-поведения.** В девиантологии описаны классификации отклоняющегося поведения в реальном пространстве, включающие такие виды, как агрессивное, делинквентное, зависимое, суицидальное поведение [17; 25; 26; 27; 28; 31; 36; 50]. Однако в настоящее время фактически не систематизированы и не обобщены его виды в онлайн-среде. На основе разработанной ранее классификации отклоняющегося поведения в Навигаторе профилактики [11] можно выделить следующие виды девиантного онлайн-поведения (рис 1).

Киберагрессивное	Киберпреступное	Кибер-самоповреждающее	Киберзависимое	Киберрискованное	Кибервulnerable
<ul style="list-style-type: none"> <li>• Кибертравля (кибербуллинг)</li> <li>• Киберпровокация (троллинг)</li> <li>• Киберразжигание (флейминг)</li> <li>• Киберзлословие (хейтинг)</li> <li>• Внутриигровой кибервандализм (гриффинг)</li> <li>• Киберразглашение (доксинг)</li> <li>• Кибервыманивание (аутинг)</li> <li>• Киберклевета (дениграция)</li> <li>• Киберсамоозванство (имперсонация)</li> <li>• Киберподлог (фрейпинг)</li> <li>• Киберпреследование (сталкинг)</li> <li>• Видеоконференционный вандализм (зумбомбинг)</li> <li>• Видеопубликация избиений (Happy slapping)</li> </ul>	<ul style="list-style-type: none"> <li>• Ложный вызов (сваттинг) Кибервыживание (фишинг)</li> <li>• Кибервзлом (хакерство)</li> <li>• Кибер дискриминация</li> <li>• Участие в деструктивных (экстремистских, запрещенных) группах</li> </ul>	<ul style="list-style-type: none"> <li>• Самоповреждение (self-harm)</li> <li>• Цифровое самоповреждение</li> <li>• Киберсамоубийство</li> <li>• Участие в группах, посвященных диетам</li> <li>• Участие в деструктивных группах («группы смерти»)</li> </ul>	<ul style="list-style-type: none"> <li>• Интернет-зависимость</li> <li>• Игровая зависимость</li> <li>• Зависимость от устройств (гаджетов) (компьютерная зависимость)</li> <li>• Игнорирование мобильным (фаббинг)</li> <li>• Одержимость онлайн новостями (думскроллинг)</li> <li>• Киберотлынивание (киборлафинг)</li> </ul>	<ul style="list-style-type: none"> <li>• Создание шокирующих материалов (шок-контента),</li> <li>• Маргинальный видеотрансляция (трэш-стриминг)</li> <li>• Рискованный онлайн-заработок</li> <li>• Опасный фото автопортрет (сэлфи)</li> </ul>	<ul style="list-style-type: none"> <li>• Онлайн-домогательство (груминг)</li> <li>• Распространение материалов сексуального характера (секстинг)</li> <li>• Онлайн сексуальное вымогательство</li> </ul>

Рис. 1. Классификация девиантного и преступного онлайн-поведения

Отметим, что девиантное поведение в онлайн, так же, как и в офлайн, можно условно назвать полидевиантным, поскольку его одновременно можно отнести к нескольким видам. Кроме того, в некоторых девиациях можно увидеть явный и скрытый вид отклоняющегося поведения; так про нападение на школы исследователи отмечают: «В структуре формирования идей нападений и их реализации в большинстве случаев отмечались суицидальные намерения» [21]. Разберемся подробнее, к какому виду отклоняющегося онлайн-поведения относят тот или иной феномен.

Наиболее узнаваемое на сегодняшний момент девиантное онлайн-поведение, которое уже стоит на пороге признания его преступным, — это **кибертравля (кибербуллинг)**, определяемая как «умышленное и повторяющееся причинение вреда другим лицам с использованием компьютеров, смартфонов и других электронных устройств» [16]. Можно заметить, что со

стороны кибербуллера оно относится к агрессивному поведению, а со стороны жертвы — к виктимному.

К более мягким проявлениям киберагрессии можно отнести следующие. **Киберпровокация (троллинг)**, т. е. намеренно провокационные или оскорбительные комментарии к статьям в Интернете, к постам в блогах и соцсетях, сообщения в личных или групповых чатах с целью высмеять, унижить, оскорбить автора поста или пользователя, спровоцировать его на негативную реакцию, создать конфликт между другими комментаторами или пользователями группового чата [12]. **Киберразжигание (флейминг)**, или «...разжигание речевого конфликта не в монологе, а в полилоге с участием множества коммуникантов, эмоционально реагирующих на такую речевую провокацию. Кроме того, в отличие от троллинга, флейминг предполагает прямую словесную атаку непосредственно на коммуниканта» [4]. **Киберзлословие (хейтинг)**, иными словами «унижение, необоснованная критика человека, выражающаяся в виде большого количества комментариев с оскорблениями иногда со стороны группы хейтеров, целью которых зачастую является подрыв репутации конкретной личности» [43]. **Внутриигровой кибервандализм (грифинг)** — процесс, в котором одни игроки целенаправленно преследуют других игроков в многопользовательских онлайн-играх с целью разрушения «удовольствия других пользователей от игры путем нарушения отдельного функционала, использования брани, блокирования других пользователей и т. д.» [43].

Следующие виды агрессивного онлайн-поведения можно назвать смешанными, так как их действие выходит за рамки интернет-коммуникации. Это **киберразглашение (доксинг)** — «...свободное опубликование персональных данных в Сети, таких как адрес места жительства, логины и пароли учетных записей сайта госуслуг или личного кабинета налогоплательщика, внутренняя корпоративная переписка, интимные фотографии знаменитостей или обычных людей» [48]. Его частными проявлениями являются **кибервыманивание конфиденциальной информации (аутинг)** — «...получение персональной информации и публикация ее в сети Интернет или передача тем, кому она не предназначалась» [6]; **киберклевета (дениграция)** — «...распространение заведомо ложных сведений, порочащих честь и достоинство другого лица или подрывающих его репутацию» [6]; **киберсамозванство (имперсонация)** — «...выдача себя за другого пользователя Сети, путем использования его пароля доступа к аккаунту в социальных сетях, в блоге, почте, либо создание аккаунта с данными “жертвы” и осуществление от его имени негативного общения с другими пользователями» [6]; **киберподлог (фрейпинг)** — «...осуществление рассылки информации путем взлома личной страницы в социальных сетях и изменения сведений о ее хозяине, которая оскорбляет или ставит под угрозу как его самого, так и его друзей. Но чаще основная цель подобных действий — выставить объект в смешном, нелепом виде» [43]. К смешанным видам агрессивного поведения также относятся и следующие проявления. **Киберпреследование (киберсталкинг)** — это сбор, накопление и использование личной информации о жертве в целях шантажа, запугивания путем угрозы расправы и т. д. [43]. **Видеоконференционный вандализм (зумбомбинг, Зоот-рейдерство)** — «...преднамеренная атака, когда пользователи получают доступ к видеоконференции и, транслируя различный неприемлемый контент, используя нецензурные выражения, срывают мероприятие, оказывая негативное воздействие на всех его участников» [19]. **Видеопубликация избиений (хеппислепинг)** — «...создание и размещение на популярных порталах видеороликов с записями осуществленных сцен насилия» [45].

К аутоагрессивному поведению [46] можно отнести *самоповреждающее (селфхарм)* без суицидальных намерений. Наиболее частая форма самоповреждения — порезы кожи и царапывание кожи при помощи острых предметов. В Сети проявляется в виде публикации контента, связанного с данной тематикой или в формате сетевых сообществ в социальных сетях. Особенно интересно, что выделяют уже собственно *цифровое самоповреждение*, которое определяют как «...направленное на самого себя влияние негативного онлайн-контента. Цель... заключаться в том, чтобы вызвать у себя психологический дистресс или косвенно сообщить окружающим о своих психологических проблемах. <...> может включать в себя любой способ преднамеренного поиска и публикации оскорбительного контента о себе, например, создание негативного блога о себе или публикацию оскорбительных комментариев к собственным фото или видео анонимно, либо из ложного аккаунта, созданного специально для этой цели, известного как аккаунт-призрак» [29]. К аутоагрессивному поведению также относят участие *в группах, посвященных диетам* (часто ведутся людьми, далекими от медицины, и следование их советам приводит к ущербу для жизни и здоровья), а также *участие в деструктивных группах* (например, «группы смерти»). Используют такой термин, как *киберсумоубийство (киберсуицид)*, понимаемый как «...действия, направленные на групповое или индивидуальное лишение себя жизни, которые совершаются в результате и/или посредством использования интернет-ресурсов» [37].

К киберзависимому поведению относят разные виды, порой различающиеся по основанию их выделения. Так, часто говорят об *интернет-зависимости* как обобщающем термине; однако игровая зависимость может быть как частью ее, так и отдельным видом зависимости. По другому основанию выделяют *зависимость от устройств (гаджетов)*, куда входит часто упоминаемая *компьютерная зависимость*. Еще можно говорить как о видах зависимого поведения об *игнорировании мобильным (фаббинге)*, т. е. пренебрежительном отношении к собеседнику, которое выражается в постоянном отвлечении от разговора ради того, чтобы «быстренько заглянуть в телефон»; *одержимости онлайн-новостями (думскроллинге)* — зависимости от чтения негативных новостей, когда человек не может остановиться, пропускающая через себя всё больше и больше информации; *киберотлынивании (киберлаффинге)*, понимаемом как «...форма использования технических устройств (чаще всего с доступом к Интернету) в личных целях во время учебы или работы. Это особая форма ухода от скучной работы или вариант прокрастинации, осуществляемый за счет использования информационных технологий» [44].

Киберрискованное поведение может заключаться в *создании шокирующих материалов (шок-контента)* «...в различных формах подачи (аудио, видео, текст), основная цель — оказать сильное влияние на восприятие, вызвать душевные переживания и остаться в памяти как в день ознакомления с такой информацией, так и надолго, заставляя периодически воссоздавать запечатленный образ в сознании» [5]. Частный вид это контента — *маргинальная видеотрансляция (треш-стриминг)*, в которой ведущий за вознаграждение от зрителей выполняет их задания, при этом эфир — «...потенциально пропагандирующий насилие и жестокое обращение с людьми и животными, унижение человеческого достоинства» [47]. Также можно говорить о *рискованном онлайн-заработке* как средстве получения «легких денег» [2]. *Опасный фотоавторпортрет (селфи)* — тоже вид отклоняющегося киберрискованного поведения, когда человек делает фотоснимок себя самостоятельно с помощью камеры мобильного или иного устройства в опасных для жизни условиях обычно с целью дальнейшей публикации в Интернете.

И, наконец, крайнее проявление — киберпреступное (антисоциальное) поведение. Перечислим несколько примеров. **Ложный вызов (сваттинг)** — «...это тактика домогательства, которая заключается во введении полиции в заблуждение (например, путем мистификации, направленной против диспетчера соответствующей спасательной службы) так, чтобы по адресу другого лица выехала штурмовая полицейская группа. Это делается с помощью фальшивых сообщений о серьезных правонарушениях, таких как закладка бомбы, убийство, захват заложников или другие подобные инциденты» [49]; реализация возможна также с использованием Интернета или IP-телефонии). **Кибервыуживание (фишинг)** — интернет-мошенничество с целью получения путем подлога адреса организации у пользователей их личных данных (логинов, паролей, банковских и прочих конфиденциальных данных). **Кибервзлом (хакерство)** — процесс поиска дыр в безопасности компьютерной системы или Сети с целью получения доступа к личной или корпоративной информации. **Кибердискриминация** — ущемление/оскорбление других пользователей по религиозному и/или национальному признаку. Участие в **деструктивных** (экстремистских, запрещенных) группах также может рассматриваться в контексте киберпреступлений.

Особую группу составляет виктимное онлайн-поведение несовершеннолетних. Сюда можно отнести **онлайн-домогательство (онлайн груминг)** как вид сексуальной эксплуатации детей и подростков с использованием сети Интернет [20]; **распространение материалов сексуального характера (секстинга)**, т. е. «...отправка, получение и пересылка по Сети фото- и видеоматериалов сексуального характера с целью мести, причинения вреда, унижения чести, достоинства и для того, чтобы вызвать последующую травлю жертвы» [43]; **сексуальное онлайн-вымогательство** — вымогательство у детей сексуальных изображений, в том числе с помощью угроз или шантажа, может быть составной частью процесса груминга.

Как показывают исследования [13], специалисты, работающие с несовершеннолетними, немного отстают в использовании онлайн-среды не только от детей и подростков, но и от тех взрослых, которые научились использовать Интернет в своих, порой преступных, целях. Соответственно, необходим анализ уже разработанного инструментария по социальной и психолого-педагогической работе в Интернете с несовершеннолетними, а также выделение тех лакун, которые требуют последующих разработок. Ниже представлен анализ технологий помощи и программ профилактики, которые были отобраны по самым актуальным видам девиантного онлайн-поведения.

### Методология и методы исследования

В процессе исследования и анализа программ социальной и психолого-педагогической работы в сети Интернет были использованы следующие методы.

1. Рандомный поиск публикаций программ помощи по теме девиантного онлайн-поведения и кибербезопасности за последние 5 лет.
2. Подбор программ, посвященных социальной и психолого-педагогической работе с несовершеннолетними в сети Интернет на основании выделенных ключевых слов:
  - поиск по виду девиантного онлайн-поведения (например, кибербуллинг, включая агрессию в онлайн, агрессию в Интернете и др.);
  - профилактика в интернет-среде (включая в онлайн, в интернет-пространстве);
  - кибербезопасность (включая интернет-безопасность, информационную безопасность, безопасность в сети Интернет).



Таким образом, для анализа из открытых источников были взяты 10 российских программ. География, представленная данными программами весьма широка: Ставропольский край, г. Санкт-Петербург (2 программы), Амурская, Белгородская области (2 программы), Вологодская, Новгородская, Оренбургская, Саратовская области.

В ходе анализа программ и технологий, которые специалисты применяют для оказания помощи детям и подросткам, а также их родителям и специалистам системы профилактики, использовались критерии, обозначенные в Руководстве по верификации образовательных и социальных программ и технологий в соответствии с доказательным подходом в психологии и образовании [22], а именно:

3. полнота описания;
4. соответствие требованиям нормативных правовых документов, регламентирующих деятельность специалиста;
5. соответствие теме;
6. результативность;
7. содержательность и аргументированность;
8. оформление (соответствие общим требованиям качественной оценки программ/технологии);
9. оригинальность содержания.

### **Описание программ, их анализ и обсуждение**

Кратко представим содержание каждой из отобранных программ.

1. В методическом пособии «Профилактика кибермоббинга и кибербуллинга в среде несовершеннолетних» целью ставится «профилактика психологического насилия несовершеннолетних в пространстве современных интернет-технологий посредством межведомственного взаимодействия со специалистами субъектов профилактики и родителями» [18], однако в самих программах (вернее тематических планах, так как тексты самих программ не представлены) не предусматривается работа в сети Интернет.

Содержание программы разделено по целевым группам: несовершеннолетние (от 7 до 18 лет), их родители и специалисты, с ними работающие. Со всеми тремя группами работают примерно по одной схеме: 1) психолого-просветительская работа, 2) групповая и индивидуальная работа, 3) информирование с привлечением специалистов правовой и IT-сфер (для третьей целевой группы предусмотрена другая программа).

Психолого-просветительская работа проводится в форме бесед и дискуссий (содержание не раскрывается, но есть перечень тем). Темы бесед с несовершеннолетними посвящены не только проблемам Интернета (социальные сети, безопасность, игры), есть обсуждение таких тем, как разница реального и интернет-общения, ценность семьи, разрешение конфликтов и т. д., а в дискуссиях явно прослеживается тема виктимного поведения. Просветительские беседы для родителей почти повторяют предложенные для детей, что имеет методический смысл, так как создает общее смысловое пространство. Есть формат мини-лекций, где говорится о причинах компьютерной и виртуальной зависимости несовершеннолетних, а также жертвенного и агрессивного поведения у несовершеннолетних (особый акцент делается на таких явлениях, как моббинг и буллинг). Примерно такой же перечень предлагается для специалистов.

Во втором разделе для несовершеннолетних предполагаются следующие виды работ: клуб общения, тренинги (копинг-стратегии, дружба для профилактики агрессивного поведения, а

также для предотвращения виктимного поведения). К сожалению, кроме названий, никакого методического материала не приводится. Для родителей предусматриваются лекторий, клуб общения, дискуссионный клуб. Тематика большей частью связана с развитием родительской компетентности, в частности в интернет-пространстве.

Далее предусматривается привлечение специалистов правовой и IT-сфер для информирования несовершеннолетних в форме мини-лекции, презентации, беседы, а для родителей проводятся такие же формы работы, но про детей.

Для специалистов субъектов профилактики предлагается *методическое сопровождение* по формированию профессиональной компетентности в вопросах организации и содержания работы с несовершеннолетними и родителями по профилактике насилия в интернет-пространстве.

В основном, в данной программе акцент делается на агрессивном (онлайн и офлайн) поведении, хотя присутствуют и другие виды отклоняющегося поведения. Ценно, что не только предполагается выявление, но и даются алгоритмы действия, а также способы предотвращения через развитие ресурсов.

2. Программа по профилактике буллинга, кибербуллинга, агрессии, жестокого обращения среди обучающихся в МОУ СОШ № 8 города Аткарска Саратовской области [35] — это скорее перспективное планирование работы не только педагога-психолога, но ряда специалистов (социального педагога, учителей, классных руководителей и заместителя директора по ВР). Предполагается проводить мониторинг неблагополучия, классные часы (мероприятия по профилактике буллинга, кибербуллинга в рамках тематической субботы: мульт-гостиная «Безопасный Интернет» (1—2-е классы); внеклассное мероприятие «Интернет и мое здоровье» (3—4-е классы); конкурс плакатов «Безопасность школьников в сети Интернет» (5—6-е классы); беседа «Я и мои виртуальные друзья» (7—8-е классы); конкурс проектов; «Правила безопасности в сети Интернет» (8—9-е классы), мастер-класс «Интернет и моя будущая профессия» (10—11-е классы)), профилактические беседы, классные часы, встречи с духовенством, с представителями КДНиЗП, Отдела МВД. Педагог-психолог проводит психодиагностику, дает рекомендации и проводит коррекционно-развивающую работу с обучающимися 5-х классов «Путешествие на остров», направленную на адаптацию, а также индивидуальную работу с детьми группы риска. С остальными классами (с 6-го до 11-го) в сентябре будут проводиться практические упражнения в классе по профилактике и предотвращению проявления буллинга, травли среди обучающихся: классный час «В кругу доверия»; профилактика тревожности. В работе с родителями и учителями психолог участие не принимает.

В целом, по этой программе не очень понятно, как происходит работа с кибербуллингом. Единственное мероприятие, в котором предполагается использование онлайн-технологий, это организация и проведение общешкольной акции в социальных сетях «ТравлиNET» (5—11-е классы) (с хештегами #БудьОтличным #БудьДругом #ТравлиНет #КасаетсяКаждого).

3. Учебное издание «Профилактика кибербуллинга среди обучающихся образовательной организации» [32] состоит из теоретических основ профилактики кибербуллинга среди детей и подростков, где содержатся диагностические материалы (анкеты «Я в социальных сетях» и «Буллинг онлайн» без обработки полученных результатов), тренинги безопасного поведения для детей в сети Интернет (программа одного дня для 1—4-х классов и для 5—11-х классов и Памятка «Как защититься от хамства и оскорблений в Интернете»), а также практические рекомендации по профилактике кибербуллинга среди обучающихся (для педагогов и родителей подростков, оказавшимся жертвами кибертравли).

4. Программа по профилактике буллинга и кибербуллинга среди детей подросткового возраста «Ребята, давайте жить дружно!» [23] называется профилактической и состоит из психодиагностического и формирующего этапа (форма — тренинг). Основными темами тренинга являются командообразование, ответственность, агрессия, чувства и эмоции, конфликты, общение, ассертивное поведение, саморегуляция и т. д.

Как можно заметить, вопрос кибербуллинга остался за рамками данной программы. Можно, конечно, сказать, что так как программа профилактическая, то это позволит предотвратить и кибербуллинг, однако, к сожалению, механизм возникновения кибербуллинга нельзя свести только к эскалации конфликта офлайн.

5. Учебное пособие «Основы цифровой грамотности и кибербезопасности» [14] является дополнением к учебному предмету «Информатика», однако раскрывает такие темы, как «Цифровая репутация», «Противостояние киберпреступникам», «Виды киберпреступлений», «Определение понятия кибербезопасности», «Масштабы распространения киберугроз и основные виды киберугроз», «Правила безопасного общения и переписки в сети Интернет», «Интернет-зависимость как проблема», «Игровая зависимость», «Виртуальное мошенничество и хулиганство в сети Интернет», «Противостояние кибербуллингу», «Противостояние троллингу». Необходимо отметить грамотную подачу материала, где конкретизируются правила поведения в интернет-среде (начиная с переписки, заканчивая многопользовательскими играми), выделяются индикаторы того, что несовершеннолетний попал в сложную ситуацию, в завершение даются рекомендации родителям и учителям.

6. Очень тщательно разработанная программа «Просветительская психолого-педагогическая программа регионального родительского клуба “Интернет безопасность детей и подростков”» [3] в основном касается проблемы киберзависимости, однако и в целом ставит проблему киберугроз. Рассматриваемые темы (1. Интернет: возможности или угроза? 2. Интернет и ребенок: возраст, время, контроль, ограничения 3. Интернет-зависимость: кто виноват и что делать?) позволяют родителям сначала актуализировать проблему, затем выработать пути ее решения. Используются домашние задания (просмотр ролика и т. д.) для закрепления эффектов, достигнутых на занятиях. Приводится подробный конспект каждого занятия.

7. Вторая психолого-педагогическая программа коллег из Белгорода «Безопасность в сети Интернет» [15] посвящена работе с подростками и носит более обширный характер. Авторы выделяют четыре блока (Блок I. Интернет известный и неизвестный. Блок II. Внимание: персональные данные! Блок III. Сетевой этикет. Блок IV. Подводные камни Интернета), где затрагиваются такие вопросы, как, например, безопасная коммуникация в Сети, репутация и самопрезентация в Сети, исправление репутации, кодекс соцсети, дружба реальная и виртуальная, кибербуллинг, фейки, правда или ложь и т.д. Приводится конспект каждого занятия, где можно увидеть и ссылки на нормативно-правовую базу, и рекомендации, и алгоритмы действий.

8. Следующая программа «Эффективные способы взаимодействия семьи и школы в процессе обеспечения информационной безопасности школьника» [30], наоборот, полностью проводится с помощью WEB-квеста (вернее, в основном с элементами интернет-технологий, таких как решение кроссворда онлайн, тестирования онлайн и т. д.). К сожалению, автор не описал, как именно эти элементы складываются в какую-либо систему и приводят к заявленным ею целям. Кроме констатации получения высоких результатов родителями школьников никаких подтверждений в программе не приводится.

9. Сборник методических разработок «Классные часы, посвященные безопасности в сети Интернет» [42], содержит материалы для работы как с подростками, так и с их родителями. Разбираются основные виды отклоняющегося онлайн-поведения, даются алгоритмы действий, подробно обсуждается нормативно-правовая база, регулирующая интернет-среду в нашей стране. Даются памятки, разбираются видеофрагменты, проводится анкетирование. Однако система за этими уроками не прослеживается, это одноразовое мероприятие и интернет-технологии при этом не используются.

10. Программа «Защита детей от вовлечения в сексуальную эксплуатацию и торговлю людьми онлайн: тренинговый модуль» [1] является продолжением соответствующего методического пособия и представляет собой краткое руководство для ведущих тренингов, которые готовят специалистов для работы с данной проблемой. В него заложено восемь сессий, каждая из которых включает презентацию основной информации, дискуссию или выполнение практического задания в группах: «Введение в проблему» (приводится статистика, обсуждается опыт и возможности работы с такой проблемой); «Виды онлайн СЭД (сексуальной эксплуатации детей. — прим. авторов) и особенности вербовки детей в торговлю людьми с помощью Интернета»; «Законодательные основы противодействия онлайн-СЭД»; «Роль онлайн-технологий в СЭД и вербовке детей в торговлю людьми»; «Оказание помощи пострадавшим детям»; «Подходы к профилактике»; «Ресурсы профилактики онлайн-СЭД и вовлечения детей в торговлю людьми онлайн»; работу в группах (предлагается разработать рекомендации по повышению эффективности работы по противодействию онлайн-СЭД и вербовке в торговлю людьми через Интернет и улучшению выявления пострадавших детей (предлагаются вопросы) и/или проект по созданию профилактического инструмента для работы с одной из целевых групп: с детьми, родителями или потенциальными преступниками). В конце предполагается заполнение опросника обратной связи и тестирование для оценки полученных знаний.

*Анализ и обсуждение программ по критериям оценки.* По параметру *Соответствие требованиям нормативных правовых документов, регламентирующих деятельность специалиста* необходимо отметить, что почти все программы содержали ссылки на нормативно-правовую базу, предполагали работу с ними. В некоторых программах указывались и документы, регламентирующие деятельность того или иного специалиста. Так что данный параметр выполняется.

Параметр *Соответствие теме*, к сожалению, в трех программах был (как описано выше) не соблюден. Видимо, авторы расширяли тему, видя в ней перспективы выхода (или использования) на интернет-технологии или проблемы, возникающие в интернет-среде.

В большинстве программ параметр *Результативность* был задан (описаны предполагаемые результаты), однако мало где были заложены механизмы оценки данной результативности (в основном — через анкеты).

Параметр *Содержательность и аргументированность* мало применим к данным программам, так как авторы в большинстве своем не ставили перед собой задачи методически проработать свою программу: разъяснить выбор профиля программы (технологии) в соответствии с нормативными документами и проблемной ситуацией, на решение которой она направлена, научно обосновать применение и согласованность используемого инструментария оценки конструкторов с описанной теоретической базой, целями и задачами программы и т. д.

Большинство программ получили высокую оценку по параметру *Оформление*, так как они были опубликованы в виде программ на конкурс или методических пособий (изданий).

*Оригинальность содержания:* только одна программа имеет признаки недобросовестного заимствования, остальные, с опорой на разработки в разных областях (психологии, информатики и т. д.), представили интересное содержание.

### **Выводы**

Таким образом, можно сделать следующие выводы.

Все программы (кроме двух — созданных на базе общественной организации и центра социального обслуживания) разработаны образовательными организациями разного уровня (школы, центры, институты, университет), значительная часть программ — на базе региональных центров. Большинство разработчиков — психологи.

Половина программ имеют смешанную целевую группу (и для несовершеннолетних, и для их родителей, иногда и для специалистов). Три программы рассчитаны на детей (2 из них — для подростков), одна программа сделана для родителей, две — для специалистов. В двух программах предполагается межведомственное взаимодействие и привлечение специалистов правовой и IT-сфер.

Заметим, что большинство авторов говорят о профилактическом характере программ, однако акцент делается скорее на просвещении. Есть дискуссионные и игровые методы, но все же большей частью повышается осведомленность о феноменах и о необходимых действиях.

В большинстве программ наблюдается слабая методологическая проработанность (не указывается, в каком подходе предполагается работать). Только в двух программах указывается наличие апробации.

Не во всех программах указана предполагаемая длительность, но большинство программ предполагают несколько встреч в течение небольшого срока. Только одна программа рассчитана на несколько лет, но это скорее перспективный план, чем собственно программа работы.

Отметим, что по полноте описания проанализированные программы различаются (от почти полного отсутствия описания до развернутого, предполагающего соблюдение почти всех критериев).

### **Заключение**

В настоящее время существующие программы и технологии по работе с подростками (и шире — детьми, их родителями и специалистами системы профилактики) можно условно разделить на офлайн-технологии (или традиционные, когда об Интернете говорят без его использования) и онлайн-технологии (пользователи в разных формах использования Интернета получают необходимую помощь), а также смешанные (когда используются и онлайн-, и офлайн-технологии).

При соотнесении с классификацией девиантного онлайн-поведения можно заметить, что большинство программ посвящены проблеме киберагрессии, на втором месте — киберзависимость; существуют программы, где работа ведется с кибервиктимным и киберпреступным поведением. Таким образом, можно рекомендовать разработчикам обратить внимание на более тонкую дифференциацию различных видов девиантного онлайн-поведения и заполнения лакун, поскольку еще предстоит разработать технологии работы и программы помощи в контексте всех видов девиантного онлайн-поведения.

Для организации социальной и психолого-педагогической помощи подросткам в сети Интернет представляется перспективным создание базы программ и технологий, позволяющих систематизировать различные как онлайн-материалы (ролики, сайты и т. д.), так и офлайн материалы (превентивные алгоритмы действий, а также действия экстренного реагирования

в случае возникновения онлайн-угроз; рекомендации для несовершеннолетних, родителей, педагогов и специалистов системы профилактики в целом). Постоянно пополняемая библиотека таких технологий позволит специалисту при необходимости использовать ее в процессе психологической помощи клиенту.

### *Литература*

1. Авдеева В.П., Руппель А.Ф., Слюсарева М.Г., Одинокова В.А., Русакова М.М., Ерищян К.Ю., Захарова Ю.П., Вааранен-Валконен Н., Лайтинен Х.Л., Виксне Г. Защита детей от вовлечения в сексуальную эксплуатацию и торговлю людьми онлайн: тренинговый модуль. СПб: РОО СПСБН «Стеллит», 2020. 24 с.
2. Алексеева А.В., Завадская В.В. Возможность заработать в Интернете: угрозы и перспективы развития // Потенциал Российской экономики и инновационные пути его реализации: Материалы международной научно-практической конференции студентов и аспирантов 19 апреля 2018 года: В 2 ч. Ч. 1 / Под ред. В.А. Ковалева и А.И. Ковалева. Омск: Омский филиал Финансового университета при Правительстве РФ, 2018. С. 14–19.
3. Алексеева Е.А. Просветительская психолого-педагогическая программа регионального родительского клуба «Интернет безопасность детей и подростков». Белгород, 2020 [Электронный ресурс] // Белгородский региональный центр психолого-медико-социального сопровождения. URL: <http://psy-centre-31.ru/images/Images/portfelproektov/internet-bezopasnost-detei-i-podrostkov.pdf> (дата обращения 20.06.2024).
4. Бабук А.В. Флейминг как инструмент разжигания речевого конфликта в интернет-дискурсе [Электронный ресурс] // Российский девиантологический журнал. 2022. № 2 (1). С. 85–92. doi:10.35750/2713-0622-2022-1-85-92
5. Белодед Д.Р. Влияние деструктивного цифрового контента на психологическую безопасность пользователей интернета [Электронный ресурс] // Вестник Калужского университета. Серия 1. Психологические науки. Педагогические науки. 2022. Том 5. № 2 (15). С. 122–128. doi:10.54072/26586568\_2022\_5\_2\_122
6. Березина О.С. Социальная профилактика кибербуллинга среди подростков // Информационная безопасность и вопросы профилактики киберэкстремизма среди молодежи: материалы внутривузовской конференции «Информационная безопасность и вопросы профилактики киберэкстремизма среди молодежи». 9–12 октября 2015 г. / Под ред. Г.Н. Чусавитиной, Е.В. Черновой, О.Л. Колобовой. Магнитогорск: Издательство Магнитогорского государственного технического университета имени Г.И. Носова; Магнитогорский Дом Печати, 2015. С. 63–72.
7. Бовина И.Б., Бовин Б.Г. Нормы и их нарушение: классические и современные исследования [Электронный ресурс] // Современная зарубежная психология. 2021. Том 10. № 3. С. 21–31. doi:10.17759/jmfp.2021100302
8. Бовина И.Б., Дворянчиков Н.В. Поведение онлайн и офлайн: две реальности или одна? [Электронный ресурс] // Психологическая наука и образование. 2020. Том 25. № 3. С. 101–115. doi:10.17759/pse.2020250309
9. Бовина И.Б., Дворянчиков Н.В. Поведение онлайн и офлайн: к вопросу о возможности прогноза [Электронный ресурс] // Культурно-историческая психология. 2020. Том 16. № 4. С. 98–108. doi:10.17759/chp.2020160410

Богданович Н.В., Делибалт В.В.  
Девиантное онлайн-поведение:  
от классификации видов к анализу  
программ и технологий помощи  
Психология и право. 2024. Том 14. № 2. С. 45–66

Bogdanovich N.V., Delibalt V.V.  
Deviant Online Behavior:  
From the Classification of Types to an Analysis  
of Assistance Programmes and Technologies  
Psychology and Law. 2024. Vol. 14, no. 2, pp. 45–66

10. Бовина И.Б., Дворянчиков Н.В. Человек в цифровом обществе: объяснительный потенциал одной социально-психологической теории [Электронный ресурс] // Психология и право. 2020. Том 10. № 3. С. 143–157. doi:10.17759/psylaw.2020100310
11. Богданович Н.В., Вихристюк О.В., Дворянчиков Н.В., М.Г., Делибалт В.В., Дозорцева Е.Г. Навигатор профилактики. Методические материалы по признакам девиаций, действиям специалистов системы образования в ситуациях социальных рисков и профилактике девиантного поведения обучающихся. М.: МГППУ, 2022 [Электронный ресурс] // МГППУ. URL: [https://mgppu.ru/about/publications/deviant\\_behaviour](https://mgppu.ru/about/publications/deviant_behaviour) (дата обращения: 20.06.2024).
12. Богданович Н.В., Делибалт В.В., Азыркин П.Д. Подросток в Интернете: Методические рекомендации по оценке рисков отклоняющегося поведения в Интернете в рамках сети подростковых центров «Подростки России». М.: Федеральный подростковый центр, 2023. (в печати).
13. Богданович Н.В., Делибалт В.В., Дегтярев А.В. Интернет-риски и ресурсы: модель компетенций специалиста по работе с подростками [Электронный ресурс] // Психология и право. 2023. Том 13. № 3. С. 72–92. doi:10.17759/psylaw.2023130306
14. Бороненко Т.А., Кайсина А. В., Пальчикова И.Н., Федоркевич Е.В., Федотова В.С. Основы цифровой грамотности и кибербезопасности: Учебное пособие. СПб: ЛГУ имени А.С. Пушкина, 2021. 431 с.
15. Викторова Е.А., Лобынцева К.Г. Психолого-педагогическая программа «Безопасность в сети Интернет» [Электронный ресурс] // Федеральный подростковый центр. URL: <https://www.подростковыецентры.рф/practice104> (дата обращения: 20.04.2024).
16. Вихман А.А. Личностные предикторы кибервиктимности и кибербуллинга в юношеском возрасте [Электронный ресурс] // Психология и право. 2023. Том 13. № 1. С. 94–106. doi:10.17759/psylaw.2023130107
17. Гишинский Я.И. Девиантология: социология преступности, наркотизма, проституции, самоубийства и других «отклонений»: Монография. 4-е изд., испр. и доп. СПб: Алетейя, 2021. 603 с.
18. Дегтева Т.А., Моногарова Е.Г., Цветаева Т.М., Ильина В.С., Митряшкина Н.В. Профилактика кибермоббинга и кибербуллинга в среде несовершеннолетних: Методическое пособие. Ставрополь: Ставропольское издательство «Параграф», 2017. 81 с.
19. Дмитриева О.А., Ванюшина Н.А. Зумбомбинг как объект лингвистического исследования // Известия Волгоградского государственного социально-педагогического университета. Филологические науки. 2023. № 1 (1). С. 37–42.
20. Дозорцева Е.Г., Медведева А.С. Сексуальный онлайн-груминг как объект психологического исследования [Электронный ресурс] // Психология и право. 2019. Том 9. № 2. С. 250–263. doi:10.17759/psylaw.2019090217
21. Дозорцева Е.Г., Ошевский Д.С., Сыроквашина К.В. Психологические, социальные и информационные аспекты нападения несовершеннолетних на учебные заведения [Электронный ресурс] // Психология и право. 2020. Том 10. № 2. С. 97–110. doi:10.17759/psylaw.2020100208
22. Доказательный подход: Руководство по верификации программ, технологий, практик в образовании и социальной сфере: Учебное пособие / Под ред. Марголиса А.А., Сороковой М.Г., Семья Г.В. М.: ФГБОУ ВО МГППУ, 2024. 130 с.
23. Желандинова В.Н. Программа по профилактике буллинга и кибербуллинга среди детей подросткового возраста «Ребята, давайте жить дружно!» [Электронный ресурс] // Урок РФ.

Богданович Н.В., Делибалт В.В.  
Девиантное онлайн-поведение:  
от классификации видов к анализу  
программ и технологий помощи  
Психология и право. 2024. Том 14. № 2. С. 45–66

Bogdanovich N.V., Delibalt V.V.  
Deviant Online Behavior:  
From the Classification of Types to an Analysis  
of Assistance Programmes and Technologies  
Psychology and Law. 2024. Vol. 14, no. 2, pp. 45–66

- Педагогическое сообщество «Урок». URL: [https://урок.рф/library/programma\\_po\\_profilaktike\\_bullinga\\_i\\_kiberbulling\\_171101.html](https://урок.рф/library/programma_po_profilaktike_bullinga_i_kiberbulling_171101.html) (дата обращения: 20.04.2024).
24. Жихарева Л.В., Лучинкина И.С., Кольчик Е.Ю. Особенности понимания нормативного поведения в реальном и в виртуальном пространстве // Мир науки. Педагогика и психология. 2021. Том 9. № 3.
25. Змановская Е.В. Девиантология: психология отклоняющегося поведения: Учебное пособие. 3-е изд., испр. и доп. М.: Издательский центр «Академия», 2007. 288 с.
26. Змановская Е.В., Рыбников В.Ю. Девиантное поведение личности и группы: Учебное пособие. СПб: Питер, 2010. 352 с.
27. Клейберг Ю.А. Психология девиантного поведения: Учебник и практикум для вузов. 5-е изд., перераб. и доп. М.: Юрайт, 2022. 290 с.
28. Колесникова Г.И. Девиантология: Учебник и практикум для вузов. 3-е изд., перераб. и доп. М.: Юрайт, 2022. 161 с.
29. Макарова Е.А. Самоповреждающее поведение детей и подростков в сети Интернет // Вестник Таганрогского института управления и экономики. 2023. № 1 (37). С. 49–55.
30. Макова А.В. Эффективные способы взаимодействия семьи и школы в процессе обеспечения информационной безопасности школьника [Электронный ресурс] // Федеральный подростковый центр. URL: <https://подростковыецентры.рф/practice105> (дата обращения: 20.04.2024).
31. Менделевич В.Д. Психология девиантного поведения: Учебное пособие. СПб: Речь, 2005. 445 с.
32. Носова Н.В., Калинин Е.М., Камракова Н.Ю. Профилактика кибербуллинга среди обучающихся образовательной организации. Вологда: ВИРО, 2019. 52 с.
33. Отклоняющееся онлайн-поведение подростков и молодых взрослых в социальных сетях: Учебное пособие / Под ред. Н.В. Дворянчикова, О.В. Рубцовой. М.: ФГБОУ ВО МГППУ, 2022. 100 с.
34. Пономарева Е.С., Делибалт В.В. Индикаторы пресуицидального состояния несовершеннолетних в интернет-пространстве [Электронный ресурс] // Психология и право. 2021. Том 11. № 3. С. 47–61. doi:10.17759/psylaw.2021110304
35. Программа «По профилактике буллинга, кибербуллинга, агрессии, жестокого обращения среди обучающихся» в МОУ-СОШ № 8 города Аткарска Саратовской области на 2021–2025 г.г.». Аткарск, 2021 [Электронный ресурс] // МОУ-СОШ №8 города Аткарска Саратовской области. URL: [https://shkola8atkarsk-r64.gosweb.gosuslugi.ru/netcat\\_files/172/3010/programma\\_bulling.pdf](https://shkola8atkarsk-r64.gosweb.gosuslugi.ru/netcat_files/172/3010/programma_bulling.pdf) (дата обращения: 20.06.2024).
36. Психология девиантности. Дети. Общество. Закон: Монография / Под ред. А.А. Реана. М.: ЮНИТИ-ДАНА, 2020. 479 с.
37. Ровнейко А.В. Проблема подготовки специалистов к работе по профилактике киберсуицидов несовершеннолетних // Методология, теория и практика инновационного развития регионального образования: материалы Всероссийской с международным участием научно-практической конференции (22–23 ноября 2019 г.). М.: Перо, 2019. С. 607–610.
38. Рубцова О.В. Цифровые технологии как новое средство опосредования (Часть первая) [Электронный ресурс] // Культурно-историческая психология. 2019. Том 15. № 3. С. 117–124. doi:10.17759/chp.2019150312



Богданович Н.В., Делибальт В.В.  
Девиантное онлайн-поведение:  
от классификации видов к анализу  
программ и технологий помощи  
Психология и право. 2024. Том 14. № 2. С. 45–66

Bogdanovich N.V., Delibalt V.V.  
Deviant Online Behavior:  
From the Classification of Types to an Analysis  
of Assistance Programmes and Technologies  
Psychology and Law. 2024. Vol. 14, no. 2, pp. 45–66

39. Рубцова О.В. Цифровые технологии как новое средство опосредования (статья вторая) [Электронный ресурс] // Культурно-историческая психология. 2019. Том 15. № 4. С. 100–108. doi:10.17759/chp.2019150410
40. Рубцова О.В., Панфилова А.С., Артеменков С.Л. Исследование взаимосвязи личностных особенностей игроков подросткового и юношеского возраста с их поведением в виртуальном пространстве (на примере групповой компьютерной игры «Dota 2») [Электронный ресурс] // Психологическая наука и образование. 2018. Том 23. № 1. С. 137–148. doi:10.17759/pse.2018230112
41. Рубцова О.В., Посакалова Т.А., Ширяева Е.И. Особенности поведения в виртуальной среде подростков с разным уровнем сформированности «образа Я» [Электронный ресурс] // Психологическая наука и образование. 2021. Том 26. № 4. С. 20–33. doi:10.17759/pse.2021260402
42. Сборник методических разработок «Класные часы, посвященные безопасности в сети Интернет». 2019.
43. Серeda А.Ю. Особенности кибербуллинга как одного из видов современных правонарушений в виртуальном пространстве // Оригинальные исследования. 2022. Том 12. № 11. С. 360–366.
44. Сиврикова Н.В., Пташко Т.Г., Перебейнос А.Е. Смартфон на парте: исследование особенностей киберлаффинга у школьников и студентов [Электронный ресурс] // Психологическая наука и образование. 2023. Том 28. № 4. С. 52–62. doi:10.17759/pse.2023280403
45. Смирнова А.А., Захарова Т.Ю., Синогина Е.С. Киберугрозы безопасности подростков [Электронный ресурс] // Научно-педагогическое обозрение. 2017. № 3 (17). С. 99–107. doi:10.23951/2307-6127-2017-3-99-107
46. Соколова М.В., Дозорцева Е.Г. Склонность к аутоагрессивному поведению у подростков и информация, потребляемая ими в Интернете [Электронный ресурс] // Психология и право. 2019. Том 9. № 1. С. 22–35. doi:10.17759/psylaw.2019090102
47. Старченко П.Р., Ботвин И.В. «Треш-стрим»: новый объект криминологии // Безопасность личности, общества и государства: теоретико-правовые аспекты: Сборник научных статей XV международной научной конференции обучающихся, адъюнктов и аспирантов, проводимой в рамках II Санкт-Петербургского международного молодежного научного форума «Северная Пальмира: территория возможностей», Санкт-Петербург, 31 мая 2022 года. – СПб: Санкт-Петербургский университет Министерства внутренних дел Российской Федерации, 2022. С. 580–584.
48. Федоров Р.В. Теоретико-правовые аспекты права на анонимность в сети Интернет [Электронный ресурс] // Юридический вестник Дагестанского государственного университета. 2022. Том 44. № 4. С. 34–41. doi:10.21779/2224-0241-2022-44-4-34-41
49. Харламова И.Ю., Полев С.С. Распространение фейковой информации и способы борьбы с ней [Электронный ресурс] // Базис. 2022. № 2 (12). С. 32–36. doi:10.24412/2587-8042-2022-212-32-36
50. Шнейдер Л.Б. Психология девиантного и аддиктивного поведения детей и подростков: Учебник и практикум для вузов. 2-е изд., испр. и доп. М.: Юрайт, 2021. 219 с.
51. Allison K.R. Social Norms in Online Communities: Formation, Evolution and Relation to Cyber-Aggression // Extended Abstracts of the 2018 CHI Conference on Human Factors in Computing Systems (CHI EA '18). New York, NY: Association for Computing Machinery, 2018. doi:10.1145/3170427.3173032

Богданович Н.В., Делибалт В.В.  
Девиантное онлайн-поведение:  
от классификации видов к анализу  
программ и технологий помощи  
Психология и право. 2024. Том 14. № 2. С. 45–66

Bogdanovich N.V., Delibalt V.V.  
Deviant Online Behavior:  
From the Classification of Types to an Analysis  
of Assistance Programmes and Technologies  
Psychology and Law. 2024. Vol. 14, no. 2, pp. 45–66

52. Cioban S., Lazăr A.R., Bacter C., Hatos A. Adolescent Deviance and Cyber-Deviance. A Systematic Literature Review // *Frontiers in Psychology*. 2021. Vol. 12. doi:10.3389/fpsyg.2021.748006
53. Dvoryanchikov N.V., Bovina I.B., Delibalt V.V., Dozortseva E.G., Bogdanovich N.V., Rubtsova O.V. Deviant online behavior in adolescent and youth circles: in search of a risk assessment model // *International Journal of Cognitive Research in Science, Engineering and Education*. 2020. Vol. 8(2). P. 105–119. doi:10.5937/IJCRSEE2002105D
54. Kemp S. Digital 2024: Global Overview Report // *DataReportal*. URL: <https://datareportal.com/reports/digital-2024-global-overview-report> (дата обращения: 20.06.2024).
55. Kemp S. Digital 2024: The Russian Federation // *DataReportal*. URL: <https://datareportal.com/reports/digital-2024-russian-federation> (дата обращения: 20.06.2024).
56. Lysenstøen C., Bøel T., Hjetland G.J., Skogen J.C. A Review of the Relationship Between Social Media Use and Online Prosocial Behavior Among Adolescents // *Frontiers in Psychology*. 2021. Vol. 12. doi:10.3389/fpsyg.2021.579347
57. Maity M., Bagchi K., Shah A., Misra A. Explaining normative behavior in information technology use // *Information Technology & People*. 2019. Vol. 32(1). P. 94–117. doi:10.1108/ITP-11-2017-0384
58. Masur P.K., DiFranzo D., Bazarova N.N. Behavioral contagion on social media: Effects of social norms, design interventions, and critical media literacy on self-disclosure // *PLoS ONE*. 2021. Vol. 16(7). doi:10.1371/journal.pone.0254670
59. Rost K., Stahel L., Frey B.S. Digital Social Norm Enforcement: Online Firestorms in Social Media // *PLoS ONE*. 2016. Vol. 11(6). doi:10.1371/journal.pone.0155923
60. Sukumaran A., Vezich S., McHugh M., Nass C. Normative influences on thoughtful online participation // *Proceedings of the SIGCHI Conference on Human Factors in Computing Systems (CHI '11)*. New York, NY: Association for Computing Machinery, 2011. P. 3401–3410. doi:10.1145/1978942.1979450

## References

1. Avdeeva V.P., Ruppel A.F., Slyusareva M.G., Odinkova V.A., Rusakova M.M., Eritsyan K.Yu., Zakharova Yu.P., Vaaranen-Valkonen N., Laitinen Kh.L., Viksne G. Zashchita detei ot vovlecheniya v seksual'nyuyu ekspluatatsiyu i torgovlyu lyud'mi onlain: treningovyi modul'. Saint Petersburg: ROO SPSBN "Stellit", 2020. 24 p. (In Russ.).
2. Alekseeva A.V., Zavadsкая V.V. Vozmozhnost' zarabotat' v Internete: ugrozy i perspektivy razvitiya [Opportunity to earn on the internet: threats and prospects of development]. In Kovalev V.A., Kovalev A.I. (Eds.). *Potentsial Rossiiskoi ekonomiki i innovatsionnye puti ego realizatsii: Materialy mezhdunarodnoi nauchno-prakticheskoi konferentsii studentov i aspirantov 19 aprelya 2018 goda: V 2 ch. Ch. 1*. Omsk: Omskii filial Finansovogo universiteta pri Pravitel'stve RF Publ., 2018, pp. 14–19. (In Russ.).
3. Alekseeva E.A. Prosvetitel'skaya psikhologo-pedagogicheskaya programma regional'nogo roditel'skogo kluba "Internet bezopasnost' detei i podrostkov". Belgorod, 2020 [Elektronnyi resurs]. *Belgorodskii regional'nyi tsentr psikhologo-mediko-sotsial'nogo soprovozhdeniya*. URL: <http://psy-centre-31.ru/images/Images/portfelproektov/internet-bezopasnost-detei-i-podrostkov.pdf> (Accessed 20.06.2024). (In Russ.).

4. Babuk A.V. Fleiming kak instrument razzhiganiya rechevogo konflikta v internet-diskurse [Flaming as a speech conflict inciting tool in Internet-discourse] [Elektronnyi resurs]. *Rossiiskii deviantologicheskii zhurnal = Russian Journal of Deviant Behavior*, 2022, no. 2 (1), pp. 85–92. doi:10.35750/2713-0622-2022-1-85-92 (In Russ.).
5. Beloded D.R. Vliyanie destruktivnogo tsifrovogo kontenta na psikhologicheskuyu bezopasnost' pol'zovatelei interneta [Impact of Destructive Digital Content on Psychological Safety of Internet Users] [Elektronnyi resurs]. *Vestnik Kaluzhskogo universiteta. Seriya 1. Psikhologicheskie nauki. Pedagogicheskie nauki = Herald of the Kaluga State University. Series 1. Psychological Science. Pedagogical Sciences*, 2022. Vol. 5, no. 2 (15), pp. 122–128. doi:10.54072/26586568\_2022\_5\_2\_122 (In Russ.).
6. Berezina O.S. Sotsial'naya profilaktika kiberbullinga sredi podrostkov. In Chusavitina G.N., Chernova E.V., Kolobova O.L. (Eds.). *Informatsionnaya bezopasnost' i voprosy profilaktiki kiberekstremizma sredi molodezhi: materialy vnutrivuzovskoi konferentsii "Informatsionnaya bezopasnost' i voprosy profilaktiki kiberekstremizma sredi molodezhi". 9–12 oktyabrya 2015 g.* Magnitogorsk: Izdatel'stvo Magnitogorskogo gosudarstvennogo tekhnicheskogo universiteta imeni G.I. Nosova; Magnitogorskii Dom Pechati, 2015, pp. 63–72. (In Russ.).
7. Bovina I.B., Bovin B.G. Normy i ikh narushenie: klassicheskie i sovremennye issledovaniya [Norms and their violation: Literature review] [Elektronnyi resurs]. *Sovremennaya zarubezhnaya psikhologiya = Journal of Modern Foreign Psychology*, 2021. Vol. 10, no. 3, pp. 21–31. doi:10.17759/jmfp.2021100302 (In Russ.).
8. Bovina I.B., Dvoryanchikov N.V. Povedenie onlain i oflain: dve real'nosti ili odna? [Online and Offline Behavior: Two Realities or One?] [Elektronnyi resurs]. *Psikhologicheskaya nauka i obrazovanie = Psychological Science and Education*, 2020. Vol. 25, no. 3, pp. 101–115. doi:10.17759/pse.2020250309 (In Russ.).
9. Bovina I.B., Dvoryanchikov N.V. Povedenie onlain i oflain: k voprosu o vozmozhnosti prognoza [Online and Offline Behavior: Does one Predict Another?] [Elektronnyi resurs]. *Kul'turno-istoricheskaya psikhologiya = Cultural-Historical Psychology*, 2020. Vol. 16, no. 4, pp. 98–108. doi:10.17759/chp.2020160410 (In Russ.).
10. Bovina I.B., Dvoryanchikov N.V. Chelovek v tsifrovom obshchestve: ob"yasnitel'nyi potentsial odnoi sotsial'no-psikhologicheskoi teorii [Living in a Digital Society: from the Point of View of One Social Psychological Perspective] [Elektronnyi resurs]. *Psikhologiya i parvo = Psychology and Law*, 2020. Vol. 10, no. 3, pp. 143–157. doi:10.17759/psylaw.2020100310 (In Russ.).
11. Bogdanovich N.V., Vikhristyuk O.V., Dvoryanchikov N.V., M.G., Delibalt V.V., Dozortseva E.G. Navigator profilaktiki. Metodicheskie materialy po priznakam deviatsii, deistviyam spetsialistov sistemy obrazovaniya v situatsiyakh sotsial'nykh riskov i profilaktike deviantnogo povedeniya obuchayushchikhsya. Moscow: MGPPU Publ., 2022 [Elektronnyi resurs]. *MGPPU = MSUPE*. URL: [https://mgppu.ru/about/publications/deviant\\_behaviour](https://mgppu.ru/about/publications/deviant_behaviour) (Accessed 20.06.2024). (In Russ.).
12. Bogdanovich N.V., Delibalt V.V., Azyrkin P.D. Podrostok v Internetе: Metodicheskie rekomendatsii po otsenke riskov otklonyayushchegosya povedeniya v Internetе v ramkakh seti podrostkovykh tsentrov "Podrostki Rossii". Moscow: Federal'nyi podrostkovyi tsentr Publ., 2023. (in print). (In Russ.).
13. Bogdanovich N.V., Delibalt V.V., Degtyarev A.V. Internet-riski i resursy: model' kompetentsii spetsialista po rabote s podrostkami [Internet Risks and Resources: Competency Model for a Spe-

- cialist in Working with Adolescents] [Elektronnyi resurs]. *Psikhologiya i parvo = Psychology and Law*, 2023. Vol. 13, no. 3, pp. 72–92. doi:10.17759/psylaw.2023130306 (In Russ.).
14. Boronenko T.A., Kaisina A. V., Pal'chikova I.N., Fedorkevich E.V., Fedotova V.S. Osnovy tsifrovoi gramotnosti i kiberbezopasnosti: Uchebnoe posobie. Saint Petersburg: LGU imeni A.S. Pushkina Publ., 2021. 431 p. (In Russ.).
15. Viktorova E.A., Lobyntseva K.G. Psikhologo-pedagogicheskaya programma "Bezopasnost' v seti Internet" [Elektronnyi resurs]. *Federal'nyi podrostkovyi tsentr*. URL: <https://www.подростковыецентры.пф/practice104> (Accessed 20.04.2024). (In Russ.).
16. Vikhman A.A. Lichnostnye prediktory kiberviktimmnosti i kiberbullinga v yunosheskom vozraste [Personality Predictors of Cyber-Victimization and Cyber-Bullying in Adolescence] [Elektronnyi resurs]. *Psikhologiya i parvo = Psychology and Law*, 2023. Vol. 13, no. 1, pp. 94–106. doi:10.17759/psylaw.2023130107 (In Russ.).
17. Gilinsky Ya.I. Deviantologiya: sotsiologiya prestupnosti, narkotizma, prostitutsii, samoubiistva i drugikh "otklonenii": Monografiya. 4th ed. Saint Petersburg: Aleteiya, 2021. 603 p. (In Russ.).
18. Degteva T.A., Monogarova E.G., Tsvetaeva T.M., Il'ina V.S., Mitryashkina N.V. Profilaktika kibermobbinga i kiberbullinga v srede nesovershennoletnikh: Metodicheskoe posobie. Stavropol: Stavropol'skoe izdatel'stvo "Paragraf", 2017. 81 p. (In Russ.).
19. Dmitrieva O.A., Vanyushina N.A. Zumbombing kak ob"ekt lingvisticheskogo issledovaniya [Zoom bombing as an object of linguistic research]. *Izvestiya Volgogradskogo gosudarstvennogo sotsial'no-pedagogicheskogo universiteta. Filologicheskie nauki = Izvestia of the Volgograd State Pedagogical University*, 2023, no. 1 (1), pp. 37–42. (In Russ.).
20. Dozortseva E.G., Medvedeva A.S. Seksual'nyi onlain-gruming kak ob"ekt psikhologicheskogo issledovaniya [Sexual Online Grooming as an Object of Psychological Research] [Elektronnyi resurs]. *Psikhologiya i parvo = Psychology and Law*, 2019. Vol. 9, no. 2, pp. 250–263. doi:10.17759/psylaw.2019090217 (In Russ.).
21. Dozortseva E.G., Oshevsky D.S., Syrokvashina K.V. Psikhologicheskie, sotsial'nye i informatsionnye aspekty napadenii nesovershennoletnikh na uchebnye zavedeniya [Psychological, Social and Informational Aspects of Attacks by Minors on Educational Institutions] [Elektronnyi resurs]. *Psikhologiya i parvo = Psychology and Law*, 2020. Vol. 10, no. 2, pp. 97–110. doi:10.17759/psylaw.2020100208 (In Russ.).
22. Margolis A.A., Sorokova M.G., Semya G.V. (Eds.). Dokazatel'nyi podkhod: Rukovodstvo po verifikatsii programm, tekhnologii, praktik v obrazovanii i sotsial'noi sfere: Uchebnoe posobie. Moscow: FGBOU VO MGPPU Publ., 2024. 130 p. (In Russ.).
23. Zhelandinova V.N. Programma po profilaktike bullinga i kiberbullinga sredi detei podrostkovogo vozrasta "Rebyata, davaite zhit' druzhno!" [Elektronnyi resurs]. *Urok RF. Pedagogicheskoe soobshchestvo "Urok"* URL: [https://yok.pф/library/programma\\_po\\_profilaktike\\_bullinga\\_i\\_kiberbulling\\_171101.html](https://yok.pф/library/programma_po_profilaktike_bullinga_i_kiberbulling_171101.html) (Accessed 20.04.2024). (In Russ.).
24. Zhikhareva L.V., Luchinkina I.S., Kolchik E.Yu. Osobennosti ponimaniya normativnogo povedeniya v real'nom i v virtual'nom prostranstve [Features of understanding normative behavior in real and virtual space]. *Mir nauki. Pedagogika i psikhologiya = World of Science. Pedagogy and Psychology*, 2021. Vol. 9, no. 3. (In Russ.).
25. Zmanovskaya E.V. Deviantologiya: psikhologiya otklonyayushchegosya povedeniya: Uchebnoe posobie. 3rd ed. Moscow: Izdatel'skii tsentr "Akademiya", 2007. 288 p. (In Russ.).
26. Zmanovskaya E.V., Rybnikov V.Yu. Deviantnoe povedenie lichnosti i gruppy: Uchebnoe posobie. Saint Petersburg: Piter, 2010. 352 p. (In Russ.).

27. Kleiberg Yu.A. *Psikhologiya deviantnogo povedeniya: Uchebnik i praktikum dlya vuzov*. 5th ed. Moscow: Yurait, 2022. 290 p. (In Russ.).
28. Kolesnikova G.I. *Deviantologiya: Uchebnik i praktikum dlya vuzov*. 3rd ed. Moscow: Yurait, 2022. 161 p. (In Russ.).
29. Makarova E.A. *Samopovrezhdayushchee povedenie detei i podrostkov v seti Internet [Children and Adolescents' Self-Harm Behavior in the Internet]*. *Vestnik Taganrogskogo instituta upravleniya i ekonomiki = Vestnik Taganrogskogo Instituta Upravleniya i Ekonomiki*, 2023, no. 1 (37), pp. 49–55. (In Russ.).
30. Makova A.V. *Effektivnye sposoby vzaimodeistviya sem'i i shkoly v protsesse obespecheniya informatsionnoi bezopasnosti shkol'nika [Elektronnyi resurs]. Federal'nyi podrostkovyi tsentr*. URL: <https://подростковыецентры.пф/practice105> (Accessed 20.04.2024). (In Russ.).
31. Mendeleevich V.D. *Psikhologiya deviantnogo povedeniya: Uchebnoe posobie*. Saint Petersburg: Rech', 2005. 445 p. (In Russ.).
32. Nosova N.V., Kalinkina E.M., Kamrakova N.Yu. *Profilaktika kiberbullinga sredi obuchayushchikhsya obrazovatel'noi organizatsii*. Vologda: VIRO Publ., 2019. 52 p. (In Russ.).
33. Dvoryanchikov N.V., Rubtsova O.V. (Eds.). *Otklonyayushcheesya onlain-povedenie podrostkov i molodykh vzroslykh v sotsial'nykh setyakh: Uchebnoe posobie*. Moscow: FGBOU VO MGPPU Publ., 2022. 100 p. (In Russ.).
34. Ponomareva E.S., Delibalt V.V. *Indikatory presuitsidal'nogo sostoyaniya nesovershennoletnikh v internet-prostranstve [Indicators of Pre-Suicidal State of Minors in the Internet Space] [Elektronnyi resurs]. Psikhologiya i parvo = Psychology and Law*, 2021. Vol. 11, no. 3, pp. 47–61. doi:10.17759/psylaw.2021110304 (In Russ.).
35. *Programma "Po profilaktike bullinga, kiberbullinga, agressii, zhestokogo obrashcheniya sredi obuchayushchikhsya" v MOU-SOSh № 8 goroda Atkarska Saratovskoi oblasti na 2021-2025 g.g.*. Atkarsk, 2021 [Elektronnyi resurs]. *MOU-SOSh №8 goroda Atkarska Saratovskoi oblasti*. URL: [https://shkola8atkarsk-r64.gosweb.gosuslugi.ru/netcat\\_files/172/3010/programma\\_bulling.pdf](https://shkola8atkarsk-r64.gosweb.gosuslugi.ru/netcat_files/172/3010/programma_bulling.pdf) (Accessed 20.06.2024). (In Russ.).
36. Rean A.A. (Ed.). *Psikhologiya deviantnosti. Deti. Obshchestvo. Zakon: Monografiya*. Moscow: YuNITI-DANA, 2020. 479 p. (In Russ.).
37. Rovneiko A.V. *Problema podgotovki spetsialistov k rabote po profilaktike kibersuitsidov nesovershennoletnikh. Metodologiya, teoriya i praktika innovatsionnogo razvitiya regional'nogo obrazovaniya: materialy Vserossiiskoi s mezhdunarodnym uchastiem nauchno-prakticheskoi konferentsii (22-23 noyabrya 2019 g.)*. Moscow: Pero, 2019, pp. 607–610. (In Russ.).
38. Rubtsova O.V. *Tsifrovye tekhnologii kak novoe sredstvo oposredovaniya (Chast' pervaya) [Digital Media as a New Means of Mediation (Part One)] [Elektronnyi resurs]. Kul'turno-istoricheskaya psikhologiya = Cultural-Historical Psychology*, 2019. Vol. 15, no. 3, pp. 117–124. doi:10.17759/chp.2019150312 (In Russ.).
39. Rubtsova O.V. *Tsifrovye tekhnologii kak novoe sredstvo oposredovaniya (stat'ya vtoraya) [Digital Media as a New Means of Mediation (Part Two)] [Elektronnyi resurs]. Kul'turno-istoricheskaya psikhologiya = Cultural-Historical Psychology*, 2019. Vol. 15, no. 4, pp. 100–108. doi:10.17759/chp.2019150410 (In Russ.).
40. Rubtsova O.V., Panfilova A.S., Artemenkov S.L. *Issledovanie vzaimosvyazi lichnostnykh osobennostei igrokov podrostkovogo i yunosheskogo vozrasta s ikh povedeniem v virtual'nom prostranstve (na primere gruppovoi komp'yuternoii igry "Dota 2") [Relationship between Personality Traits and Online Behaviour in Adolescents and Young Adults: A Research on Dota 2 Players] [El-*

- elektronnyi resurs]. *Psikhologicheskaya nauka i obrazovanie = Psychological Science and Education*, 2018. Vol. 23, no. 1, pp. 137–148. doi:10.17759/pse.2018230112 (In Russ.).
41. Rubtsova O.V., Poskakalova T.A., Shiryayeva E.I. Osobennosti povedeniya v virtual'noi srede podrostkov s raznym urovnem sformirovannosti "obraza Ya" [Features of On-Line Behavior in Adolescents with Different Levels of Self-Concept Clarity] [Elektronnyi resurs]. *Psikhologicheskaya nauka i obrazovanie = Psychological Science and Education*, 2021. Vol. 26, no. 4, pp. 20–33. doi:10.17759/pse.2021260402 (In Russ.).
42. Sbornik metodicheskikh razrabotok "Klassnye chasy, posvyashchennye bezopasnosti v seti Internet". 2019.
43. Sereda A.Yu. Osobennosti kiberbullinga kak odnogo iz vidov sovremennykh pravonarushenii v virtual'nom prostranstve [Features of cyberbullying as one of the types of modern offenses in virtual space]. *Original'nye issledovaniya = Original'nye Issledovaniya*, 2022. Vol. 12, no. 11, pp. 360–366. (In Russ.).
44. Sivrikova N.V., Ptashko T.G., Perebeinos A.E. Smartfon na parte: issledovanie osobennostei kiberlafinga u shkol'nikov i studentov [Smartphone on the Desk: A Study of the Characteristics of Cyberloughing among Schoolchildren and Students] [Elektronnyi resurs]. *Psikhologicheskaya nauka i obrazovanie = Psychological Science and Education*, 2023. Vol. 28, no. 4, pp. 52–62. doi:10.17759/pse.2023280403 (In Russ.).
45. Smirnova A.A., Zakharova T.Yu., Sinogina E.S. Kiberugrozy bezopasnosti podrostkov [Cyberthreats to Security of Teenagers] [Elektronnyi resurs]. *Nauchno-pedagogicheskoe obozrenie = Pedagogical Review*, 2017, no. 3 (17), pp. 99–107. doi:10.23951/2307-6127-2017-3-99-107 (In Russ.).
46. Sokolova M.V., Dozortseva E.G. Sklonnost' k autoagressivnomu povedeniyu u podrostkov i informatsiya, potrebyaemaya imi v Internete [The Tendency to Auto-aggressive Behavior in Adolescents and the Information they consume on the Internet] [Elektronnyi resurs]. *Psikhologiya i pravo = Psychology and Law*, 2019. Vol. 9, no. 1, pp. 22–35. doi:10.17759/psylaw.2019090102 (In Russ.).
47. Starchenko P.R., Botvin I.V. "Tresh-strim": novyi ob"ekt kriminologii. Bezopasnost' lichnosti, obshchestva i gosudarstva: teoretiko-pravovye aspekty: Sbornik nauchnykh statei XV mezhdunarodnoi nauchnoi konferentsii obuchayushchikhsya, ad'yunktov i aspirantov, provodimoi v ramkakh II Sankt-Peterburgskogo mezhdunarodnogo molodezhnogo nauchnogo foruma "Severnaya Pal'mira: territoriya vozmozhnostei", Sankt-Peterburg, 31 maya 2022 goda. Saint Petersburg: Sankt-Peterburgskii universitet Ministerstva vnutrennikh del Rossiiskoi Federatsii Publ., 2022, pp. 580–584. (In Russ.).
48. Fedorov R.V. Teoretiko-pravovye aspekty prava na anonimnost' v seti Internet [Theoretical and legal aspects of the right to anonymity on the Internet] [Elektronnyi resurs]. *Yuridicheskii vestnik Dagestanskogo gosudarstvennogo universiteta = Law Herald of Dagestan State University*, 2022. Vol. 44, no. 4, pp. 34–41. doi:10.21779/2224-0241-2022-44-4-34-41 (In Russ.).
49. Kharlamova I.Yu., Polev S.S. Rasprostranenie feikovoi informatsii i sposoby bor'by s nei [Dissemination of fake information and ways to combat it] [Elektronnyi resurs]. *Bazis = Basis*, 2022, no. 2 (12), pp. 32–36. doi:10.24412/2587-8042-2022-212-32-36 (In Russ.).
50. Shneider L.B. Psikhologiya deviantnogo i addiktivnogo povedeniya detei i podrostkov: Uchebnyk i praktikum dlya vuzov. 2nd ed. Moscow: Yurait, 2021. 219 p. (In Russ.).
51. Allison K.R. Social Norms in Online Communities: Formation, Evolution and Relation to Cyber-Aggression. *Extended Abstracts of the 2018 CHI Conference on Human Factors in Compu-*

Богданович Н.В., Делибалт В.В.  
Девиантное онлайн-поведение:  
от классификации видов к анализу  
программ и технологий помощи  
Психология и право. 2024. Том 14. № 2. С. 45–66

Bogdanovich N.V., Delibalt V.V.  
Deviant Online Behavior:  
From the Classification of Types to an Analysis  
of Assistance Programmes and Technologies  
Psychology and Law. 2024. Vol. 14, no. 2, pp. 45–66

*ting Systems (CHI EA '18)*. New York, NY: Association for Computing Machinery, 2018. doi:10.1145/3170427.3173032

52. Cioban S., Lazăr A.R., Bacter C., Hatos A. Adolescent Deviance and Cyber-Deviance. A Systematic Literature Review. *Frontiers in Psychology*, 2021. Vol. 12. doi:10.3389/fpsyg.2021.748006

53. Dvoryanchikov N.V., Bovina I.B., Delibalt V.V., Dozortseva E.G., Bogdanovich N.V., Rubtsova O.V. Deviant online behavior in adolescent and youth circles: in search of a risk assessment model. *International Journal of Cognitive Research in Science, Engineering and Education*, 2020. Vol. 8, no. 2, pp. 105–119. doi:10.5937/IJCRSEE2002105D

54. Kemp S. Digital 2024: Global Overview Report. *DataReportal*. URL: <https://datareportal.com/reports/digital-2024-global-overview-report> (Accessed 20.06.2024).

55. Kemp S. Digital 2024: The Russian Federation. *DataReportal*. URL: <https://datareportal.com/reports/digital-2024-russian-federation> (Accessed 20.06.2024).

56. Lysenstøen C., Bøel T., Hjetland G.J., Skogen J.C. A Review of the Relationship Between Social Media Use and Online Prosocial Behavior Among Adolescents. *Frontiers in Psychology*, 2021. Vol. 12. doi:10.3389/fpsyg.2021.579347

57. Maity M., Bagchi K., Shah A., Misra A. Explaining normative behavior in information technology use. *Information Technology & People*, 2019. Vol. 32, no. 1, pp. 94–117. doi:10.1108/ITP-11-2017-0384

58. Masur P.K., DiFranzo D., Bazarova N.N. Behavioral contagion on social media: Effects of social norms, design interventions, and critical media literacy on self-disclosure. *PLoS ONE*, 2021. Vol. 16, no. 7. doi:10.1371/journal.pone.0254670

59. Rost K., Stahel L., Frey B.S. Digital Social Norm Enforcement: Online Firestorms in Social Media. *PLoS ONE*, 2016. Vol. 11, no. 6. doi:10.1371/journal.pone.0155923

61. Sukumaran A., Vezich S., McHugh M., Nass C. Normative influences on thoughtful online participation. *Proceedings of the SIGCHI Conference on Human Factors in Computing Systems (CHI '11)*. New York, NY: Association for Computing Machinery, 2011, pp. 3401–3410. doi:10.1145/1978942.1979450

### **Информация об авторах**

Богданович Наталья Викторовна, кандидат психологических наук, доцент, доцент, кафедра юридической психологии и права, факультет юридической психологии, Московский государственный психолого-педагогический университет (ФГБОУ ВО МГППУ), г. Москва, Российская Федерация, ORCID: <https://orcid.org/0000-0003-1507-9420>, e-mail: bogdanovichnv@mgppu.ru

Делибалт Варвара Васильевна, доцент, кафедра юридической психологии и права, факультет юридической психологии, Московский государственный психолого-педагогический университет (ФГБОУ ВО МГППУ), г. Москва, Российская Федерация, ORCID: <https://orcid.org/0000-0002-9586-3188>, e-mail: delibaltvv@mgppu.ru

### **Information about the authors**

Nataliya V. Bogdanovich, PhD in Psychology, Docent, Associate Professor, Department of Legal and Forensic Psychology, and Law, Faculty of Legal and Forensic Psychology, Moscow State University of Psychology & Education, Moscow, Russia, ORCID: <https://orcid.org/0000-0003-1507-9420>, e-mail: bogdanovichnv@mgppu.ru

*Богданович Н.В., Делибальт В.В.*  
Девиантное онлайн-поведение:  
от классификации видов к анализу  
программ и технологий помощи  
Психология и право. 2024. Том 14. № 2. С. 45–66

*Bogdanovich N.V., Delibalt V.V.*  
Deviant Online Behavior:  
From the Classification of Types to an Analysis  
of Assistance Programmes and Technologies  
Psychology and Law. 2024. Vol. 14, no. 2, pp. 45–66

*Varvara V. Delibalt*, Associate Professor, Department of Legal and Forensic Psychology, and Law,  
Faculty of Legal and Forensic Psychology, Moscow State University of Psychology & Education,  
Moscow, Russia, ORCID: <https://orcid.org/0000-0002-9586-3188>, e-mail: [delibaltvv@mgppu.ru](mailto:delibaltvv@mgppu.ru)

Получена 18.04.2024  
Принята в печать 22.05.2024

Received 18.04.2024  
Accepted 22.05.2024



## Stalking: Forms of Behavior, Typologies, Responsibility in Foreign and Russian Legislation

**Irina V. Afanasieva**

Moscow State University of Psychology & Education, Moscow, Russia  
ORCID: <https://orcid.org/0000-0002-3355-0469>, e-mail: [irinaafva@yandex.ru](mailto:irinaafva@yandex.ru)

**Ilya V. Afanasiev**

Financial University under the Government of the Russian Federation, Moscow, Russia  
ORCID: <https://orcid.org/0000-0002-9628-820X>, e-mail: [ivafanasev@fa.ru](mailto:ivafanasev@fa.ru)

**Vladimir A. Pimonov**

Moscow State University of Psychology & Education, Moscow, Russia  
ORCID: <https://orcid.org/0009-0006-4568-9720>, e-mail: [p\\_vlad70@mail.ru](mailto:p_vlad70@mail.ru)

This article, based on comparative legal analysis, reveals the essential characteristics of the process of development of foreign, international, and Russian legislation in terms of countering stalking (persecution). The psychological mechanisms of this behavior are generalized and systematized, typologies of stalkers are presented, as well as the possibilities of using these typologies in the work of law enforcement agencies. The author's position is substantiated that theoretical studies of stalking in Russia are in their infancy, and domestic theories explaining stalking are underdeveloped compared to other areas of clinical psychology. Consequently, there is a dearth of research on concepts that can guide the formulation of legal norms aimed at effectively countering stalking in Russia. It is substantiated that persecution is an independent type of criminal offense. Based on a study of foreign legislative experience and known typologies of stalkers, a definition of stalking as a crime is given.

**Keywords:** stalking, stalker typology, victim, criminal assault, criminal liability.

**For citation:** Afanasieva I.V., Afanasiev I.V., Pimonov V.A. Stalking: Forms of Behavior, Typologies, Responsibility in Foreign and Russian Legislation. *Psikhologiya i pravo = Psychology and Law*, 2024. Vol. 14, no. 2, pp. 67–76. DOI:10.17759/psylaw.2024140205

## Преследование (сталкерство): формы поведения, типологии, ответственность в зарубежном и российском законодательстве

**Афанасьева И.В.**

Московский государственный психолого-педагогический университет (ФГБОУ ВО МГППУ), г. Москва, Российская Федерация  
ORCID: <https://orcid.org/0000-0002-3355-0469>, e-mail: [irinaafva@yandex.ru](mailto:irinaafva@yandex.ru)

*Афанасьева И.В., Афанасьев И.В., Пимонов В.А.*  
Преследование (сталкерство): формы поведения,  
типологии, ответственность в зарубежном  
и российском законодательстве  
Психология и право. 2024. Том 14. № 2. С. 67–76

*Afanasieva I.V., Afanasiev I.V., Pimonov V.A.*  
Stalking: Forms of Behavior,  
Typologies, Responsibility in  
Foreign and Russian Legislation  
Psychology and Law. 2024. Vol. 14, no. 2, pp. 67–76

### ***Афанасьев И.В.***

Финансовый университет при Правительстве Российской Федерации (ФГБОУ ВО Финансовый университет), г. Москва, Российская Федерация  
ORCID: <https://orcid.org/0000-0002-9628-820X>, e-mail: [ivafanasev@fa.ru](mailto:ivafanasev@fa.ru)

### ***Пимонов В.А.***

Московский государственный психолого-педагогический университет (ФГБОУ ВО МГППУ), г. Москва, Российская Федерация  
ORCID: <https://orcid.org/0009-0006-4568-9720>, e-mail: [p\\_vlad70@mail.ru](mailto:p_vlad70@mail.ru)

В данной статье на основе сравнительно-правового анализа раскрываются существенные характеристики процесса развития зарубежного, международного и российского законодательства в части противодействия сталкерству (преследованию). Обобщены и систематизированы психологические механизмы данного поведения, представлены типологии сталкеров, а также возможности использования данных типологий в работе правоохранительных органов. Обоснована авторская позиция о том, что теоретические исследования сталкерства в России находятся в зачаточном состоянии, а отечественные теории, объясняющие сталкерство, недостаточно развиты по сравнению с другими областями клинической психологии. Следовательно, существует дефицит исследований концепций, которыми можно руководствоваться при формулировании правовых норм, направленных на эффективное противодействие сталкерству в России. Обосновывается, что преследование является самостоятельным видом преступного посягательства. На основе исследования зарубежного законодательного опыта и известных типологий преследователей дается определение сталкерству как преступлению.

**Ключевые слова:** сталкерство, преследование, типология сталкеров, жертва, криминальное посягательство, уголовная ответственность.

**Для цитаты:** *Афанасьева И.В., Афанасьев И.В., Пимонов В.А.* Преследование (сталкерство): формы поведения, типологии, ответственность в зарубежном и российском законодательстве [Электронный ресурс]. Психология и право. 2024. Том 14. № 2. С. 67–76. DOI:10.17759/psylaw.2024140205

## **Introduction**

Unfortunately, we have to admit that stalking is a serious social challenge. In a broad sense, stalking is defined as a model of repetitive undesirable behavior consisting in repeated or systematic harassment by one person of another. This behavior may be perceived by the victim as annoying, threatening, causing fear or anxiety [16, p. 9—16]. This behavior is often referred to as “persistent harassment.” The term stalking or stalking is derived from the English “stalker” — stalker.

Despite the fact that stalking is a rather ancient behavior, it was only since the mid-1990s that the first serious studies of this phenomenon began to appear. One of the first such works in which stalking is a term describing the obsessive pursuit of a former lover by a man was written in the USA in 1995 [12].

It was the USA that became one of the first countries where stalking was criminalized. And there is an explanation for that.

So, in 1974, the Supreme Court of California considered a high-profile case on the murder of Tatiana Tarasoff. The killer was a man who committed this act in retaliation for the fact that the girl

did not reciprocate him [1, p. 145]. The high-profile lawsuits that took place in California and other states and the subsequent discussions in the media predetermined the outline of the new anti-stalking legislation and the vector of future research on legal, criminological, medical and psychological issues related to harassment.

But the scientific community and legislative bodies do not pay due attention to the study of stalking, preferring to focus more closely on problems related to domestic violence in general [2, pp. 131—155; 5, pp. 165—176; 10, pp. 13—33;].

However, stalking is not limited to domestic violence. It is not directed exclusively at women. In about 50% of cases, the persistent stalkers are former partners, including spouses. Stalkers can be not only men, but also women. There may be cases of harassment by strangers or unfamiliar people [9].

Existing research on stalking shows that women are most often harassed. In the United States, annually for 1 million women who have been criminally persecuted, there are about 400 thousand women who have become victims of this behavior [4, pp. 101—102].

According to other data, up to 16% of women and 7% of men report that they have ever been persecuted in their lives [14, p. 279].

Stalker's behavior does not always look criminal on the outside. Constant letters, SMS messages, searching for reasons to meet — all these forms of behavior, regardless of their context, will not force the police to make even the slightest effort to respond, since they are unlikely to be considered an offense.

Since the adoption of the first anti-stalking laws, knowledge about people who engage in stalking, their victims and their behavior has expanded significantly, but the literature on the study of this phenomenon is relatively stagnant. The vast majority of research focuses on the description of this phenomenon, whereas there is clearly not enough work devoted to the study of the psychological and social mechanisms that generate this behavior.

Unlike other criminally significant behaviors (such as domestic violence, criminal sexual behavior), there are relatively few studies explaining stalking, but none of them have been the subject of comprehensive and sustained evaluative research.

There is a clear need to answer the question of which legal mechanisms to respond to stalking are the most effective and appropriate.

But only by understanding the psychological, situational and social factors contributing to persecution can we hope to develop effective legal response strategies.

### **Definition of stalking in foreign legislation**

By the mid-1990s, the first laws on the criminalization of stalking appeared. At first, criminal liability for harassment was established by the Criminal Code of the State of California (USA). It was the reaction of state legislators to the violent actions of obsessive stalkers against two famous actresses, as well as the murder of Tatiana Tarassoff. The example of California was not slow to be followed by legislators of other states and for three years laws providing for criminal punishment for stalking have already been in force throughout the United States [4, p. 16].

Following the United States, in the 1990s, all states of Australia and Canada adopted laws on criminal liability for harassment [4, p. 16]. In 1997, criminal liability for harassment was established in the United Kingdom (England and Wales) on the basis of the law on protection from harassment [13, p. 229]. According to this law, a person whose behavior in at least two cases causes another to fear that violence will be used against him is guilty of committing a crime if he knows or should have known that his behavior would cause the other to fear in each of these cases.

In Ireland, in accordance with Article 10 of the Non-Fatal Crimes against the Person Act, which was adopted in 1997, harassment is defined as intentional or premeditated serious violation of the peace and privacy of another person or causing him anxiety, suffering or harm. The basis for criminal prosecution is the commission of two or more actions related to an undesirable intrusion that could cause alarm, anxiety or create a threat of harm to a reasonable person [15, p. 53].

In Belgium, in 1998, Article 442bis was introduced into the Criminal Code, according to which: “Anyone who harassed (harassed) a person, while he knew or should have known that by his behavior he would seriously disturb the peace of this person, will be punished with imprisonment for a period of fifteen days to two years and a fine of fifty [euros] to three hundred [euros] or only one of these punishments” [4, pp. 101—102].

For a criminal legal assessment of an act as harassment, only a general consequence is required - a “serious disturbance of the victim’s peace”. What is considered a serious violation of peace is a matter of fact, which in each specific case must be decided by the court based on the actual circumstances of the case. Belgian criminal law provides for liability for harassment (harassment) only with intentional guilt, since the perpetrator knows or should have known that his behavior leads to a serious disturbance of the peace.

In 2000, an anti-harassment law was introduced in the Netherlands. Just as in the UK, Dutch law establishes liability for prosecution, implying that the composition of the crime is not an isolated case. However, the law does not specify exactly how many times the act of an attacker should be repeated. It depends on the type of behavior in question. If the act is extremely aggressive, such as breaking into the victim’s home, only two or three incidents in a short period of time may be enough for harassment, whereas less serious types of harassment, such as sending letters, require more incidents over a longer period of time.

To qualify what was done as a crime, it is necessary that the behavior of the persecutor be intentional and aimed at forcing another person (the victim) to commit any actions, or vice versa, to refrain from committing them and cause fear in this person [6].

The Dutch law has been the subject of heated debate primarily because of its perceived effectiveness and the difficulty of describing harassment-related behavior.

It is worth emphasizing that in the Netherlands, 60—70 women die annually as a result of the actions of stalkers [4, p. 103].

In Germany, on the basis of the law “On Protection from Violence”, adopted in 2001, a norm was introduced into the Criminal Code providing for punishment for harassment, which refers to the following forms of behavior:

1. the desire for physical intimacy with the victim;
2. establishing contact with the victim via the Internet, using other means of communication or through a third party;
3. ordering goods or services for the victim using her personal data;
4. encouraging others to contact the victim using her personal data.
5. the threat of physical violence against the victim or her loved ones.

The term “persecution” is not specified in the Criminal Code of Germany. According to the criminal law, these behaviors are criminal in the case of ongoing acts of harassment [15, p. 49].

In Malta, the criminalization of stalking was a direct decision of the legislators, who included this behavior in the Criminal Code in 2005. Maltese legislation uses the term “harassment” to combat stalking, which is more general in relation to harassment. To qualify the behavior of an attacker

as a crime, it is required to commit a threat of violence against the victim or his relatives if there is reason to perceive the threat as real.

In 2006, criminal liability for persistent harassment was introduced into the Austrian Criminal Code, Article 107a of which defines persistent harassment similar to the Criminal Code of Germany.

The criterion for qualifying behavior as a criminal act is the fact of violation of the victim's privacy [19, p. 41].

As for other European countries, many member States of the European Union remained for a long time without special laws in the field of combating stalking, although this phenomenon has become a matter of scientific and social concern for most European states since the mid-1990s.

The first serious study, which was mainly of a comparative legal nature, was conducted in Europe in 2007 on the basis of the University of Modena and Reggio Emilia (Italy) in collaboration with the Faculty of Clinical Psychology of the University of Amsterdam, with criminologists from Belgium, Finland, Great Britain, Germany (the Modena Stalking Group) [19, p. 41].

In a study by the Modena Group of the legislation of European states, it was noted that stalking is a very difficult phenomenon to define, since it is characterized by various repetitive and persistent forms of behavior when an attacker repeatedly or systematically imposes communications on the victim, including through the threat of violence.

It was also noted that the adoption of new anti-stalking laws or amendments to existing laws should be preceded by a more in-depth study of this phenomenon. In particular, serious empirical studies of the prevalence and nature of stalking are required.

The concept of stalking has entered scientific circulation and has become the subject of discussion in many countries, and not only in those that have adopted special laws against harassment. We believe that the study conducted by the Modena Group has created a methodological basis for the adoption by the Council of Europe on 11.05.2011 in Istanbul of the Convention on Preventing and Combating Violence against Women and Domestic Violence (Istanbul Convention), article 34 of which defines that "the parties take the necessary legislative or other measures to ensure that intentional behavior in the form of repeated threatening behavior directed at another person, which causes her or him to fear for their safety, was prosecuted" [3].

After the adoption of this convention, the number of European States criminalizing stalking has increased significantly. These include Italy, Slovenia, Sweden, Portugal, Romania and many others.

Thus, according to the legislation of European states and the United States, stalking is an intentional way of repetitive obsessive and intimidating behavior towards a particular person, making that person feel oppressed, threatened and afraid.

### **Typologies of stalkers**

Over the past three decades, behavioral scientists have made efforts to develop typologies of stalkers.

In 1999, the scientist-psychologist D.R. Meloy described a typical stalker in this way. This is, as a rule, a man who works part-time or is unemployed, aged from 30 to 40 years, is not married, has previously committed criminal acts, abusing psychoactive substances or drugs. He has a professional education. His victim is usually a woman with whom he was previously in an intimate relationship. His behavior is partly due to the pathology of attachment. In some cases, the victim may be a man. At the same time, Meloy emphasizes that homosexuals are at significantly higher risk of persecution than heterosexual men [16, p. 86].

The typology described in 1993 by M. Zona and his colleagues is the most detailed. They identify four types of stalkers:

1. A simple obsessive stalker. More than half of stalkers belong to this type. They usually have drug addiction or abuse psychoactive substances. In most cases, these are men with a personality disorder. Harassment is committed on the basis of rejection by his partner or on the basis of unfair (in his opinion) reproaches at work. The duration of persecution among representatives of this type is up to one year, but the risk of transition to violent actions is the highest [16, p. 86; 21, pp. 894–903].

It is worth noting that the case of Tatiana Tarasoff, who was killed in California in 1969 by a stalker with erotic tendencies, became the basis for the formation of the contour of anti-stalking legislation in the United States [12, p. 270].

2. Obsessed with love. This is the second largest group (about 30% of the total), whose representatives are men. They are delusionally convinced that they are in love with a woman who reciprocates, but cannot show their feelings. A stalker of this type sees his mission in showing an imaginary lover that she loves him [17, p. 497; 21, pp. 894–903].

3. Erotomaniac stalkers make up no more than 10% of the total number of pursuers. Mostly women pursuing unfamiliar or unfamiliar men. This type of stalker is characterized by the primary diagnosis of delusional disorder of the erotomaniac subtype. The duration of persecution by representatives of this type is more than 1 year [17, p. 497; 21, pp. 894–903].

4. Stalkers with false victimization syndrome are the smallest group whose representatives are characterized by claiming to be harassed by a known or unknown person, while in fact no one is harassing them. Personality disorder is often diagnosed. Motivation can be conscious (alibi), subconscious (attracting attention) or delusional (harassment) [16, p. 86; 17, p. 497].

Another typology is presented in a study by Sheridan, L. P., and Boon, J. In 2002. This typology was developed by these scientists for law enforcement agencies. Four types of stalkers have been described:

1. Stalking by an ex-spouse. Such behavior may involve verbal abuse, or even physical violence.

2. Harassment based on love. In this case, the risk of violence is significantly lower, unlike the first group, since the victim is an unfamiliar or unfamiliar person who is perceived by the persecutor as an object of love that needs to be conquered [6, p. 115].

3. Persecution based on delusional ideas. Representatives of this group are obsessed with the idea that the stalker and the object of his influence have a special relationship that will end in intimacy due to persistent efforts.

4. Sadistic stalkers. This is the most dangerous type of persecutors who enjoy intimidating their victims in order to gain power over them [20, pp. 63–82]. Obviously, in this case, the pursuer's first choice is to win the love, attention, or admiration of the target.

The integration of the described typologies helps to create a basic classification according to the goals of persecution:

1. to establish a relationship. This includes those obsessed with love and stalkers suffering from erotomania [17, p. 497]. Obviously, in this case, the pursuer's first choice is to win love and attention;

2. to punish rejection or to intimidate. These are simple obsessive stalkers [16, p. 86; 21, pp. 894–903], rejected and offended stalkers, once former partners [20, pp. 63–82];

3. to gain power over the victim. These are sadistic persecutors [20, pp. 63–82].

### **Prospects of legislation on liability for stalking in Russia**

Russia does not contain a special law on combating stalking. The draft law “On the prevention of domestic violence in the Russian Federation” proposed by the State Duma Committee on Family, Women and Children does not address the problem of stalking in any way. In the explanatory note to this bill, it was noted that according to official data of the Ministry of Internal Affairs of Russia, 40% of all violent crimes are committed in the family (it is worth noting that the bill did not even reach the first reading - author’s note) [8].

An attacker may be criminally liable under articles on crimes against life and health (threat of murder, incitement to suicide, for causing harm to health); against sexual integrity (coercion to have sexual intercourse); against constitutional rights (violation of privacy, violation of the secrecy of correspondence, violation of the inviolability of the home). This is not a complete list of legal norms providing for liability for acts committed on the basis of persecution.

However, it should be borne in mind that responsibility for the listed actions does not come for persecution, but for specific illegal actions that caused harm to the victim or created a threat of causing such harm.

The current legislation is powerless if the persecution itself does not have signs of any crime or offense, especially since the behavior of the persecutor may be outwardly quite legitimate.

Due to the lack of responsibility for persecution in the legislation, criminal and moral statistics do not reflect information about the facts of persecution and persecutors.

In fairness, it should be noted that the problem of persecution has already been actualized in Russian literature. The available research is mainly based on a comparative legal analysis of the legislation of foreign countries. The vast majority of Russian authors admit that the criminalization of this behavior will contribute to the prevention of stalking [4, pp. 100—106; 10, pp. 53—56].

We believe that harassment represents criminal behavior that has all the hallmarks of a crime.

The existing typologies of stalkers for the purposes of persecution, as well as taking into account the description in foreign legislation of the nature of their actions against the victim, we can assume that the object of their encroachment at the initial stage is always the private life of the victim.

Modern concepts of stalking described in foreign literature and taken into account in foreign legislation show that harassment must be repeated or systematic in order to qualify it as a criminal act.

The objective side of stalking is expressed by the following actions:

repeated or systematic manifestation of a person’s attention to another person against his will, as well as repeated or systematic pursuit of physical intimacy through persistent actions aimed at establishing personal contacts, including using telecommunications technologies, other means of communication or through other persons, committed without the use of violence or without the threat of its use, if such actions caused justified fear in the victim for his safety or the safety of his loved ones.

### **Conclusions**

Based on the conducted research on the study of foreign legislative experience and well-known typologies of stalkers, the definition of stalking as a crime is formulated. However, it should be borne in mind that this definition is incomplete and needs to be clarified for the following reasons.

Theoretical research on stalking in Russia has begun recently and is in its infancy, while domestic theories explaining the nature of stalking are insufficiently developed compared to other areas of clinical psychology.

Thus, there is a shortage of research concepts that could be used to guide the formulation of legal norms aimed at effectively countering stalking in Russia. As research on this issue develops, the proposed definitions of stalking will be adjusted.

We offer:

Chapter 19 of the Criminal Code of the Russian Federation should be supplemented with a criminal law norm on liability for harassment as follows:

“Harassment (stalking), that is, repeated or systematic manifestation of a person’s attention to another person against his will, as well as repeated or systematic pursuit of physical intimacy through persistent actions aimed at establishing personal contacts, including using telecommunication technologies, other means of communication or through other persons, committed without the use of violence or without the threat of its use, if such actions caused justified fear in the victim for his safety or the safety of his loved ones, is punished...”

It would also be advisable to establish criminal liability for the same actions committed with the use of violence or with the threat of its use.

## References

1. Afanasiyeva I.V., Pimonov V.A. Konfidentsial’nost’ kak printsip deyatel’nosti praktikuyushchego psikhologa: sovremennoe sostoyanie normativno-pravovogo regulirovaniya i perspektivy [Confidentiality as a Principle of the Activity of a Practicing Psychologist: the Current State of Regulatory Regulation and Prospects] [Elektronnyi resurs]. *Psikhologiya i pravo = Psychology and Law*, 2023. Vol. 13, no. 2, pp. 143–152. doi:10.17759/psylaw.2023130211 (In Russ., abstr. in Engl.).
2. Kachaeva M.A., Shishkina O.A. Psikhologo-psikhiatricheskie problemy u zhenshchin — zherty vnutrisemeinogo nasiliya i ikh osobennosti v usloviyakh samoizolyatsii v rezul’tate pandemii COVID-19 (nauchnyi obzor) [Psychological and Psychiatric Problems among Women — Victims of Domestic Violence and Their Peculiarities during the COVID-19 Lockdown (Scientific Review)] [Elektronnyi resurs]. *Psikhologiya i pravo = Psychology and Law*, 2021. Vol. 11, no. 3, pp. 131–155. doi:10.17759/psylaw.2021110310 (In Russ.).
3. Konventsiya Soveta Evropy o predotvrashchenii i bor’be s nasiliem v otnoshenii zhenshchin i domashnim nasiliem. Stambul, 11.V.2011 [Elektronnyi resurs]. Elektronnyi fond normativno-tekhnicheskoi i normativno-pravovoi informatsii Konsortsiyuma “Kodeks”. URL: <https://docs.cntd.ru/document/420206767> (Accessed 30.03.2024). (In Russ.).
4. Kornilova T.V., Emelyanova Zh.E. Otvetstvennost’ za stalking (presledovanie) v Rossii i za rubezhom [Penalty for Stalking in Russia and Abroad] [Elektronnyi resurs]. *Vestnik Surgutskogo gosudarstvennogo universiteta = Surgut State University Journal*, 2022, no. 3 (37), pp. 100–106. doi:10.34822/2312-3419-2022-3-100-106 (In Russ.).
5. Krukovsky V.E., Mosechkin I.N. O formakh nefizicheskogo (psikhologicheskogo) nasiliya v ugolovnom zakonodatel’stve Rossii [On Forms of Non-Physical (Psychological) Violence in the Criminal Legislation of Russia] [Elektronnyi resurs]. *Psikhologiya i pravo = Psychology and Law*, 2020. Vol. 10, no. 1, pp. 171–182. doi:10.17759/psylaw.2020100115 (In Russ.).
6. Logozinsky A.S. Ugolovnaya otvetstvennost’ za polovye prestupleniya v otnoshenii nesovershennoletnikh [Criminal responsibility for sex offenses against minors]. *Legal Bulletin. Yuridicheskii byulleten’ = Legal Bulletin*, 2022. Vol. 7, no. 2. pp. 112–119. (In Russ.).



Афанасьева И.В., Афанасьев И.В., Пимонов В.А.  
Преследование (сталкерство): формы поведения,  
типологии, ответственность в зарубежном  
и российском законодательстве  
Психология и право. 2024. Том 14. № 2. С. 67–76

Afanasieva I.V., Afanasiev I.V., Pimonov V.A.  
Stalking: Forms of Behavior,  
Typologies, Responsibility in  
Foreign and Russian Legislation  
Psychology and Law. 2024. Vol. 14, no. 2, pp. 67–76

7. Myasnikova A.M., Tsukanova E.G. Kriminalizatsiya stalkinga [Criminalization of stalking]. *Viktimologiya = Victimology*, 2016. no. 3 (9). pp. 53–56. (In Russ.).
8. Poyasnitel'naya zapiska k zakonoproektu (Komitet Gosudarstvennoi Dumy po voprosam sem'i, zhenshchin i detei) [Elektronnyi resurs]. *Sistema obespecheniya zakonodatel'noi deyatel'nosti Gosudarstvennoi avtomatizirovannoi sistemy "Zakonotvorchestvo"* URL: <https://sozd.duma.gov.ru/download/EB347CA2-426F-44EB-8CAF-FED7C1A46F33> (Accessed 30.03.2024).
9. Radulova N. Zhenskie istorii o presledovatelyakh. Pochemu v Rossii net zashchity ot stalkinga [Elektronnyi resurs]. *LiveJournal*. URL: <https://radulova.livejournal.com/4097614.html> (Accessed 30.03.2024). (In Russ.).
10. Safuanov F.S. Vnutrisemeinaya kriminal'naya agressiya: glazami sudebnogo eksperta-psikhologa [Intra-family Criminal Aggression: In the Opinion of Forensic Expert-psychologist]. *Psikhologiya i pravo = Psychology and Law*, 2022. Vol. 12, no. 3, pp. 3–13. doi:10.17759/psylaw.2022120301 (In Russ.).
11. Aa S. van der. New Trends in the Criminalization of Stalking in the EU Member States. *European Journal on Criminal Policy and Research*, 2018. Vol. 24, pp. 315–333. doi:10.1007/s10610-017-9359-9
12. Bersoff D.N. Therapists as protectors and policemen: new roles as a result of Tarasoff? *Professional Psychology*, 1976. Vol. 7, no. 3, pp. 267–273.
13. De Fazio L. The Legal Situation on Stalking among the European Member States. *European Journal on Criminal Policy and Research*, 2009. Vol. 15, no. 3, pp. 229–242. doi:10.1007/s10610-009-9101-3
14. Haugaard J.J., Seri L.G. Stalking and Other Forms of Intrusive Contact After the Dissolution of Adolescent Dating or Romantic Relationships. *Violence and Victims*, 2003. Vol. 18, no. 3, pp. 279–297. doi:10.1891/vivi.2003.18.3.279
15. Lowney K.S., Best J. Stalking Strangers and Lovers: Changing Media Typifications of a New-Crime Problem. In J. Best (Ed.). *Images of Issues: Typifying Contemporary Social Problems*. New York, 1995, pp. 33–57. doi:10.4324/9781351310284
16. Meloy J.R. Stalking: An old behavior, a new crime. *The Psychiatric Clinics of North America*, 1999. Vol. 22, no. 1, pp. 85–99. doi:10.1016/s0193-953x(05)70061-7
17. Miller L. Stalking: Patterns, motives, and intervention strategies. *Aggression and Violent Behavior*, 2012. Vol. 17, no. 6, pp. 495–506. doi:10.1016/j.avb.2012.07.001
18. Mullen P.E., Pathé M., Purcell R. Stalking: New constructions of human behaviour. *The Australian and New Zealand Journal of Psychiatry*, 2001. Vol. 35, no. 1, pp. 9–16. doi:10.1046/j.1440-1614.2001.00849.x
19. Protecting women from the new crime of stalking: a comparison of legislative approaches within the European Union. *Europeanrights.eu* URL: [http://www.europeanrights.eu/public/commenti/stalking\\_testo.pdf](http://www.europeanrights.eu/public/commenti/stalking_testo.pdf) (Accessed 30.03.2024).
20. Sheridan L.P., Boon J. Stalker Typologies: Implications for Law Enforcement. In J. Boone, L. Sheridan (Eds.). *Stalking and psychological obsession: Psychological perspectives for prevention, policing, and treatment*. Chichester, UK: Wiley, 2002, pp. 63–82. doi:10.1002/9780470713037.ch5
21. Zona M.A., Sharma K.K., Lane J.C. A comparative study of erotomanic and obsessional subjects in a forensic sample. *Journal of Forensic Sciences*, 1993. Vol. 38, no. 4, pp. 894–903. doi:10.1520/JFS13486J

*Афанасьева И.В., Афанасьев И.В., Пимонов В.А.*  
Преследование (сталкерство): формы поведения,  
типологии, ответственность в зарубежном  
и российском законодательстве  
Психология и право. 2024. Том 14. № 2. С. 67–76

*Afanasiyeva I.V., Afanasiev I.V., Pimonov V.A.*  
Stalking: Forms of Behavior,  
Typologies, Responsibility in  
Foreign and Russian Legislation  
Psychology and Law. 2024. Vol. 14, no. 2, pp. 67–76

22. 8 juni 1867 - Wetboek van Strafrecht (Bijgewerkt op 1 januari 2012). *WIPO - World Intellectual Property Organization*. URL: <https://wipo.int/wipolex/ru/text/262696> (Accessed 30.03.2024).

### **Information about the authors**

*Irina V. Afanasiyeva*, PhD in Education, Associate Professor, Department of Legal and Forensic Psychology, and Law, Faculty of Legal and Forensic Psychology, Moscow State University of Psychology & Education, Moscow, Russia, ORCID: <https://orcid.org/0000-0002-3355-0469>, e-mail: [irinaafva@yandex.ru](mailto:irinaafva@yandex.ru)

*Ilya V. Afanasiev*, PhD in Law, Associate Professor, Department of Legal Regulation of Economic Activities, Faculty of Law, Financial University under the Government of the Russian Federation, Moscow, Russia, ORCID: <https://orcid.org/0000-0002-9628-820X>, e-mail: [ivafanasev@fa.ru](mailto:ivafanasev@fa.ru)

*Vladimir A. Pimonov*, PhD in Law, Docent, Associate Professor, Department of Legal and Forensic Psychology, and Law, Faculty of Legal and Forensic Psychology, Moscow State University of Psychology & Education, Moscow, Russia, ORCID: <https://orcid.org/0009-0006-4568-9720>, e-mail: [p\\_vlad70@mail.ru](mailto:p_vlad70@mail.ru)

### **Информация об авторах**

*Афанасьева Ирина Васильевна*, кандидат педагогических наук, доцент, кафедра юридической психологии и права, факультет юридической психологии, Московский государственный психолого-педагогический университет (ФГБОУ ВО МГППУ), г. Москва, Российская Федерация, ORCID: <https://orcid.org/0000-0002-3355-0469>, e-mail: [irinaafva@yandex.ru](mailto:irinaafva@yandex.ru)

*Афанасьев Илья Владимирович*, кандидат юридических наук, доцент, кафедра правового регулирования экономической деятельности, юридический факультет, Финансовый университет при Правительстве Российской Федерации (ФГБОУ ВО Финансовый университет), г. Москва, Российская Федерация, ORCID: <https://orcid.org/0000-0002-9628-820X>, e-mail: [ivafanasev@fa.ru](mailto:ivafanasev@fa.ru)

*Пимонов Владимир Александрович*, кандидат юридических наук, доцент, доцент, кафедра юридической психологии и права, факультет юридической психологии, Московский государственный психолого-педагогический университет (ФГБОУ ВО МГППУ), г. Москва, Российская Федерация, ORCID: <https://orcid.org/0009-0006-4568-9720>, e-mail: [p\\_vlad70@mail.ru](mailto:p_vlad70@mail.ru)

Получена 01.04.2024

Принята в печать 21.05.2024

Received 01.04.2024

Accepted 21.05.2024

## Применение кибергигиены в качестве эффективной психологической меры профилактики киберзависимостей

**Гулямов С.С.**

Ташкентский государственный юридический университет (ТГЮУ), г. Ташкент, Узбекистан  
ORCID: <https://orcid.org/0000-0002-2299-2122>, e-mail: [said.gulyamov1976@gmail.com](mailto:said.gulyamov1976@gmail.com)

**Родионов А.А.**

Ташкентский государственный юридический университет (ТГЮУ), г. Ташкент, Узбекистан  
ORCID: <https://orcid.org/0000-0003-2651-5558>, e-mail: [andre-rodionov@mail.ru](mailto:andre-rodionov@mail.ru)

Проблемное использование Интернета и зависимость от него возросли во всем мире по мере увеличения доступа к цифровым технологиям и использования устройств. Люди проводят больше времени в Интернете, у них часто развиваются неадаптивные привычки и симптомы зависимости. В этой статье с точки зрения киберпсихологии исследуется потенциал кибергигиены как эффективного профилактического подхода против интернет-зависимости. Кибергигиена включает в себя методы, способствующие ответственному использованию технологий для снижения рисков, включая интернет-зависимость. Обзор литературы показывает ключевые последствия интернет-зависимости, такие как проблемы психического здоровья, социальные проблемы и рискованное киберповедение. Теоретический анализ оценивает меры борьбы с интернет-зависимостью и показывает, что образование в области кибергигиены имеет большой потенциал при использовании моделей технологической зависимости. Результаты показывают, что кибергигиена уменьшает симптомы зависимости за счет ограничения времени, проведенного в Интернете, пропаганды здоровых цифровых привычек и повышения самосознания в использовании технологий. Рассмотренные стратегии гигиены включают мониторинг использования, родительский контроль и такие принципы, как минимизация отвлекающих факторов при использовании цифровых устройств и установка ограничений времени использования экрана. Несмотря на то, что проблемы остаются, комплексное образование в области кибергигиены в сочетании с многоуровневыми мерами может помочь предотвратить интернет-зависимость и смягчить последствия. В статье делается вывод о необходимости широкого внедрения образования в области кибергигиены, хотя необходимы дополнительные исследования долгосрочной эффективности.

**Ключевые слова:** интернет-зависимость, кибергигиена, киберпсихология, цифровые привычки, профилактика зависимости, ответственное использование технологий.

**Для цитаты:** Гулямов С.С., Родионов А.А. Применение кибергигиены в качестве эффективной психологической меры профилактики киберзависимостей [Электронный ресурс]. Психология и право. 2024. Том 14. № 2. С. 77–91. DOI: [10.17759/psylaw.2024140206](https://doi.org/10.17759/psylaw.2024140206)

## Cyber Hygiene as an Effective Psychological Measure in the Prevention of Cyber Addictions

**Said S. Gulyamov**

Tashkent State University of Law, Tashkent, Uzbekistan

ORCID: <https://orcid.org/0000-0002-2299-2122>, e-mail: [said.gulyamov1976@gmail.com](mailto:said.gulyamov1976@gmail.com)

**Andrey A. Rodionov**

Tashkent State University of Law, Tashkent, Uzbekistan

ORCID: <https://orcid.org/0000-0003-2651-5558>, e-mail: [andre-rodionov@mail.ru](mailto:andre-rodionov@mail.ru)

Problematic internet use and addiction have grown globally with increased digital access and device usage. Individuals are spending more time online, frequently developing non-adaptive habits and addiction symptoms. This article investigates cyber hygiene's potential as an effective preventive approach against internet addiction through a cyberpsychology perspective. Cyber hygiene encompasses practices fostering responsible technology use to mitigate risks including internet addiction. A literature review reveals key internet addiction impacts, like mental health issues, social problems, and risky cyberbehaviors. Theoretical analysis evaluates interventions for internet addiction, determining cyber hygiene education has strong potential based on technology addiction models. Results suggest cyber hygiene reduces addiction symptoms by moderating online time, promoting healthy digital habits, and improving self-awareness of technology use. Examined hygiene strategies include monitoring usage, parental controls, and principles like avoiding digital distraction and setting screen time limits. While challenges remain, comprehensive cyber hygiene education combined with multilevel interventions can aid internet addiction prevention and mitigate consequences. The article concludes wide implementation of cyber hygiene education is needed, although additional research on long-term effectiveness is necessary.

**Keywords:** internet addiction, cyber hygiene, cyberpsychology, digital habits, addiction prevention, responsible technology use.

**For citation:** Gulyamov S.S., Rodionov A.A. Cyber Hygiene as an Effective Psychological Measure in the Prevention of Cyber Addictions. *Psikhologiya i pravo = Psychology and Law*, 2024. Vol. 14, no. 2, pp. 77–91. DOI:10.17759/psylaw.2024140206 (In Russ.).

### Введение

За последние десятилетия доступ в Интернет и использование цифровых технологий во всем мире выросли в геометрической прогрессии. Например, число пользователей Интернета выросло с 361 миллиона в 2000 г. до более чем 4,5 миллиарда в 2019 г. (рис. 1). Распространение смартфонов стало основным фактором увеличения использования Интернета: в 2009 г. во всем мире было продано всего 130 миллионов смартфонов, а в 2022 г. продажи смартфонов превысили 4,5 миллиарда единиц [28]. Благодаря широкому распространению смартфонов, планшетов, ноутбуков и бесконечного количества приложений и платформ люди проводят больше времени в Интернете, чем когда-либо прежде. Хотя Интернет предоставляет множество удобств, преимуществ и возможностей, более глубокое погружение в цифровое пространство сопряжено с рисками [4; 7]. Серьезной проблемой, связанной с использованием

высоких технологий, является интернет-зависимость, характеризующаяся постоянным и навязчивым желанием быть онлайн. Учитывая, что глобальный уровень интернет-зависимости оценивается от 1% до 8%, эта возникающая проблема психического здоровья может существенно подорвать психическое благополучие, физическое здоровье, социальные связи и производительность человека.



Рис. 1. Рост числа смартфонов (2009—2018 гг.)

Все чаще поднимается вопрос о необходимости формирования навыков ответственного цифрового поведения и «цифровой гигиены». Однако в академической литературе пока недостаточно комплексных исследований, рассматривающих образование в области кибергигиены как возможную профилактическую стратегию.

Данное исследование направлено на определение ключевых принципов и методов кибергигиены, а также на оценку ее потенциальной роли в предотвращении негативных последствий чрезмерного использования цифровых технологий. Особое внимание будет уделено возможностям применения образовательных стратегий в области кибергигиены в работе со школьниками и студентами. Мы рассчитываем, что результаты проведенного анализа внесут вклад в дальнейшее изучение данной актуальной проблематики с позиций киберпсихологии.

### Методология

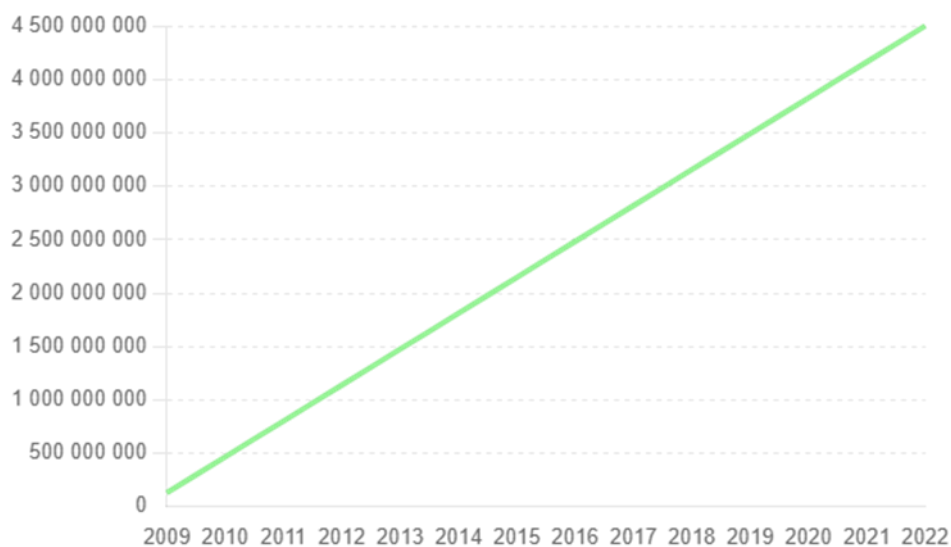
В этой статье использовалась теоретическая методология, объединяющая анализ предыдущих исследований и влиятельных моделей технологических зависимостей и их предотвращения. Концептуализация интернет-зависимости через призму киберпсихологии потребовала установления современной терминологии. Киберпсихология представляет собой новую область, исследующую психологические аспекты взаимодействия людей с технологиями, включая как положительные, так и проблемные отношения [5; 11]. Психогигиена — это система мер по сохранению и укреплению психического здоровья [38]. Профилактика — комплекс мероприятий, направленных на предупреждение возникновения и развития нежелательных явлений [2]. Киберзависимость — это компульсивное чрезмерное использование цифровых устройств или онлайн-платформ, что приводит к негативным последствиям для жизни [34]. Кибергигиена включает в себя методы, способствующие безопасному и ответ-

ственному взаимодействию с технологиями [14]. Наконец, киберэтика предполагает моральную оценку человеческих решений, поведения и воздействия в онлайн-пространстве [35].

После определения ключевых концепций во введении была установлена предыстория роста глобальной интернет-зависимости и связанных с ней рисков, таких как ухудшение психического здоровья, социальные проблемы и киберзапугивание. Анализ литературы затем выявил серьезные пробелы в мерах общественного здравоохранения по активному сдерживанию интернет-зависимости с помощью стратегий киберпсихологии. Сравнение реактивного лечения и профилактических подходов показало, что образование в области кибергигиены является многообещающим вмешательством, заслуживающим более глубокого изучения.

Методология включала систематический поиск для выявления соответствующих исследований в области киберпсихологии в научных базах данных. Выявленные статьи были синтезированы с использованием процедур кодирования для выявления тем, связанных со стратегиями кибергигиены и профилактикой интернет-зависимости.

## Результаты и обсуждение

### Определение лучших практик кибергигиены

Принципы кибергигиены согласуются с формированием «здоровых отношений с технологиями», чтобы избежать распространенных ошибок, таких как интернет-зависимость [2; 9; 38]. К ним относятся:

- принцип умеренности — установление разумных временных ограничений использования технологий;
- принцип осознанности — повышение самосознания относительно своих действий онлайн;
- принцип безопасности — выявление и предотвращение онлайн-рисков;
- принцип этичности — формирование ответственного поведения в интернет-пространстве;
- принцип баланса — поддержание гармонии между онлайн- и офлайн-активностью.

Большинство практик поддержания кибергигиены направлены на поощрение самоконтроля и самосознания при взаимодействии в Интернете (согласно вышеуказанным принципам кибергигиены). Распространенные методы кибергигиены включают в себя отслеживание времени, проведенного за устройствами, планирование времени без использования технологий, включение блокировщиков веб-сайтов и отказ от многозадачности [21]. Родители и образовательные учреждения играют важную роль в обучении детей навыкам кибергигиены с раннего возраста, прежде чем укрепятся модели использования технологий, вызывающие привыкание.

Исследования в области киберпсихологии определяют основные категории навыков и знаний в области кибергигиены. Цифровая грамотность предполагает понимание того, как функционируют различные онлайн-платформы и технологии. Саморегуляция (развитие способности контролировать время и частоту использования Интернета) направлена на контроль импульсов и отвлекающих факторов при использовании технологий с помощью таких инструментов, как блокировка веб-сайтов. Профилактика рисков (формирование навыков распознавания и предотвращения онлайн-угроз) учит выявлять и избегать онлайн-мошенничества, дезинформации, киберзапугивания. Этическое обучение (формирование этичного и ответственного подхода к онлайн коммуникации) способствует моральному осознанию и сочувствию при взаимодействии в Интернете. Наконец, сбалансированное использование технологий (поддержание баланса между онлайн- и офлайн-активностью, когда время в Интернете не превышает 2—3 часов в день) подразумевает установление границ для

здорового потребления технологий и избежание чрезмерного использования Интернета или социальных сетей.

Междисциплинарные инициативы, такие как «Кампании по кибергигиене от компании TechTarget», объединяют эти категории в комплексные рекомендации для школ и технологических компаний [36].

Предлагаемые стратегии кибергигиены включают обучение людей киберэтике; мониторинг времени, проведенного перед экраном; обеспечение безопасности устройств и подключений; практику ответственного цифрового гражданства и использования социальных сетей, а также расстановку приоритетов в личном взаимодействии. При последовательном применении этот комбинированный подход может развить жизненно важные когнитивные, эмоциональные и поведенческие навыки, необходимые для предотвращения интернет-зависимости.

#### **Уменьшение симптомов интернет-зависимости при помощи кибергигиены**

Все больше исследований показывают, что кибергигиена эффективно уменьшает симптомы и последствия, связанные с интернет-зависимостью, в разных возрастных группах. Многочисленные исследования показывают, что образовательные кампании по обучению принципам здорового использования технологий значительно снижают чрезмерное или компульсивное поведение в Интернете [22]. Например, программа кибергигиены для молодежи Гонконга, ориентированная на самосознание, самодисциплину, ответственное использование и сбалансированный образ жизни, способствовала снижению показателей интернет-зависимости через 3 месяца.

Эксперименты, проверяющие конкретные стратегии кибергигиены, такие как мониторинг или ограничение использования технологий, предоставляют дополнительные доказательства снижения склонности к зависимости. Исследование пользователей смартфонов — студентов бакалавриата в США показало, что использование цифрового оздоровительного приложения Moment для самостоятельного отслеживания времени, проведенного перед экраном, привело к снижению еженедельного использования телефона через 6 недель [26]. Студенты университета в Южной Корее, случайно выбранные для исследований в области использования приложения, ограничивающего использование смартфонов, после двухнедельного пользования программой показали улучшение показателей по шкале интернет-зависимости и связанных с ней эмоциональных симптомов по сравнению с контрольной группой [24].

Качественные исследования в области киберпсихологии также демонстрируют полезность кибергигиены в борьбе с интернет-зависимостью на основе индивидуального опыта. Подростки, участвовавшие в сингапурском исследовании, сообщили, что приложения, блокирующие сайты и отслеживающие их использование, помогли им сократить время, проведенное в Интернете, и развить более здоровые цифровые привычки. Люди, страдающие интернет-зависимостью, рассказали, что простые правила гигиены, такие как отказ от использования гаджетов за час до сна, отключение уведомлений и планирование времени, свободного от технологий, позволили им получить контроль над использованием технологий [29].

В целом, эмпирические данные, собранные в разных методологиях, подтверждают, что обучение кибергигиене и ее внедрение является эффективным подходом к противодействию многочисленным факторам и проявлениям интернет-зависимости.

#### **Психологические механизмы кибергигиены**

Теории и исследования в киберпсихологии помогают объяснить психологические механизмы, с помощью которых кибергигиена предотвращает интернет-зависимость. Во-первых,

правила гигиены могут напрямую снижать время, затрачиваемое на использование технологий, ограничивая возможности неадаптивного чрезмерного их использования [37]. Приложения, отслеживающие использование и устанавливающие ограничения по времени, делают чрезмерное потребление более заметным, в то время как блокировщики веб-сайтов физически ограничивают доступ к триггерным сайтам [1; 8; 28]. Во-вторых, последовательное применение кибергигиены учит контролю жизненно важных импульсов, регулированию эмоций и навыкам принятия решений для ответственного использования технологий [30]. В-третьих, правила гигиены способствуют осознанию индивидуальных мыслей, чувств и поведения в отношении технологий, известному как метапознание. Заметить побуждения к чрезмерному использованию технологий — это первый шаг к разработке более здоровых мер.

Кибергигиена также оказывает косвенное защитное воздействие на факторы психического здоровья и благополучия, связанные с предрасположенностью к интернет-зависимости. Например, правила гигиены помогают предотвратить чрезмерное смещение социальных взаимодействий в онлайн-среду, снижая связанные с этим риски депрессии [16]. Ограничение времени, проводимого в социальных сетях, может оказать положительное влияние, уменьшая негативные факторы. В частности, снижаются социальное сравнение своей жизни с другими пользователями и ощущение тревоги от возможности «упустить» некоторую важную информацию в своей ленте. Данные факторы часто негативно отражаются на самооценке личности [3; 15; 39; 25]. Избегание многозадачности способствует концентрации внимания и успеваемости, обеспечивая альтернативное повышение самооценки и настроения. Наконец, кибергигиена способствует межличностным отношениям и физической активности, что защищает от проблемного использования Интернета.

Таким образом, интеграция методов модификации поведения, метакогнитивный тренинг, развитие защитных привычек и поддержка психологического здоровья посредством инициатив в области кибергигиены обеспечивают многомерный эффект профилактики интернет-зависимости [19; 10].

### **Внедрение образования в области кибергигиены**

Эксперты по киберпсихологии утверждают, что для оптимального профилактического воздействия обучение кибергигиене должно быть стандартизировано в школьных программах с учетом современных цифровых реалий [6]. Обучение должно начинаться в раннем возрасте, чтобы сформировать здоровые привычки в использовании технологий до наступления подросткового возраста, когда риск интернет-зависимости возрастает. Учебные программы могут включать сочетание формирования знаний, развития навыков и метакогнитивной подготовки с использованием эмпирических мероприятий, основанных на фактических данных. Обучение как техническим, так и психосоциальным навыкам кибергигиены позволяет учащимся безопасно и ответственно перемещаться в онлайн-пространстве [17]. Учебные заведения могут дополнительно усилить уроки с помощью стратегий кибергигиены, ограничивающих использование технологий в классе.

В дополнение к обучению в классе родители должны также следить за использованием детьми Интернета и моделировать практику кибергигиены дома. Семейные медиапланы, в которых родители и дети договариваются о правилах и ограничениях в использовании Интернета [23]. Родители должны открыто обсуждать онлайн-риски и принимать совместные решения относительно соответствующих приложений и веб-сайтов. Поддержание постоянных разговоров о кибергигиене в подростковом возрасте может смягчить влияние сверстников на рискованное поведение в Интернете.



Для людей, уже страдающих от чрезмерного использования технологий или зависимости, терапевты могут включить обучение кибергигиене в планы когнитивно-поведенческого и метакогнитивного лечения. Эксперты могут назначить мониторинг использования, ограничение сайтов, планирование времени, свободного от технологий, и выявление триггеров использования в качестве домашнего задания для проверки влияния на вызывающие привыкание мысли и поведение [12]. Группы поддержки аналогичным образом обеспечивают подготовку при внедрении методов кибергигиены. Рабочие места также являются идеальным объектом для политики и программ кибергигиены, направленных на снижение риска интернет-зависимости у сотрудников.

### **Роль поведенческого права и политики**

Данные последних научных исследований свидетельствуют о том, что подходы к поведенческому праву и государственной стратегии могут еще больше увеличить усилия по кибергигиене в борьбе с интернет-зависимостью на уровне общества (табл. 1). Поведенческое право использует идеи психологии и поведенческой экономики для структурирования выбора и окружающей среды таким образом, чтобы принести пользу индивидуальному и коллективному благополучию [31]. Прогнозная поведенческая аналитика и цифровая информация могут предоставлять персонализированные напоминания или предупреждения о вредных интернет-привычках в качестве профилактических мер.

Таблица 1

### **Поведенческое право и стратегические подходы к усилению кибергигиены**

Подход	Описание
Поведенческое право и стратегия	Использует психологию и поведенческую экономику для позитивного формирования выбора и окружающей среды
Принципы по умолчанию	Автоматическая регистрация пользователей в полезных настройках, таких как ограничение времени использования экрана
Цифровая информация	Персонализированные напоминания и предупреждения о бесполезном использовании технологий
Индивидуальная цифровая среда	Проектирование интерфейсов, способствующих размышлению и самоконтролю

Правительства изучают различные меры регулирования, чтобы мотивировать ответственную разработку и использование технологий.

Другие рекомендуемые правила включают требование ограничения времени, сокращение функций автозапуска, которые способствуют бесконечной прокрутке, а также настройки конфиденциальности по умолчанию, сводящие к минимуму чрезмерное социальное сравнение и отвлечение [18]. Налогообложение цифровой рекламы или строгие ограничения времени просмотра также поддерживают модерацию.

Эксперты утверждают, что более строгое государственное регулирование в сфере высоких технологий может привести к ограничению инноваций и злоупотреблению родительским авторитетом в отношении цифровых привычек. Таким образом, многогранные политические решения должны обеспечивать баланс интересов общественного здравоохранения, экономических выгод и этических соображений.

В целом, поведенческое право и технологические нормы, основанные на психологии, представляют собой новый политический рубеж, способный дополнить усилия по кибергигиене.

### Примеры успешных кампаний

Первые усилия по кибергигиене показывают эффективность многоуровневых стратегий в борьбе с интернет-зависимостью. Программа повышения осведомленности СМИ Стэнфордского университета сочетает в себе обучение студентов кибергигиене с политикой использования технологий и доступом к лечению зависимости, демонстрируя снижение симптомов чрезмерного использования Интернета через год [20]. Лондонская школа гигиены и тропической медицины обучает родителей и учителей совместному мониторингу технологических привычек учащихся и обеспечению сбалансированного использования с помощью систем вознаграждения [26].

В Южной Корее, известной высоким уровнем интернет-зависимости, правительственные инициативы реализовали надежные программы профилактики и инфраструктуру лечения. Образование в области общественного здравоохранения дополняет программы реабилитационных клиник и школ-интернатов, укрепляя здоровые цифровые привычки посредством иммерсивного консультирования и развития гигиенических навыков. Этот комплексный подход киберпсихологии представляет собой модель региональных стратегий интернет-зависимости.

Причем, как показало исследование «Combating digital addiction: Current approaches and future directions» [13], проведенное в 2022 г., в большинстве кампаний по предотвращению интернет-зависимости (в работе было проанализировано около 87 исследований, включая инновационные модели терапии) применялся очень эффективный психосоциальный терапевтический подход (он был применен в 52 из 87 случаев), который включал методы когнитивно-поведенческой терапии, включающий осознанный подход к использованию гаджетов, что соответствует поддержанию принципов и стратегий кибергигиены (который, как показало данное исследование, оказался эффективным в 46 из 52 случаев (рис. 2)).



Рис. 2. Результаты исследования «Combating digital addiction: Current approaches and future directions» по успеху описанного подхода

Также в исследовании подтвердилось, что терапия использовалась для повышения самосознания в отношении проблемного использования цифровых технологий путем выделения внутренних и внешних триггеров, которые провоцируют неконтролируемое использование

гаджетов и Интернета, а также путем выявления чувств, психологических потребностей и ошибочных убеждений (например: «Меня ценят только в Интернете»), которые вызывают чрезмерное использование технологий. Такое понимание помогает людям осознать причины формирования цифровой зависимости и преодолеть негативные эмоции и убеждения, связанные с избыточным потреблением цифрового контента. Все это согласуется со стратегиями кибергигиены.

В этих инновационных примерах предлагаются шаблоны для координации действий по решению проблемы чрезмерного использования технологий посредством образования в области кибергигиены, соответствующего уровню развития, интеграции родителей, саморегулирования отрасли, служб психического здоровья и государственного надзора. Несмотря на то, что появились положительные предварительные результаты, для подтверждения профилактического эффекта по-прежнему необходимы долгосрочные крупномасштабные исследования, отслеживающие уровень интернет-зависимости наряду с принимаемыми мерами. Продолжающиеся исследования в области киберпсихологии должны способствовать оптимизации интегрированных структур.

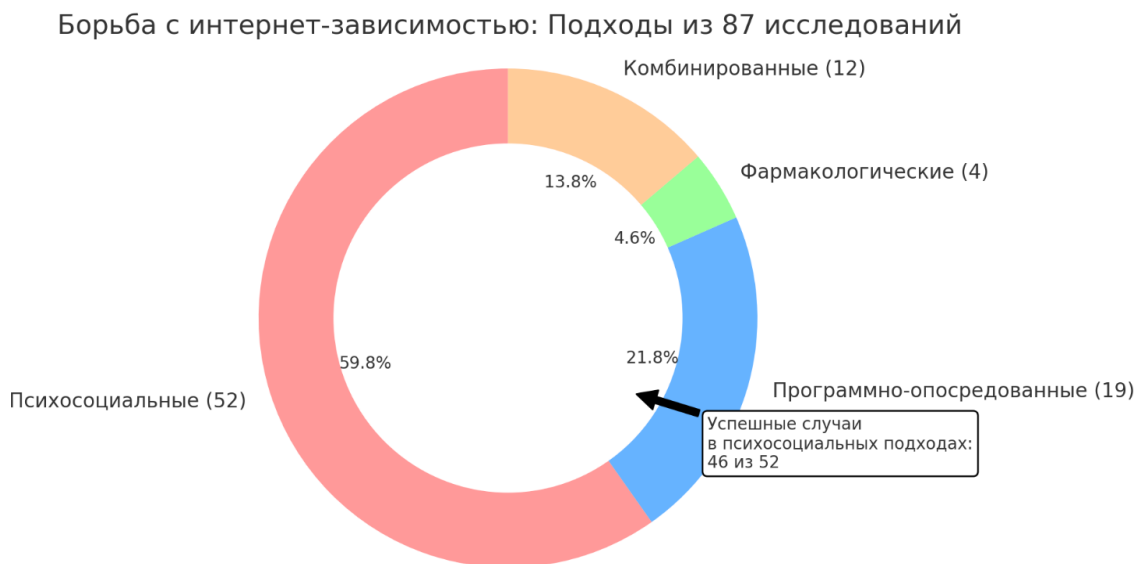
### Заключение

Проведенное исследование показало, что комплексный подход к образованию в области кибергигиены обладает значительным потенциалом для профилактики интернет-зависимости. Анализ принципов и методов поддержания кибергигиены, а также оценка их эффективности подтверждают целесообразность внедрения данных стратегий для предотвращения негативных последствий чрезмерного использования цифровых технологий.

Особенно перспективно использование образовательных программ по кибергигиене в работе со школьниками и студентами. Комплексное обучение принципам и навыкам ответственного и умеренного использования цифровых технологий помогает формировать более здоровые технологические привычки с раннего возраста.

Для повышения эффективности необходимы дополнительные долгосрочные исследования результатов образовательных стратегий кибергигиены в различных возрастных группах. Тем не менее уже сейчас можно утверждать, что кибергигиена является важной составляющей комплексного подхода в решении актуальной проблемы интернет-зависимости.

### Литература

1. Грачева Д.А. Анализ сопоставимости измерения метапредметных навыков в цифровой среде [Электронный ресурс] // Психологическая наука и образование. 2022. Том 27. № 6. С. 57–67. doi:10.17759/pse.2022270605
2. Ермолова Т.В., Литвинов А.В., Савицкая Н.В., Круковская О.А. Современные реалии этики общения в образовательном пространстве [Электронный ресурс] // Современная зарубежная психология. 2021. Том 10. № 3. С. 8–20. doi:10.17759/jmfp.2021100301
3. Кулькова Ж.Г. Психологическая безопасность детей и подростков в интернет-пространстве [Электронный ресурс] // Вестник практической психологии образования. 2017. Том 14. № 4. С. 35–38. URL: [https://psyjournals.ru/journals/bppe/archive/2017\\_n4/Kulkova](https://psyjournals.ru/journals/bppe/archive/2017_n4/Kulkova) (дата обращения: 02.11.2023).
4. Моросанова В.И., Филиппова Е.В., Фомина Т.Г. Осознанная саморегуляция и академическая мотивация как ресурсы выполнения обучающимися проектно-исследовательской рабо-

ты [Электронный ресурс] // Психологическая наука и образование. 2023. Том 28. № 3. С. 47–61. doi:10.17759/pse.2023280304

5. Мусса Н.М. Улучшение результатов обучения: роль самоэффективности при прогнозировании успеваемости студентов в условиях высшего образования [Электронный ресурс] // Психологическая наука и образование. 2023. Том 28. № 2. С. 18–29. doi:10.17759/pse.2023280202

6. Нуркаева И.М., Артемова А.А. Информационная система диагностики стрессоустойчивости педагогов [Электронный ресурс] // Моделирование и анализ данных. 2021. Том 11. № 4. С. 59–71. doi:10.17759/mda.2021110405

7. Солдатова Г.У., Рассказова Е.И. Личностные характеристики и психологическая саморегуляция студентов онлайн и офлайн: некоторые особенности цифровой социальности [Электронный ресурс] // Вестник Санкт-Петербургского университета. Психология. 2023. Том 13. № 1. С. 24–37. doi:10.21638/spbu16.2023.102

8. Сорокова М.Г., Одинцова М.А., Радчикова Н.П. Оценка цифровых образовательных технологий преподавателями вузов [Электронный ресурс] // Психологическая наука и образование. 2023. Том 28. № 1. С. 25–39. doi:10.17759/pse.2023280101

9. Хозе Е.Г. Виртуальная реальность и образование [Электронный ресурс] // Современная зарубежная психология. 2021. Том 10. № 3. С. 68–78. doi:10.17759/jmfp.2021000002

10. Aisyah E.N., Iriyanto T., Hardika H., Rosyidamayani A.P., Maningtyas R.T. The Cyber Ethics of Academic Communication Based on Early Childhood Education Student Perception in Universitas Negeri Malang // Proceedings of the 1st International Conference on Information Technology and Education (ICITE 2020). Atlantis Press, 2020. doi:10.2991/assehr.k.200711.001

11. Ayeni O., Madugba J., Sanni J. Cyberpsychology, Behavior and Social Networking. 2022 // ResearchGate. doi:10.13140/RG.2.2.22664.29447

12. Brand M., Young K.S., Laier C. Integrating psychological and neurobiological considerations regarding the development and maintenance of specific Internet-use disorders: An Interaction of Person-Affect-Cognition-Execution (I-PACE) model // Neuroscience & Biobehavioral Reviews. 2016. Vol. 71. P. 252–266. doi:10.1016/j.neubiorev.2016.08.033

13. Cemiloglu D., Almourad M.B., McAlaney J., Ali R. Combatting digital addiction: Current approaches and future directions // Technology in Society. 2022. Vol. 68. doi:10.1016/j.techsoc.2021.101832

14. Chen S.-H., Weng L.-J., Su Y.-J., Wu H.-M., Yang P.-F. Development of Chinese Internet Addiction Scale and its psychometric study // Chinese Journal of Psychology. 2003. Vol. 45(3). P. 251–266. doi:10.1037/t44491-000

15. Chittaranjan G., Blom J., Gatica-Perez D. Mining large-scale smartphone data for personality studies // Personal and Ubiquitous Computing. 2013. Vol. 17. P. 433–450. doi:10.1007/s00779-011-0490-1

16. Elhai J.D., Dvorak R.D., Levine J.C., Hall B.J. Problematic smartphone use: A conceptual overview and systematic review of relations with anxiety and depression psychopathology // Journal of Affective Disorders. 2017. Vol. 207. P. 251–259. doi:10.1016/j.jad.2016.08.030

17. Fikry A., Hamzah M.R., Hussein Z., Saputra D.I. Cyber Hygiene Practices from The Lens of Professional Youth in Malaysia // Environment-Behaviour Proceedings Journal. 2023. Vol. 8(25). P. 187–193. doi:10.21834/e-bpj.v8i25.4827

18. Gulyamov S.S. Legal Frameworks for the Integration of Artificial Intelligence // 6th International Conference on Nanotechnologies and Biomedical Engineering. ICNBME 2023. IFMBE Pro-

- ceedings. Vol. 92 / Sontea V., Tiginyanu I., Railean S. (Eds). Springer, Cham, 2024. doi:10.1007/978-3-031-42782-4\_16
19. Gulyamov S.S., Fayziev R.A., Rodionov A.A., Jakupov G.A. Leveraging Semantic Analysis in Machine Learning for Addressing Unstructured Challenges in Education // 2023 3rd International Conference on Technology Enhanced Learning in Higher Education (TELE). Lipetsk, 2023. P. 5–7. doi:10.1109/TELE58910.2023.10184355
20. Gulyamov S.S., Narziev O.S. Uzbekistan Investment Law and Policy: Challenges and Opportunities // Asian Yearbook of International Economic Law 2023 / Bungenberg M., Chi M., Jusoh S., Ranjan P., Rustambekov I. (Eds). Springer, Cham, 2023. P. 97–103. doi:10.1007/16517\_2023\_17
21. Gulyamov S.S., Rodionov A.A., Rustambekov I.R., Yakubov A.N. The Growing Significance of Cyber Law Professionals in Higher Education: Effective Learning Strategies and Innovative Approaches // 2023 3rd International Conference on Technology Enhanced Learning in Higher Education (TELE). Lipetsk, 2023. P. 117–119. doi:10.1109/TELE58910.2023.10184186
22. Ho R.C., Zhang M.W., Tsang T.Y., Toh A.H., Pan F., Lu Y., Cheng C., Yip P.S., Lam L.T., Lai Ch.-M., Watanabe H., Mak K.-K. The association between internet addiction and psychiatric comorbidity: a meta-analysis // BMC Psychiatry. 2014. Vol. 14. doi:10.1186/1471-244X-14-183
23. Hong S.B., Hong S.-B., Zalesky A., Cocchi L., Fornito A., Choi E.-J., Kim H.-H., Suh J.-E., Kim Ch.-D., Kim J.-W., Yi S.-H. Decreased functional brain connectivity in adolescents with internet addiction // PLoS One. 2013. Vol. 8(2). doi:10.1371/journal.pone.0057831
24. Kim H.J., et al. Accident risk associated with smartphone addiction: A study on university students in Korea // Journal of Behavioral Addictions. 2017. Vol. 6(4). P. 699–707. doi:10.1556/2006.6.2017.070
25. Király O., et al. Preventing problematic internet use during the COVID-19 pandemic: Consensus guidance // Comprehensive Psychiatry. 2018. Vol. 100. doi:10.1016/j.comppsy.2020.152180
26. Kuss D.J. Internet Addiction: The Problem and Treatment // Addicta: The Turkish Journal on Addictions. 2016. Vol. 3(2). P. 185–192. doi:10.15805/addicta.2016.3.0106
27. Kuss D.J., Kanjo E., Crook-Rumsey M., Kibowski F., Wang G.Y., Sumich A. Problematic Mobile Phone Use and Addiction Across Generations: the Roles of Psychopathological Symptoms and Smartphone Use // Journal of Technology in Behavioral Science. 2018. Vol. 3(3). P. 141–149. doi:10.1007/s41347-017-0041-3
28. Majid I., Kouser S. Social Media and Security: How To Ensure Safe Social Networking // International Journal of Cyber Security and Digital Forensics. 2019. Vol. 1(1). P. 36–38. doi:10.33545/26649799.2019.v1.i1a.6
29. Onyechi C., Ukpok S., Abhulimhen B. Analyzing The Interplay Of Internet Addiction, Impulsivity, Attitude And Risky Behaviours In Cybersecurity. 2023 // ResearchGate. doi:10.13140/RG.2.2.31243.05927
30. Philippe T.J., Sikder N., Jackson A., Koblanski M.E., Liow E.D., Pilarinos A., Vasarhelyi M.P., Vasarhelyi K. Digital Health Interventions for Delivery of Mental Health Care: Systematic and Comprehensive Meta-Review // JMIR Mental Health. 2022. Vol. 9(5). doi:10.2196/35159
31. Przybylski A.K., Weinstein N. A Large-Scale Test of the Goldilocks Hypothesis // Psychological Science. 2017. Vol. 28(2). P. 204–215. doi:10.1177/0956797616678438
32. Shaffer H.J., LaPlante D.A., LaBrie R.A., Kidman R.C., Donato A.N., Stanton M.V. Toward a syndrome model of addiction: Multiple expressions, common etiology // Harvard Review of Psychiatry. 2004. Vol. 12(6). P. 367–374. doi:10.1080/10673220490905705

33. Smartphone sales worldwide 2007-2017 [Электронный ресурс] // StatInvestor. URL: <https://statinvestor.com/data/33742/cell-phone-sales-worldwide/> (дата обращения: 10.03.2022).
34. Starcevic V. Is Internet addiction a useful concept? // The Australian and New Zealand Journal of Psychiatry. 2013. Vol. 47(1). P. 16–19. doi:10.1177/0004867412461693
35. Tokunaga R.S. Perspectives on Internet Addiction, Problematic Internet Use, and Deficient Self-Regulation: Contributions of Communication Research // Annals of the International Communication Association. 2015. Vol. 39(1). P. 131–161. doi:10.1080/23808985.2015.11679174
36. Vishwanath A., Neo L.S., Goh P., Lee S., Khader M., Ong G., Chin J. Cyber hygiene: The concept, its measure, and its initial tests // Decision Support Systems. 2020. Vol. 128. doi:10.1016/j.dss.2019.113160
37. Young K.S. Internet addiction: A new clinical phenomenon and its consequences // American Behavioral Scientist. 2004. Vol. 48(4). P. 402–415. doi:10.1177/0002764204270278
38. Young K.S. The Evolution of Internet Addiction // Addictive Behaviors. 2017. Vol. 64. doi:10.1016/j.addbeh.2015.05.016
39. Zajac K., Ginley M.K., Chang R., Petry N.M. Treatments for Internet gaming disorder and Internet addiction: A systematic review // Psychology of Addictive Behaviors. 2020. Vol. 31(8). P. 979–994. doi:10.1037/adb0000315

## References

1. Gracheva D.A. Analiz sopostavimosti izmereniya metapredmetnykh navykov v tsifrovoi srede [Analysis of Task Comparability in Digital Environment by the Case of Metacognitive Skills] [Elektronnyi resurs]. *Psikhologicheskaya nauka i obrazovanie = Psychological Science and Education*, 2022. Vol. 27, no. 6, pp. 57–67. doi:10.17759/pse.2022270605 (In Russ.).
2. Ermolova T.V., Litvinov A.V., Savitskaya N.V., Krukovskaya O.A. Sovremennye realii etiki obshcheniya v obrazovatel'nom prostranstve [Contemporary realities of communication ethics in the educational space] [Elektronnyi resurs]. *Sovremennaya zarubezhnaya psikhologiya = Journal of Modern Foreign Psychology*, 2021. Vol. 10, no. 3, pp. 8–20. doi:10.17759/jmfp.2021100301 (In Russ.).
3. Kulkova Zh.G. Psikhologicheskaya bezopasnost' detei i podrostkov v internet-prostranstve [Elektronnyi resurs]. *Vestnik prakticheskoi psikhologii obrazovaniya = Bulletin of Practical Psychology of Education*, 2017. Vol. 14, no. 4, pp. 35–38. URL: [https://psyjournals.ru/journals/bppe/archive/2017\\_n4/Kulkova](https://psyjournals.ru/journals/bppe/archive/2017_n4/Kulkova) (Accessed 02.11.2023). (In Russ.).
4. Morosanova V.I., Filippova E.V., Fomina T.G. Osoznannaya samoregulyatsiya i akademicheskaya motivatsiya kak resursy vypolneniya obuchayushchimisya proektno-issledovatel'skoi raboty [Conscious Self-Regulation and Academic Motivation as Resources for Students to Perform Research Project Work] [Elektronnyi resurs]. *Psikhologicheskaya nauka i obrazovanie = Psychological Science and Education*, 2023. Vol. 28, no. 3, pp. 47–61. doi:10.17759/pse.2023280304 (In Russ.).
5. Moussa N.M. Uluchshenie rezul'tatov obucheniya: rol' samoeffektivnosti pri prognozirovanii uspevaemosti studentov v usloviyakh vysshego obrazovaniya [Promoting Academic Achievement: The Role of Self-efficacy in Predicting Students' Success in the Higher Education Settings] [Elektronnyi resurs]. *Psikhologicheskaya nauka i obrazovanie = Psychological Science and Education*, 2023. Vol. 28, no. 2, pp. 18–29. doi:10.17759/pse.2023280202 (In Russ.).
6. Nurkaeva I.M., Artemova A.A. Informatsionnaya sistema diagnostiki stressoustoichivosti pedagogov [Information System for Diagnostics of Stress Resistance of Teachers] [Elektronnyi resurs].

*Modelirovanie i analiz dannykh = Modelling and Data Analysis*, 2021. Vol. 11, no. 4, pp. 59–71. doi:10.17759/mda.2021110405 (In Russ.).

7. Soldatova G.U., Rasskazova E.I. Lichnostnye kharakteristiki i psikhologicheskaya samoregulyatsiya studentov onlain i oflain: nekotorye osobennosti tsifrovoi sotsial'nosti [Personality Traits and Psychological Self-Regulation of Students Online and Offline: to the Question of “Digital” Aspect of Socialization] [Elektronnyi resurs]. *Vestnik Sankt-Peterburgskogo universiteta. Psikhologiya = Vestnik of Saint Petersburg University. Psychology*, 2023. Vol. 13, no. 1, pp. 24–37. doi:10.21638/spbu16.2023.102 (In Russ.).

8. Sorokova M.G., Odintsova M.A., Radchikova N.P. Otsenka tsifrovyykh obrazovatel'nykh tekhnologii prepodavatelyami vuzov [Evaluation of Digital Educational Technologies by University Teachers] [Elektronnyi resurs]. *Psikhologicheskaya nauka i obrazovanie = Psychological Science and Education*, 2023. Vol. 28, no. 1, pp. 25–39. doi:10.17759/pse.2023280101 (In Russ.).

9. Khoze E.G. Virtual'naya real'nost' i obrazovanie [Virtual reality and education] [Elektronnyi resurs]. *Sovremennaya zarubezhnaya psikhologiya = Journal of Modern Foreign Psychology*, 2021. Vol. 10, no. 3, pp. 68–78. doi:10.17759/jmfp.2021000002 (In Russ.).

10. Aisyah E.N., Iriyanto T., Hardika H., Rosyidamayani A.P., Maningtyas R.T. The Cyber Ethics of Academic Communication Based on Early Childhood Education Student Perception in Universitas Negeri Malang. *Proceedings of the 1st International Conference on Information Technology and Education (ICITE 2020)*. Atlantis Press, 2020. doi:10.2991/assehr.k.200711.001

11. Ayeni O., Madugba J., Sanni J. Cyberpsychology, Behavior and Social Networking. 2022. *ResearchGate*. doi:10.13140/RG.2.2.22664.29447

12. Brand M., Young K.S., Laier C. Integrating psychological and neurobiological considerations regarding the development and maintenance of specific Internet-use disorders: An Interaction of Person-Affect-Cognition-Execution (I-PACE) model. *Neuroscience & Biobehavioral Reviews*, 2016. Vol. 71, pp. 252–266. doi:10.1016/j.neubiorev.2016.08.033

13. Cemiloglu D., Almourad M.B., McAlaney J., Ali R. Combatting digital addiction: Current approaches and future directions. *Technology in Society*, 2022. Vol. 68. doi:10.1016/j.techsoc.2021.101832

14. Chen S.-H., Weng L.-J., Su Y.-J., Wu H.-M., Yang P.-F. Development of Chinese Internet Addiction Scale and its psychometric study. *Chinese Journal of Psychology*, 2003. Vol. 45, no. 3, pp. 251–266. doi:10.1037/t44491-000

15. Chittaranjan G., Blom J., Gatica-Perez D. Mining large-scale smartphone data for personality studies. *Personal and Ubiquitous Computing*, 2013. Vol. 17, pp. 433–450. doi:10.1007/s00779-011-0490-1

16. Elhai J.D., Dvorak R.D., Levine J.C., Hall B.J. Problematic smartphone use: A conceptual overview and systematic review of relations with anxiety and depression psychopathology. *Journal of Affective Disorders*, 2017. Vol. 207, pp. 251–259. doi:10.1016/j.jad.2016.08.030

17. Fikry A., Hamzah M.R., Hussein Z., Saputra D.I. Cyber Hygiene Practices from The Lens of Professional Youth in Malaysia. *Environment-Behaviour Proceedings Journal*, 2023. Vol. 8, no. 25, pp. 187–193. doi:10.21834/e-bpj.v8i25.4827

18. Gulyamov S.S. Legal Frameworks for the Integration of Artificial Intelligence. In Sontea V., Tiginyanu I., Railean S. (Eds). *6th International Conference on Nanotechnologies and Biomedical Engineering. ICNBME 2023. IFMBE Proceedings. Vol. 92*. Springer, Cham, 2024. doi:10.1007/978-3-031-42782-4\_16

19. Gulyamov S.S., Fayziev R.A., Rodionov A.A., Jakupov G.A. Leveraging Semantic Analysis in Machine Learning for Addressing Unstructured Challenges in Education. *2023 3rd International Conference on Technology Enhanced Learning in Higher Education (TELE)*. Lipetsk, 2023, pp. 5–7. doi:10.1109/TELE58910.2023.10184355
20. Gulyamov S.S., Narziev O.S. Uzbekistan Investment Law and Policy: Challenges and Opportunities. In Bungenberg M., Chi M., Jusoh S., Ranjan P., Rustambekov I. (Eds). *Asian Yearbook of International Economic Law 2023*. Springer, Cham, 2023, pp. 97–103. doi:10.1007/16517\_2023\_17
21. Gulyamov S.S., Rodionov A.A., Rustambekov I.R., Yakubov A.N. The Growing Significance of Cyber Law Professionals in Higher Education: Effective Learning Strategies and Innovative Approaches. *2023 3rd International Conference on Technology Enhanced Learning in Higher Education (TELE)*. Lipetsk, 2023, pp. 117–119. doi:10.1109/TELE58910.2023.10184186
22. Ho R.C., Zhang M.W., Tsang T.Y., Toh A.H, Pan F., Lu Y., Cheng C., Yip P.S, Lam L.T, Lai Ch.-M., Watanabe H., Mak K.-K. The association between internet addiction and psychiatric co-morbidity: a meta-analysis. *BMC Psychiatry*, 2014. Vol. 14. doi:10.1186/1471-244X-14-183
23. Hong S.B., Hong S.-B., Zalesky A., Cocchi L., Fornito A., Choi E.-J., Kim H.-H., Suh J.-E., Kim Ch.-D., Kim J.-W., Yi S.-H. Decreased functional brain connectivity in adolescents with internet addiction. *PLoS One*, 2013. Vol. 8, no. 2. doi:10.1371/journal.pone.0057831
24. Kim H.J., et al. Accident risk associated with smartphone addiction: A study on university students in Korea. *Journal of Behavioral Addictions*, 2017. Vol. 6, no. 4, pp. 699–707. doi:10.1556/2006.6.2017.070
25. Király O., et al. Preventing problematic internet use during the COVID-19 pandemic: Consensus guidance. *Comprehensive Psychiatry*, 2018. Vol. 100. doi:10.1016/j.comppsy.2020.152180
26. Kuss D.J. Internet Addiction: The Problem and Treatment. *Addicta: The Turkish Journal on Addictions*, 2016. Vol. 3, no. 2, pp. 185–192. doi:10.15805/addicta.2016.3.0106
27. Kuss D.J., Kanjo E., Crook-Rumsey M., Kibowski F., Wang G.Y., Sumich A. Problematic Mobile Phone Use and Addiction Across Generations: the Roles of Psychopathological Symptoms and Smartphone Use. *Journal of Technology in Behavioral Science*, 2018. Vol. 3, no. 3, pp. 141–149. doi:10.1007/s41347-017-0041-3
28. Majid I., Kouser S. Social Media and Security: How To Ensure Safe Social Networking. *International Journal of Cyber Security and Digital Forensics*, 2019. Vol. 1, no. 1, pp. 36–38. doi:10.33545/26649799.2019.v1.i1a.6
29. Onyechi C., Ukpok S., Abhulimhen B. Analyzing The Interplay Of Internet Addiction, Impulsivity, Attitude And Risky Behaviours In Cybersecurity. 2023. *ResearchGate*. doi:10.13140/RG.2.2.31243.05927
30. Philippe T.J., Sikder N., Jackson A., Koblanski M.E., Liow E.D., Pilarinos A., Vasarhelyi M.P., Vasarhelyi K. Digital Health Interventions for Delivery of Mental Health Care: Systematic and Comprehensive Meta-Review. *JMIR Mental Health*, 2022. Vol. 9, no. 5. doi:10.2196/35159
31. Przybylski A.K., Weinstein N. A Large-Scale Test of the Goldilocks Hypothesis. *Psychological Science*, 2017. Vol. 28, no. 2, pp. 204–215. doi:10.1177/0956797616678438
32. Shaffer H.J., LaPlante D.A., LaBrie R.A., Kidman R.C., Donato A.N., Stanton M.V. Toward a syndrome model of addiction: Multiple expressions, common etiology. *Harvard Review of Psychiatry*, 2004. Vol. 12, no. 6, pp. 367–374. doi:10.1080/10673220490905705
33. Smartphone sales worldwide 2007-2017. *StatInvestor*. URL: <https://statinvestor.com/data/33742/cell-phone-sales-worldwide/> (Accessed 10.03.2022).



Гулямов С.С., Родионов А.А.  
Применение кибергигиены в качестве  
эффективной психологической меры  
профилактики киберзависимостей  
Психология и право. 2024. Том 14. № 2. С. 77–91

Gulyamov S.S., Rodionov A.A.  
Cyber Hygiene as  
an Effective Psychological Measure  
in the Prevention of Cyber Addictions  
Psychology and Law. 2024. Vol. 14, no. 2, pp. 77–91

34. Starcevic V. Is Internet addiction a useful concept? *The Australian and New Zealand Journal of Psychiatry*, 2013. Vol. 47, no. 1, pp. 16–19. doi:10.1177/0004867412461693
35. Tokunaga R.S. Perspectives on Internet Addiction, Problematic Internet Use, and Deficient Self-Regulation: Contributions of Communication Research. *Annals of the International Communication Association*, 2015. Vol. 39, no. 1, pp. 131–161. doi:10.1080/23808985.2015.11679174
36. Vishwanath A., Neo L.S., Goh P., Lee S., Khader M., Ong G., Chin J. Cyber hygiene: The concept, its measure, and its initial tests. *Decision Support Systems*, 2020. Vol. 128. doi:10.1016/j.dss.2019.113160
37. Young K.S. Internet addiction: A new clinical phenomenon and its consequences. *American Behavioral Scientist*, 2004. Vol. 48, no. 4, pp. 402–415. doi:10.1177/0002764204270278
38. Young K.S. The Evolution of Internet Addiction. *Addictive Behaviors*, 2017. Vol. 64. doi:10.1016/j.addbeh.2015.05.016
39. Zajac K., Ginley M.K., Chang R., Petry N.M. Treatments for Internet gaming disorder and Internet addiction: A systematic review. *Psychology of Addictive Behaviors*, 2020. Vol. 31, no. 8, pp. 979–994. doi:10.1037/adb0000315

### **Информация об авторах**

Гулямов Саид Саидахбарович, доктор юридических наук, профессор, заведующий, кафедра киберправа, Ташкентский государственный юридический университет, г. Ташкент, Узбекистан, ORCID: <https://orcid.org/0000-0002-2299-2122>, e-mail: [said.gulyamov1976@gmail.com](mailto:said.gulyamov1976@gmail.com)

Родионов Андрей Александрович, магистр, Ташкентский государственный юридический университет, г. Ташкент, Узбекистан, ORCID: <https://orcid.org/0000-0003-2651-5558>, e-mail: [andre-rodionov@mail.ru](mailto:andre-rodionov@mail.ru)

### **Information about the authors**

Said S. Gulyamov, Doctor of Law, Professor, Head, Cyber Law Department, Tashkent State University of Law, Tashkent, Uzbekistan, ORCID: <https://orcid.org/0000-0002-2299-2122>, e-mail: [said.gulyamov1976@gmail.com](mailto:said.gulyamov1976@gmail.com)

Andrey A. Rodionov, Master's Degree, Tashkent State University of Law, Tashkent, Uzbekistan, ORCID: <https://orcid.org/0000-0003-2651-5558>, e-mail: [andre-rodionov@mail.ru](mailto:andre-rodionov@mail.ru)

Получена 25.12.2023  
Принята в печать 22.04.2024

Received 25.12.2023  
Accepted 22.04.2024

МЕТОДОЛОГИЧЕСКИЕ ПРОБЛЕМЫ ЮРИДИЧЕСКОЙ ПСИХОЛОГИИ |  
METHODOLOGICAL PROBLEMS OF LEGAL PSYCHOLOGY

## Тенденция к психологизации в оценке общественной опасности

**Ильина В.А.**

Иркутский юридический институт (филиал) Университета прокуратуры Российской Федерации (ФГКОУ ВО УП РФ), г. Иркутск, Российская Федерация

ORCID: <http://orcid.org/0000-0002-6492-3678>, e-mail: [avapeter@mail.ru](mailto:avapeter@mail.ru)

В статье отражены результаты исследования дискуссионных вопросов оценки общественной опасности. Сделаны выводы об имеющейся в настоящее время тенденции к психологизации в оценке общественной опасности как в правоприменительной практике, так и экспертной деятельности при оценке опасности лица для себя или других. Автор рассматривает психологизацию как явление негативное, сравнимое с нарушением границ профессиональной компетенции психологов. Данное явление, по мнению автора, «размывает» критерии объективной оценки общественной опасности за счет внедряемых субъективных признаков — опасности лица, совершившего преступление. В статье отмечается, что категория «общественная опасность» — конвенциональная уголовно-правовая категория, не совпадающая в полной мере с общепринятым толкованием этого термина. Автор считает, что приоритетным в исследованиях юридической психологии (в отличие от других отраслей психологии) и экспертной практике является законодательное толкование понятий. В статье указывается, что с методологических сторон психологизация есть редукция (сведение) сложного к простому, нарушение законов логики. Тенденция к психологизации может привести к тому, что государство начнет бороться не с преступлениями, а с лицами, обвиняемыми в совершении преступлений.

**Ключевые слова:** психологизация, общественная опасность, опасность личности, риск опасного поведения.

**Для цитаты:** Ильина В.А. Тенденция к психологизации в оценке общественной опасности [Электронный ресурс]. Психология и право. 2024. Том 14. № 2. С. 92–102. DOI:10.17759/psylaw.2024140207

## Tendency Towards Psychologization in Assessing Public Danger

**Valentina A. Ilyina**

Irkutsk Law Institute (Branch) of the University of the Prosecutor's Office of the Russian Federation, Irkutsk, Russia

ORCID: <http://orcid.org/0000-0002-6492-3678>, e-mail: [avapeter@mail.ru](mailto:avapeter@mail.ru)

The article reflects the results of a study of controversial issues of assessing public danger. Conclusions are drawn about the current trend towards psychologization in the assessment of social danger, both in law enforcement practice and in expert activities in assessing the danger of a person to himself or others. The author considers psychologization as a negative phenomenon, comparable to a violation of the boundaries of the professional competence of psychologists. This phenomenon, according to the author, “erodes” the criteria for an objective assessment of social danger due to the introduced subjective signs - the danger of the person who committed the crime. The article notes that the category “public danger” is a conventional criminal law category that does not fully coincide with the generally accepted interpretation of this term. The author believes that the legislative interpretation of concepts is a priority in the research of legal psychology (as opposed to other branches of psychology) and expert practice. The article points out that from the methodological aspects, psychologization is a reduction (reduction) of the complex to the simple, a violation of the laws of logic. The tendency towards psychologization can lead to the state starting to fight not against crimes, but against persons accused of committing crimes.

**Keywords:** psychologization, public danger, personal danger, risk of dangerous behavior.

**For citation:** Ilyina V.A. Tendency Towards Psychologization in Assessing Public Danger. *Psikhologiya i pravo = Psychology and Law*, 2024. Vol. 14, no. 2, pp. 92–102. DOI:10.17759/psylaw.2024140207 (In Russ.).

### Введение

В современной научной литературе упоминается, что, начиная со второй половины 1990-х годов отмечается тенденция к психологизации юридической практики. Процесс психологизации права исследователи в области юридической психологии видят как закономерный, так как «совершенствование правового механизма регуляции правоприменительной деятельности не может быть полноценным без психологической составляющей». При этом «психологизация» понимается как «...определенный уровень синтеза психолого-юридического знания» [21, с. 7—8]. В ответ на критику, касающуюся того, что избыточная психологизация правосудия служит источником для «...произвольных решений и формальных псевдообоснований» [22, с. 41], утверждается, что «...тенденция к психологизации в настоящее время объясняется возрастанием в обществе количества неравновесных, слабоструктурированных, творческих проблем, которые не входят исключительно в сферу воздействия категории “правовая система”, не поддаются однозначной формулировке и не могут быть решены вне системного подхода» [21, с. 11]. Несмотря на отсутствие относимости данного аргумента к проблеме, а также на то, что системный подход к исследованию и нарушение границ компетенции — это не антиподы, подчеркнем, что проблема психологизации видится психологами и юристами по-разному. Первые (психологи), как правило, отмечают положительный смысл данного явления, вторые (юристы) — негативный. Высвеченный вновь на междисциплинарном уровне дуализм мнений видится нами как проблема, требующая своего анализа и осмысления, что выступает в качестве цели настоящего исследования.

### Результаты и обсуждение

Известный ученый в области правовых наук В.В. Никулюк неоднократно обращает внимание на негативный аспект психологизации в праве, подчеркивая, что в ходе происходящей «психологизации» уголовного процесса проявляется множество неопределенных ситуаций,

обусловленных, в том числе, и недостаточным взаимодействием в данной сфере между психологами, соприкасающимися с уголовным судопроизводством, и учеными-процессуалистами. Элементарное недопонимание природы процесса доказывания, который в основе своей имеет не только познавательную, но и жестко формализованную, удостоверительную составляющие, приводит к спорным, а зачастую и просто неверным выводам [11, с. 83].

Психологизация носит не только отрицательный юридический, но и такой же недобрительный социально-психологический характер. Она отражается на приоритетах индивидуализма, формирует социофобию и другие негативные последствия. «Массовое распространение психологического знания и практик, — пишет Д.А. Хорошилов, — приводит к психологизации общества, т. е. к объяснению окружающего мира и жизненных проблем только с помощью психологических категорий. Человек фиксируется на своих внутренних переживаниях и личном саморазвитии, тем самым дистанцируется от социальных событий и изменений» [20, с. 447].

Нами психологизация в юридической психологии также понимается как негативное явление. Как категория «психологизация» не имеет ничего общего с наукой психологией, ее принципами, границами компетенции. Как явление, приводящее к одностороннему видению той или иной проблемы. С методологических сторон психологизация есть редукция (сведение) сложного к простому, нарушение закона тождества.

Одними из дискуссионных в сфере правоприменения в настоящее время, связанными с тенденцией к психологизации, являются вопросы оценки общественной опасности, в канву которых незаметно вплетается психологическая составляющая, нарушающая объективный характер оценки общественной опасности.

Известно, что категория «общественная опасность» — это уголовно-правовая категория, носящая конвенциональный смысл. Юристы вкладывают в данную категорию те критерии, которые используются ими при реализации права. Данное понятие может не совпадать с общепринятым толкованием этого термина. Однако, когда речь идет о юридической психологии (не всякой другой психологии), приоритетными в исследованиях психолого-правовых явлений становятся критерии понятий, заданные законодателем. Иначе научный синтез психологии и права невозможен. Для юридических психологов это положение звучит как аксиома. В части же того, что наука есть локомотив прогресса, применительно к прикладным правовым наукам отметим, что законодатель «пойдет» за психологией только в случае научно обоснованных вновь открытых фактов, но синтезированных с правовыми категориями.

Общественная опасность с точки зрения уголовного права есть объективное (материальное) свойство деяния, способного причинить вред общественным отношениям и интересам. Наличие в действии (бездействии) человека признака общественной опасности является основополагающим для принятия решения о признании деяния преступлением. В соответствие со ст. 14 Уголовного кодекса Российской Федерации (далее — УК РФ) преступлением признается только виновно совершенное общественно опасное деяние. В ст. 5 УК РФ указано, что лицо подлежит ответственности только за общественно опасные действия (бездействие). Наказание и иные меры уголовно-правового характера, применяемые к лицу, совершившему преступление, должны быть справедливыми, т. е. соответствовать характеру и степени общественной опасности (ст. 6 УК РФ). При этом, чем выше общественная опасность, тем строже наказание.

Между тем в ряде научных работ наряду с объективными факторами общественной опасности имеется тенденция к выделению фактора *субъективного* характера (т. е. опасность лица, совершившего преступление). Например, отмечается, что «...общественная опасность —

это причиненный вред или угроза его причинения, исходящие от лица, обязанного воздержаться от посягательства на охраняемый уголовно-правовой нормой объект, а также его злонамеренность, отражающая уровень потенциальной возможности совершения им нового преступления» [15, с. 8]. Данная тенденция способна привести к формальному пониманию преступления по образцу зарубежных стран [10, с. 466—472], без необходимого обоснования криминализации и декриминализации деяний [12, с. 24—28].

Следует вспомнить, что как правовая категория общественная опасность появилась в теории уголовного права в ее советский период. В начале становления советского общества, когда происходило столкновение западно-буржуазной и отечественной науки [5], в советском уголовном праве преступление определялось как «предусмотренное уголовным законом общественно опасное деяние (действие или бездействие), посягающее на общественный строй СССР, его политическую и экономическую системы, социалистическую собственность, личность, политические, трудовые, имущественные и другие права и свободы граждан, а равно иное посягающее на социалистический правопорядок общественно опасное деяние». Что касается личности, подлежащей уголовной репрессии, — отмечает И.Я. Гонтарь, — то уголовное законодательство того времени воздерживалось от того, чтобы выделить и легально закрепить какие-либо черты, присущие этой социальной группе» [4, с. 8].

В 1922 году уголовный закон в своей новой редакции использует категорию общественной опасности только для характеристики деяний, но не опасности лица, совершившего преступление. В редакции уголовного закона 1926 года стала выделяться определенная категория лиц, совершивших общественно опасные действия или представляющих опасность по своей связи с преступной средой или по своей прошлой деятельности, к которой могли применяться меры социальной защиты судебного-исправительного, медицинского или медико-педагогического характера (ст. 7 УК РСФСР).

В уголовном кодексе СССР 1961 года и действующем уголовном законе речь идет также о защите от преступлений, а не от личности. Понимание общественной опасности советского периода в его объективных критериях сохранилось в нормативных актах и в настоящее время. Кроме того, в строго академических учебниках по уголовному праву пишется, что «по российскому уголовному праву не может иметь место уголовная ответственность за какие-либо “опасные мысли”, “опасное состояние личности”, не выразившиеся в совершении лицом конкретного общественно опасного деяния. Равным образом не означает наличие преступления само по себе наступление того или иного вреда, если не установлено, что этот вред причинен противоправным деянием. Именно деяние является тем стержнем, вокруг которого концентрируются все остальные признаки объективной стороны» [18, с. 83].

Несмотря на то, что понятия «преступление» и «наказание» давно демаркированы, несмотря на то, что высшая судебная инстанция высказала свое мнение по поводу оценки общественной опасности только по объективным критериям, тем не менее споры в части оценки опасности деяния (объективный критерий) и деятеля (субъективный признак, но не критерий) не утихают.

Например, исследователи, ставя объективные критерии общественной опасности под сомнение, на отдельных примерах рассуждают следующим образом: «Мы попытаемся представить себе, какую объективную опасность, например, таит в себе случай хранения огнестрельного оружия без соответствующего разрешения, если владелец хранит его в течение многих лет и в очень надежном месте, если это оружие представляет для него прежде всего ценность как редкий экземпляр. Признаемся, у нас не хватило воображения, чтобы как-то представить общественную опасность этого случая в каком-то объективном измерении» [4,

с. 8]. Отвечая на поставленный вопрос, хотелось бы отметить, что воображение здесь не причем. В анализе вышеприведенного случая важны знания, — знания о психологических закономерностях поведения человека в ситуациях стресса. Из основ психологии экстремальных ситуаций следует, что репертуар копинг-стратегий (возможностей совладающего поведения) [13, с. 234, 280; 3, с. 110] и психологических защит в ситуации опасности у такого человека существенно сужается, по сравнению с тем, у кого оружия в наличии нет. Последний продумывает варианты ухода от опасности бегством, переговорами и другими способами; хранящий же оружие скорее прибегнет применить его. Вероятность криминальной агрессии с использование оружия возрастает при наличии у лица психических расстройств, акцентуаций характера по истероидному, психопатическому или шизоидному типам. Доказывать в дальнейшем необходимую оборону достаточно сложно.

На важность учета исключительно объективных критериев общественной опасности указал Верховный Суд Российской Федерации. В постановлении Пленума от 22.12.2015 № 58 «О назначении судами Российской Федерации уголовного наказания» (далее — Постановление) высшая судебная инстанция указала, что «характер общественной опасности преступления определяется уголовным законом и зависит от установленных судом признаков состава преступления». То есть речь идет о квалификации деяния. При этом характер общественной опасности — это направленность деяния на охраняемые уголовным законом социальные ценности и причиненный им вред. Степень же общественной опасности — конкретные обстоятельства содеянного (наступившие последствия, способ совершения преступления, роль подсудимого в преступлении и др.). К степени общественной опасности относятся и обстоятельства, смягчающие или отягчающие наказание.

Из положений указанного Постановления следует, что общественная опасность личности не оценивается. Согласно данному акту личность лица, совершившего преступление, исследуется лишь с назначением *наказания*, но не в связи с оценкой общественной опасности.

К сведениям о личности, которые подлежат учету при назначении наказания, относятся характеризующие виновного сведения, которыми располагает суд при вынесении приговора. К таковым, в частности, относятся данные о семейном и имущественном положении совершившего преступление лица, состоянии его здоровья, поведении в быту, наличии у него на иждивении несовершеннолетних детей, иных нетрудоспособных лиц (супруги, родителей, других близких родственников).

В части объективных критериев оценки общественной опасности позиции Верховного Суда и Конституционного Суда Российской Федерации совпадают. В постановлении от 11.12.2014 № 32 Конституционный Суд Российской Федерации указывает на несоразмерность наказания общественной опасности преступления, но не связывает его с опасностью личности. Между тем в данном постановлении высказано особое мнение судьи К.В. Арановского. «Что касается несоразмерности наказания мере общественной опасности деяния, — отмечает К.В. Арановский, — то саму эту меру в конституционном правосудии нельзя уверенно и общим образом определить. Для этого нет метрической шкалы, условных единиц криминальной опасности... <...> Общественная опасность — не только объективный риск, тем более что и его при всей реальной объективности нельзя точно измерить и вполне заранее выразить. Общественная опасность — еще и человеческое, субъективное состояние, и в этом смысле она зависит от того, как ее чувствуют, представляют и выражают, в частности, законодательным решением по праву конституционного народовластия и в силу законодательных полномочий».

Несмотря на несогласие большинства судей с особым мнением, судебная практика в ряде регионов России заимствовала данную идею. Так, Восьмой кассационный суд общей юрисдикции выразил частное мнение в постановлении от 09.02.2023 по делу № 77-555/2023, в котором указал, что общественная опасность — есть свойство (качество) лица, совершившего преступление: «по смыслу закона, деятельное раскаяние может влечь освобождение от уголовной ответственности только в том случае, когда лицо вследствие этого перестало быть общественно опасным. Разрешая вопрос об утрате лицом общественной опасности, необходимо учитывать всю совокупность обстоятельств, характеризующих поведение лица после совершения преступления, а также данные о его личности».

Вышесказанное позволяет сделать выводы о том, что категория общественной опасности теряет свою правовую сущность, становясь субъективным понятием, открывает шлюзы, позволяющие использовать его по усмотрению.

Психологизацию в настоящее время можно наблюдать и в экспертной деятельности по оценке опасности лица, обвиняемого в преступлении и страдающего психическим расстройством. Известно, что оценка опасности такого лица производилась исключительно в рамках судебно-психиатрических экспертиз и традиционно входила в компетенцию экспертов-психиатров [17, с. 74]. В случаях психических расстройств, — отмечает О.А. Макушкина, — криминологические методы предвидения и предупреждения риска общественной опасности непригодны, поэтому вопросы общественной опасности в отношении лиц с психическими расстройствами отнесены к компетенции общей психиатрической практики и судебно-психиатрической деятельности [7, с. 49].

Здесь важно уточнить, что экспертами-психиатрами производится оценка опасности лица на предмет — «опасности для себя или других лиц» (ст. 97 УК РФ), но не в целом общественной опасности. Кроме того, данная оценка производится для решения судом вопроса о назначении такому лицу принудительных мер медицинского характера (ПММХ). Вопросы о применении ПММХ — это вопросы исключительно психиатрии (нуждается или не нуждается обвиняемое лицо в лечении).

Между тем, если ранее вопрос оценки опасности лица, обвиняемого в преступлении, решался психиатрами, то в настоящее время, в связи со сменой парадигмы в психиатрии (концепции триады факторов — «синдром—личность—ситуация») [7, с. 50], в решение данного вопроса включены и психологи. Данная парадигма базируется на научно обоснованном утверждении о том, что само по себе наличие психического расстройства не является непосредственной причиной общественной опасности [8, с. 112]. Кроме того, как справедливо отмечает профессор Ф.С. Сафуанов, «...в компетенцию психолога входят особенности психической деятельности человека, независимо от того, обусловлены они патологическими или непатологическими факторами» [14, с. 34].

В связи с этим, несмотря на доминирование клинического подхода при решении вопроса о риске опасного поведения лица, страдающего психическим расстройством, в практике судебной психиатрии в настоящее время осуществляется комплексная оценка факторов риска, включающая предметную область не только психиатрии, но и психологии. Для этих целей адаптируются и разрабатываются математико-статистические методы оценки риска опасного поведения с психологическими критериями (например, структурированная оценка риска опасного поведения (СОРОП) [9], «Деревья классификаций» [1; 2] и др.). Адаптируется активно зарубежный опыт производства комплексных экспертиз по оценке риска опасного поведения. Так, исследователи, обобщив подходы к оценке общественной опасности зарубеж-

ных экспертных практик, показали на фактическое комплексование знаний экспертов-психиатров и экспертов-психологов [19, с. 21—22].

На необходимость при оценке риска опасного поведения уделять внимание не только клиническим, но и социально-психологическим факторам указывают и отечественные исследователи. Так, по мнению О.А. Макушкиной и соавторов, факторы риска опасного поведения должны оцениваться как минимум по пяти основным осям: клинической, патопсихологической, психосоциальной, личностной и адаптационной [8, с. 114]. В их основе лежит признание значения в генезе общественной опасности психопатологических и ситуационных факторов, а также личностных особенностей [7, с. 50].

### Заключение

Подводя итог, отметим, что в целом нами не оспариваются теоретически верные и научно обоснованные данные о влиянии социально-психологических факторов на поведение лица с психопатологией или без нее, как не ставится под сомнение и учет этих факторов в оценке криминального поступка и личности обвиняемого. Между тем с методологической стороны производства судебных экспертиз по вопросу оценки опасности лица для себя или других нами видятся нарушения в части выхода за пределы своей профессиональной компетенции экспертами-психологами. Полагаем, что в случае неочевидности влияния психического расстройства на прогнозы опасного поведения психиатрами вопросы должны быть адресованы в сторону методов психиатрии, а не психологии. Известно, что обосновать психологическими теориями можно многие феномены поведения человека, тем более если данные об этих феноменах экспериментально доказаны. Принципиально важно, по нашему мнению, принять во внимание то, что современные достижения в экспериментальной психологии в части раскрытия социально-психологических факторов в поведении лиц с психопатологией [16] до момента включения этих факторов в «патопсихологический симптомокомплекс» [6, с. 55] того или иного психиатрического диагноза, должны оставаться исключительно в рамках вопросов, отнесенных к компетенции эксперта-психолога. В противном случае намеченная в последнее время тенденция к психологизации, идущая параллельно в экспертной практике и практике правоприменения, приведет к тому, что государство начнет бороться не с преступлениями, а с лицами, обвиняемыми в преступлениях. В качестве перспективы дальнейших исследований в области юридической психологии по выделенной проблеме автор видит теоретическое и методологическое обоснование оценки общественной опасности как экспертной и уголовно-правовой категории.

### Литература

1. Булыгина В.Г., Дубинский А.А., Лысенко Н.Е., Шмакова Е.В. Моделирование факторов риска криминального рецидива у лиц с тяжелыми психическими расстройствами [Электронный ресурс] // Психологические исследования. 2017. Том 10. № 51. doi:10.54359/ps.v10i51.395
2. Булыгина В.Г., Дубинский А.А., Токарева Г.М., Лысенко Н.Е. Взаимосвязь между факторами риска насилия и защитными факторами у психически больных с криминальным анамнезом [Электронный ресурс] // Психология и право. 2016. Том 6. № 1. С. 105–119. doi:10.17759/psylaw.2016060109
3. Гарнаева Г.И., Шишова Е.О. Особенности психологических защит и копинг-стратегий несовершеннолетних правонарушителей [Электронный ресурс] // Психология и право. 2023. Том 13. № 1. С. 107–118. doi:10.17759/psylaw.2023130108



4. Гонтарь И.Я. Категория общественной опасности в российском уголовном праве: история становления и современное понимание // История государства и права. 2008. № 1. С. 8–9.
5. Закатов А.А. Ложь и борьба с нею. Волгоград: Нижне-Волжское книжное издательство, 1984. 192 с.
6. Кудрявцев И.А. Комплексная судебная психолого-психиатрическая экспертиза (научно-практическое руководство). М.: Издательство Московского университета, 1999. 497 с.
7. Макушкина О.А. Оценка риска общественно опасного поведения лиц с психическими расстройствами // Социальная и клиническая психиатрия. 2017. Том 27. № 3. С. 49–55.
8. Макушкина О.А., Анисимова Т.Г., Макушкин Е.В. Проблема оценки риска опасности лиц, страдающих психическими расстройствами // Журнал неврологии и психиатрии имени С.С. Корсакова. 2014. Том 114. № 11. С. 111–115.
9. Макушкина О.А., Муганцева Л.А. Методика структурированной оценки риска опасного поведения лиц, страдающих психическими расстройствами // Психическое здоровье. 2016. № 10 (125). С. 18–26.
10. Мирошниченко Н.В., Максимов В.Ю. Понятие преступления и классификация преступлений в уголовном праве зарубежных стран [Электронный ресурс] // Гуманитарные и юридические исследования. 2023. Том 10. № 3. С. 466–472. doi:10.37493/2409-1030.2023.3.14
11. Николук В.В. «Письмо двенадцати» о неправомерности определения достоверности показаний путем судебной экспертизы в контексте российской модели уголовно-процессуального доказывания // Обеспечение прав участников уголовного судопроизводства с ограниченными возможностями: компенсаторный подход: Материалы Международной научно-практической конференции (18-19 июня 2021 года, г. Красноярск). Часть 2. Красноярск, 2021. С. 80–88.
12. Писаревская Е.А., Дворжицкая М.А. К вопросу об обусловленности процессов криминализации и декриминализации деяний [Электронный ресурс] // Российский следователь. 2023. № 3. С. 24–28. doi:10.18572/1812-3783-2023-3-24-28
13. Сафуанов Ф.С. Судебно-психологическая экспертиза: Учебник. М.: Юрайт, 2021. 379 с.
14. Сафуанов Ф.С. Судебно-психологическая экспертиза в уголовном процессе: Научно-практическое пособие. М.: Гардарики; Смысл, 1998. 192 с.
15. Солодков И.А. Общественная опасность преступления и ее уголовно-правовое измерение: Автореф. дисс. ... канд. юрид. наук. Саратов, 2013. 24 с.
16. Телешева К.Ю., Сторожева З.И., Мямлин В.В., Киренская А.В., Сафуанов Ф.С. Психофизиологические корреляты личностных факторов импульсивной агрессивности у лиц с расстройствами личности и у психически здоровых [Электронный ресурс] // Экспериментальная психология. 2020. Том 13. № 1. С. 107–121. doi:10.17759/exppsy.2020130108
17. Ткаченко А.А. Судебная психиатрия. Консультирование адвокатов. 2-е изд., доп. и перераб. М.: Университетская книга; Логос, 2006. 504 с.
18. Уголовное право. Общая часть: Учебник / Под ред. А.И. Рарога. М.: Институт международного права и экономики, 1997. 320 с.
19. Усюкина М.В., Корнилова С.В., Булыгина В.Г. Клинико-психологические факторы общественной опасности больных эпилепсией (структурно-динамический подход) // Российский психиатрический журнал. 2008. № 2. С. 21–25.
20. Хорошилов Д.А. Индивидуализация и психологизация современного общества как факторы ослабления социальных связей [Электронный ресурс] // Вестник Санкт-Петербургского университета. Психология. 2023. Том 13. Вып. 4. С. 447–461. doi:10.21638/spbu16.2023.401

21. Шаранов Ю.А., Кобозев И.Ю., Антилогова Л.Н. Самоусиление тенденции к психологизации права в современном юридическом дискурсе [Электронный ресурс] // Психопедагогика в правоохранительных органах. 2022. Том 27. № 1 (88). С. 6–17. doi:10.24412/1999-6241-2022-188-06-17
22. Шувалов И.И. Правотворчество в механизме управления обществом: необходимость комплексного исследования: Монография. М.: Норма, 2005. 144 с.

### References

1. Bulygina V.G., Dubinsky A.A., Lysenko N.E., Shmakova E.V. Modelirovanie faktorov riska kriminal'nogo retsidiva u lits s tyazhelymi psikhicheskimi rasstroistvami [Modelling of the risk factors of criminal reoffending among persons with severe mental disorders] [Elektronnyi resurs]. *Psikhologicheskie issledovaniya = Psychological Studies*, 2017. Vol. 10, no. 51. doi:10.54359/ps.v10i51.395 (In Russ.).
2. Bulygina V.G., Dubinsky A.A., Tokareva G.M., Lysenko N.E. Vzaimosvyaz' mezhdru faktorami riska nasiliya i zashchitnymi faktorami u psikhicheski bol'nykh s kriminal'nym anamnezom [The relationship between violence risk factors and protective factors among mentally ill offenders] [Elektronnyi resurs]. *Psikhologiya i pravo = Psychology and Law*, 2016. Vol. 6, no. 1, pp. 105–119. doi:10.17759/psylaw.2016060109 (In Russ.).
3. Garnaeva G.I., Shishova E.O. Osobennosti psikhologicheskikh zashchit i koping-strategii nesovershennoletnikh pravonarushitelei [Features of Psychological Defense Mechanisms and Individual Coping Strategies of Juvenile Delinquency] [Elektronnyi resurs]. *Psikhologiya i pravo = Psychology and Law*, 2023. Vol. 13, no. 1, pp. 107–118. doi:10.17759/psylaw.2023130108 (In Russ.).
4. Gontar I.Ya. Kategoriya obshchestvennoi opasnosti v rossiiskom ugolovnom prave: istoriya stanovleniya i sovremennoe ponimanie. *Istoriya gosudarstva i prava = History of State and Law*, 2008, no. 1, pp. 8–9. (In Russ.).
5. Zakatov A.A. Lozh' i bor'ba s neyu. Volgograd: Nizhne-Volzhskoe knizhnoe izdatel'stvo, 1984. 192 p. (In Russ.).
6. Kudryavtsev I.A. Kompleksnaya sudebnaya psikhologo-psikhiatricheskaya ekspertiza (nauchno-prakticheskoe rukovodstvo). Moscow: Izdatel'stvo Moskovskogo universiteta, 1999. 497 p. (In Russ.).
7. Makushkina O.A. Otsenka riska obshchestvenno opasnogo povedeniya lits s psikhicheskimi rasstroistvami [Risk assessment of socially dangerous behavior of persons with mental disorders]. *Sotsial'naya i klinicheskaya psikhiatriya = Social and Clinical Psychiatry*, 2017. Vol. 27, no. 3, pp. 49–55. (In Russ.).
8. Makushkina O.A., Anisimova T.G., Makushkin E.V. Problema otsenki riska opasnosti lits, stradayushchikh psikhicheskimi rasstroistvami [Problems of risk assessment of dangerous actions in people with mental disorders]. *Zhurnal nevrologii i psikhiatrii imeni S.S. Korsakova = S.S. Korsakov Journal of Neurology and Psychiatry*, 2014. Vol. 114, no. 11, pp. 111–115. (In Russ.).
9. Makushkina O.A., Mugantseva L.A. Metodika strukturirovannoi otsenki riska opasnogo povedeniya lits, stradayushchikh psikhicheskimi rasstroistvami [Methodology a structured risk assessment behavior of persons with mental disorders]. *Psikhicheskoe zdorov'e = Mental Health*, 2016, no. 10 (125), pp. 18–26. (In Russ.).
10. Miroshnichenko N.V., Maksimov V.Yu. Ponyatie prestupleniya i klassifikatsiya prestuplenii v ugolovnom prave zarubezhnykh stran [The concept of crime and the classification of crimes in the criminal law of foreign countries] [Elektronnyi resurs]. *Gumanitarnye i yuridicheskie issledovaniya*

= *Humanities and Law Research*, 2023. Vol. 10, no. 3, pp. 466–472. doi:10.37493/2409-1030.2023.3.14 (In Russ.).

11. Nikolyuk V.V. “Pis'mo dvenadtsati” o nepravomernosti opredeleniya dostovernosti pokazanii putem sudebnoi ekspertizy v kontekste rossiiskoi modeli ugovovno-protsessual'nogo dokazyvaniya [“Letter of the twelve” on the illegality of determining the reliability of testimony by forensic examination in the context of the Russian model of criminal procedural evidence]. *Obespechenie prav uchastnikov ugovovnogo sudoproizvodstva s ogranichennymi vozmozhnostyami: kompensatornyi podkhod: Materialy Mezhdunarodnoi nauchno-prakticheskoi konferentsii (18-19 iyunya 2021 goda, g. Krasnoyarsk)*. Chast' 2. Krasnoyarsk, 2021, pp. 80–88. (In Russ.).

23. Pisarevskaya E.A., Dvorzhitskaya M.A. K voprosu ob obuslovlennosti protsessov kriminalizatsii i dekriminalizatsii deyanii [On conditionality of processes of criminalization and decriminalization of actions] [Elektronnyi resurs]. *Rossiiskii sledovatel' = Russian Investigator*, 2023, no. 3, pp. 24–28. doi:10.18572/1812-3783-2023-3-24-28 (In Russ.).

12. Safuanov F.S. Sudebno-psikhologicheskaya ekspertiza: Uchebnik. Moscow: Yurait, 2021. 379 p. (In Russ.).

13. Safuanov F.S. Sudebno-psikhologicheskaya ekspertiza v ugovovnom protsesse: Nauchno-prakticheskoe posobie. Moscow: Gardariki; Smysl, 1998. 192 p. (In Russ.).

14. Solodkov I.A. Obshchestvennaya opasnost' prestupleniya i ee ugovovno-pravovoe izmerenie: Avtoref. diss. kand. jurid. nauk. Saratov, 2013. 24 p. (In Russ.).

15. Telesheva K.Yu., Storozheva Z.I., Myamlin V.V., Kirenskaya A.V., Safuanov F.S. Psikhofiziologicheskie korrelyaty lichnostnykh faktorov impul'sivnoi agressivnosti u lits s rasstroistvami lichnosti i u psikhicheski zdorovykh [Psychophysiological correlates of personality factors of impulsive aggression in subjects with personality disorders and in mentally healthy subjects] [Elektronnyi resurs]. *Ekspertimental'naya psikhologiya = Experimental Psychology (Russia)*, 2020. Vol. 13, no. 1, pp. 107–121. doi:10.17759/exppsy.2020130108 (In Russ.).

16. Tkachenko A.A. Sudebnaya psikhatriya. Konsul'tirovanie advokatov. 2nd ed. Moscow: Universitetskaya kniga; Logos, 2006. 504 p. (In Russ.).

17. Raroga A.I. (Ed.). Ugovovnoe pravo. Obshchaya chast': Uchebnik. Moscow: Institut mezhdunarodnogo prava i ekonomiki, 1997. 320 p. (In Russ.).

18. Usyukina M.V., Kornilova S.V., Bulygina V.G. Kliniko-psikhologicheskie faktory obshchestvennoi opasnosti bol'nykh epilepsiei (strukturno-dinamicheskii podkhod) [Clinico-psychologic factors of social danger posed by epileptic patients (structural-dynamic approach)]. *Rossiiskii psikhiatricheskii zhurnal = Russian Journal of Psychiatry*, 2008, no. 2, pp. 21–25. (In Russ.).

19. Khoroshilov D.A. Individualizatsiya i psikhologizatsiya sovremennogo obshchestva kak faktory oslableniya sotsial'nykh svyazei [Individualization and psychologization of modern society as factors of weakening social ties] [Elektronnyi resurs]. *Vestnik Sankt-Peterburgskogo universiteta. Psikhologiya = Vestnik of Saint Petersburg University. Psychology*, 2023. Vol. 13, no. 4, pp. 447–461. doi:10.21638/spbu16.2023.401 (In Russ.).

20. Sharanov Yu.A., Kobozev I.Yu., Antilogova L.N. Samousilenie tendentsii k psikhologizatsii prava v sovremennom juridicheskom diskurse [Self-Strengthening of the trend towards Psychologization of Law in Modern Legal Discourse] [Elektronnyi resurs]. *Psikhopedagogika v pravookhranitel'nykh organakh = Psychopedagogy in Law Enforcement*, 2022. Vol. 27, no. 1 (88), pp. 6–17. doi:10.24412/1999-6241-2022-188-06-17 (In Russ.).

21. Shuvalov I.I. Pravotvorchestvo v mekhanizme upravleniya obshchestvom: neobkhodimost' kompleksnogo issledovaniya: Monografiya. Moscow: Norma, 2005. 144 p. (In Russ.).

*Ильина В.А.*  
Тенденция к психологизации  
в оценке общественной опасности  
Психология и право. 2024. Том 14. № 2. С. 92–102

*Ilyina V.A.*  
Tendency Towards Psychologization  
in Assessing Public Dan-ger  
Psychology and Law. 2024. Vol. 14, no. 2, pp. 92–102

***Информация об авторах***

*Ильина Валентина Анатольевна*, кандидат психологических наук, доцент, доцент, кафедра организации и методики уголовного преследования, Иркутский юридический институт (филиал) Университета прокуратуры Российской Федерации (ФГКОУ ВО УП РФ), г. Иркутск, Российская Федерация, ORCID: <http://orcid.org/0000-0002-6492-3678>, e-mail: [avapeter@mail.ru](mailto:avapeter@mail.ru)

***Information about the authors***

*Valentina A. Ilyina*, PhD in Psychology, Docent, Associate Professor, Department of Organization and Methods of Criminal Prosecution, Irkutsk Law Institute (branch) of the University of the Prosecutor's Office of the Russian Federation, Irkutsk, Russia ORCID: <http://orcid.org/0000-0002-6492-3678>, e-mail: [avapeter@mail.ru](mailto:avapeter@mail.ru)

Получена 29.01.2024  
Принята в печать 24.03.2024

Received 29.01.2024  
Accepted 24.03.2024

## Клинико-психологические факторы в контексте правосознания больных шизофренией, совершивших общественно опасные деяния

### *Пенявская А.В.*

Национальный исследовательский Томский государственный университет (ФГБОУ ВО НИ ТГУ), г. Томск, Российская Федерация  
ORCID: <https://orcid.org/0009-0002-8278-3178>, e-mail: [penyavskaya@gmail.com](mailto:penyavskaya@gmail.com)

### *Стоянова И.Я.*

Томский национальный исследовательский медицинский центр Российской академии наук (ФГБНУ Томский НИМЦ); Национальный исследовательский Томский государственный университет (ФГБОУ ВО НИ ТГУ), г. Томск, Российская Федерация  
ORCID: <https://orcid.org/0000-0003-2483-9604>, e-mail: [ithka1948@mail.ru](mailto:ithka1948@mail.ru)

Статья посвящена исследованию клинико-психологических факторов, определяющих правосознание больных шизофренией, совершивших ООД. В эмпирическом исследовании приняли участие 62 пациента в возрасте от 18 до 35 лет мужского пола, проходивших принудительное лечение в психиатрическом стационаре. Использовались методы психологической диагностики: авторская структурированная беседа, направленная на выявление отношения к болезни и совершенному ООД; методика «Самооценка» Дембо—Рубинштейн; тест ММПІ; опросники «Уровень субъективного контроля» Роттера, «Способы совладающего поведения» Лазаруса; функциональные пробы – «Исключение предметов», «Пиктограмма». Статистическая обработка данных осуществлялась с помощью пакета Statistica 12.0. с применением описательных статистик, таблиц сопряженности, кластерного анализа. Установлены патопсихологические особенности, отражающие значимые различия в правосознании пациентов; определены индивидуально-типологические характеристики – отношение к ООД и отношение к болезни. Новая психологическая информация подтверждает необходимость персонализации психологического сопровождения в период принудительного лечения. Ключевыми аспектами психологической работы, направленной на профилактику общественно опасного поведения, становятся рассмотрение отношения пациентов к заболеванию и совершенному правонарушению с целью снижения дезадаптивных и криминогенных поведенческих стереотипов и трансформации дефектов правосознания.

**Ключевые слова:** больные шизофренией, правосознание, общественно опасные деяния (ООД), отношение к ООД, отношение к болезни, типология отношения к болезни, психологическое сопровождение.

Пенявская А.В., Стоянова И.Я.  
Клинико-психологические факторы  
в контексте правосознания больных шизофренией,  
совершивших общественно опасные деяния  
Психология и право. 2024. Том 14. № 2. С. 103–113

Penyavskaya A.V., Stoyanova I.Ya.  
Attitude to a Socially Dangerous Act as a  
Structural Element of the Legal Consciousness  
of Patients with Schizophrenia  
Psychology and Law. 2024. Vol. 14, no. 2, pp. 103–113

**Для цитаты:** Пенявская А.В., Стоянова И.Я. Клинико-психологические факторы в контексте правосознания больных шизофренией, совершивших общественно опасные деяния [Электронный ресурс]. Психология и право. 2024. Том 14. № 2. С. 103–113. DOI:10.17759/psylaw.2024140208

## Attitude to a Socially Dangerous Act as a Structural Element of the Legal Consciousness of Patients with Schizophrenia

**Anastasia V. Penyavskaya**

National Research Tomsk State University, Tomsk, Russia

ORCID: <https://orcid.org/0009-0002-8278-3178>, e-mail: [penyavskaya@gmail.com](mailto:penyavskaya@gmail.com)

**Irina Ya. Stoyanova**

Tomsk National Research Medical Center of the Russian Academy of Sciences; National Research Tomsk State University, Tomsk, Russia

ORCID: <https://orcid.org/0000-0003-2483-9604>, e-mail: [ithka1948@mail.ru](mailto:ithka1948@mail.ru)

The work is aimed at the study of clinical and psychological factors that determine the legal consciousness of schizophrenia patients who have committed SDA. The materials of an empirical study obtained on a sample of schizophrenia patients undergoing compulsory treatment in a psychiatric hospital are presented. The study involved male 62 patients aged 18 to 35 years. Methods of pathopsychological research: Dembo—Rubinstein’s “Self-assessment”, MMPI, “The level of subjective control” by Rotter, “Ways of coping behavior” by Lazarus, pathopsychological functional tests — “Exclusion of objects”, “Pictogram”. The pathopsychological features reflecting significant differences in the patients’ legal consciousness have been established. New psychological information confirms the need to personalize psychological support during compulsory treatment. The key aspects of psychological work aimed at the prevention of socially dangerous behavior are the consideration of the attitude of patients to the disease and to the committed offense, as well as their individual psychological characteristics in order to reduce maladaptive and criminogenic behavioral stereotypes and the transformation of defects of legal consciousness.

**Keywords:** patients with schizophrenia, socially dangerous acts (SDA), attitude to SDA, attitude to the disease, legal awareness, typology of attitude to the disease, typology of attitude to SDA, psychological support.

**For citation:** Penyavskaya A.V., Stoyanova I.Ya. Attitude to a Socially Dangerous Act as a Structural Element of the Legal Consciousness of Patients with Schizophrenia. *Psikhologiya i pravo = Psychology and Law*, 2024. Vol. 14, no. 2, pp. 103–113. DOI:10.17759/psylaw.2024140208 (In Russ.).

### Введение

В современных медико-психологических и юридических исследованиях изучение клинико-психологических факторов, определяющих правосознание психически больных, сохраняет свою актуальность. Особое внимание уделяется больным шизофренией, которые совершили общественно опасные деяния (ООД) и находятся на принудительном лечении. В

анамнезе пациентов уже присутствуют случаи нарушения закона, связанные с неспособностью осознавать значимость своих действий. Риск повторения преступных действий повышает требования к эффективности проводимых медико-психологических мероприятий.

В исследованиях изучаются причины, связанные с общественной опасностью психически больных, а также возможности медико-психологической работы, которая снижает риски преступлений, но эффективность реабилитационных программ в условиях принудительного лечения остается недостаточной [2; 5; 6; 7].

Правовое сознание – одна из форм общественного сознания, отражающая общественные отношения, которые регулируются нормами права. При рассмотрении индивидуального правосознания отмечается, что этот феномен представляет собой интегральное личностное образование, развивающееся под влиянием внешних и внутренних условий, которое включает правовые знания, чувства, оценочные отношения, проявляющееся в деятельности и отношениях человека с окружающим миром, регулирующее поведение личности в юридически значимых ситуациях [8]. Особенности личности, ее нравственно-нормативные установки следует учитывать при проведении комплексной судебной психолого-психиатрической экспертизы, постановке диагноза и осуществлении реабилитационных мероприятий.

В качестве структурного элемента правосознания отношение к правонарушению изучается в юридических науках и судебной практике. У психически здоровых людей, совершивших правонарушение, правосознание характеризуется понятием «внутренняя картина преступления» (ВКП). Это понятие включает «...сложный комплекс представлений и идей, своеобразно отражающихся в психике человека» [3; 4; 11; 13]. Оно определяется личностными особенностями, положением человека в семье, обществе, в преступной группе и глубиной осознания, переживания содеянного. При определении составляющих ВКП учитывается уровень эмоционального реагирования и интеллектуального развития, профессиональный и жизненный опыт индивида. Отмечается, что при рассмотрении внутренней картины преступления важную роль играет эмоциональное отношение к совершенному деянию, а также прогнозирование своей дальнейшей судьбы [3].

Спектр исследований направлен также на изучение искаженного правосознания. Исследователи рассматривают различные состояния правосознания, в том числе измененного под влиянием психической болезни. При этом отмечается, что измененное правовое сознание проявляется в искажении нормального правосознания, иррациональности мышления, в том числе правового, неадекватности восприятия феноменов его правовой реальности [4].

В отечественной клинической психологии отношение к совершенному деянию связано с понятием «критичность». Специалисты, используя описательные формулировки при характеристике отношения пациента к совершенному деянию, отмечают отсутствие критичности либо наличие формальной или частичной критики [6; 15; 16; 17; 18]. Мы полагаем, что подобное описание не способствует пониманию особенностей отношения больных к правонарушению. Для понимания сущности отношения личности к совершенному преступлению следует обратить внимание на психологические факторы, определяющие правосознание. При изучении этих факторов авторы обращаются к закономерностям процесса образования и трансформации тех свойств личности, которые обуславливают как субъективное отражение правовой действительности, так и социально-правовое поведение человека. К таким психологическим трансформациям относят, в первую очередь, оценочные отношения и ценности [8; 11; 12; 13; 14; 15].

Одним из первых ученых в отечественной психологии, который рассматривал отношения в качестве внутреннего поведенческого регулятора, предшествующего поступкам человека, был В.Н. Мясищев. По его представлениям, отношения проявляются в эмоциональных состояниях и, отражаясь в потребности, определяет содержательную и функциональную стороны активности, развитие которых обуславливает появление нового отношения. Отношения личности можно представить как проявление свойств, субъективного отражения правовой действительности в контексте социально-правового поведения. Ученый поставил вопрос о связи психологических отношений с основными группами психологических явлений: процессов, состояний и свойств личности. Оценочные отношения играют крайне важную роль в регуляции правового поведения, а их динамика является результатом изменения социальных связей и отношений [9].

Одним из структурных элементов правосознания является отношение человека к своему противоправному поведению. При определении структуры правосознания некоторые исследователи берут за основу типы оценочных отношений и выделяют четыре основных типа: к праву в целом, к правовому поведению окружающих, к правоохранительным органам, к своему собственному поведению [1].

Эти положения являются базовыми для настоящего исследования. У больных шизофренией есть специфические клинико-психологические особенности, которые преломляют их оценочные отношения, в том числе к совершенному деянию, что, в конечном итоге, определяет правосознание.

Отношение к совершенному преступлению является одним из структурных элементов правосознания больных шизофренией с криминальным анамнезом и потому требует углубленного исследования. Проведенное нами исследование базируется на рассмотрении отношения к правонарушению через понятие «внутренняя картина преступления» (юридический аспект) и концепцию В.Н. Мясищева о значимых отношениях личности (психологический аспект).

Такой интегративный подход позволяет более качественно изучить и наполнить содержанием феномен отношения к ООД больных шизофренией. Данный подход включает рассмотрение следующих психологических составляющих: осознание совершенного ООД, понимание его роли и влияния на дальнейшую жизнедеятельность, эмоциональные и поведенческие реакции, связанные с противоправным деянием. Эти психологические факторы являются определяющими в проявлениях правосознания у пациентов.

### **Выборка и методы исследования**

Целью исследования является рассмотрение клинико-психологических факторов в контексте правосознания больных шизофренией, совершивших общественно опасные деяния.

В выборку исследования включены больные шизофренией (F 20.0 по МКБ-10), совершившие ООД. Они находились на принудительном лечении в отделении специализированного типа Томской клинической психиатрической больницы.

Виды общественно опасных деяний включали: против личности — 64% случаев от всей выборки, против собственности — 33%, против здоровья — 3%. Всего в исследовании приняли участие 62 пациента, средний возраст которых составил  $24,3 \pm 3,3$  лет.

Психодиагностическая процедура заключалась в проведении авторской структурированной беседы, направленной на выявление отношения к болезни и совершенному ООД, применении психодиагностического инструментария: методики «Самооценка» Дембо—



Рубинштейн (П.В. Яньшин); теста ММРІ (Л.Н. Собчик); опросников «Уровень субъективного контроля» Роттера (Е.Ф. Бажин), «Способы совладающего поведения» Лазаруса (Л.И. Вассерман); функциональных проб «Исключение предметов» (В.М. Блейхер), «Пиктограмма» (Б.Г. Херсонский). Статистическая обработка данных проводилась при помощи Statistica 12.0. с применением описательных статистик, таблиц сопряженности, кластерного анализа.

Решение поставленных задач включало два этапа обработки диагностических данных. С целью выявления индивидуальных различий, обусловленных отношением к болезни и отношением к ООД, на первом этапе применялся кластерный анализ (метод Уорда). Далее анализировались результаты психодиагностических методик. При этом выполнялся кластерный анализ шкальных оценок, устанавливалась взаимосвязь между психодиагностическими кластерами и типами отношения к болезни и ООД. На втором этапе психодиагностические срезы и данные отношения к болезни и ООД также подверглись кластеризации, проводившейся для переменных по методу *k*-средних. Данный алгоритм применялся для оптимального разделения всего набора объектов на кластеры, минимизируя внутрикластерную дисперсию и максимизируя межкластерную. Полученные результаты исследования психологических особенностей пациентов сравнивались между собой в контексте их влияния на проявление правосознания.

### **Результаты эмпирического исследования и их обсуждение**

В предыдущих исследованиях при проведении психодиагностической процедуры у пациентов были изучены характеристики структурных компонентов отношения к совершенному общественно опасному деянию. С помощью метода Уорда, метрики Сити-Блок выделены три кластера с названиями «Не виновен в ООД», «В ООД виновен алкоголь или наркотические вещества», «Виновен в ООД», определившие индивидуально-типологические различия пациентов [11].

Многомерный анализ сопряженности ответов на вопросы структурированной беседы выявил следующие психологические факторы, определяющие особенности правосознания у больных шизофренией.

1. Положительное отношение больных шизофренией к принудительному лечению определяется не только осознанием совершенного ООД, но и пониманием причин пребывания в стационаре. Это указывает на относительную сохранность личностно-мотивационной сферы, а также на относительную сохранность критики и способность контролировать свои действия. Установленные психологические особенности пациентов являются наиболее благоприятными факторами, способствующими психологической работе по профилактике противоправного поведения.
2. Пациенты, отрицающие вину в совершенном правонарушении, характеризуются негативным отношением к лечению, непониманием причин пребывания в психиатрическом стационаре. Выявляются нарушения в виде эмоциональной холодности, отсутствия способности к сопереживанию. Неадекватная оценка правонарушения больными шизофренией связана с расстройствами мыслительной деятельности в виде нарушений целенаправленности мышления и смыслообразования. Эти характеристики пациентов способствуют искажению правосознания и снижают эффективность психологических мероприятий в рамках медико-психологической реабилитации.

Анализ отношения к болезни в контексте правосознания свидетельствует о том, что пациенты, адекватно оценивающие свое состояние, положительно относятся к лечению, соблюдают правила пребывания в стационаре, что связано с сохранностью критических способностей, возможностей прогнозирования и осуществления произвольной регуляции. Данные характеристики являются личностными ресурсами, определяющими правосознание.

Пациенты, не считающие себя психически больными, не видят причин находиться в стационаре. Они характеризуются нарушением критичности к своему состоянию и поведению, нарушением мышления, что обуславливает искаженное правосознание.

При выявлении отношения пациентов к психическому заболеванию установлены два кластера, включающие «Осознание болезни» и «Отрицание болезни» [11].

Изучение особенностей мышления данной выборки пациентов, проявляющегося в форме нарушения мотивационного компонента, снижения критичности и аффективной заряженности суждений, искажения процесса обобщения по типу актуализации несущественных личностно-значимых признаков, позволило установить их значимость в нарушении правосознания. Так, у большинства пациентов (66,7%) отмечалось незначительное использование атрибутивных, графических и метафорических образов с преобладанием конкретных, геометрических и формальных образов, что свидетельствует о снижении процессов обобщения и эмоциональной недостаточности. В 33,3% случаев для пациентов характерно использование индивидуально-значимых образов, что отражает относительную сохранность эмоционального компонента мышления. Эти патопсихологические особенности пациентов определяют отношение к совершенному ООД и отношение к заболеванию. Данные характеристики являются взаимообусловленными и связанными с искажением правосознания.

Исследование личностных особенностей у больных шизофренией с помощью методики ММРІ свидетельствует о том, что для 27 пациентов (45%) характерен профиль в пределах нормативных показателей с выраженными шкалами «Паранойя» и «Психопатия». Они обуславливают **нетерпеливость, склонность к риску**, трудности в соблюдении норм поведения, непосредственность и импульсивность в проявлении чувств. У половины выборки (55%) выявлен пикообразный профиль с выраженными шкалами «Психопатия», «Паранойя», «Шизофрения». Данные особенности связаны с проявлениями импульсивности, раздражительности, подозрительности, своеобразием установок и суждений. При этом отдельные установки и убеждения могут встраиваться в фабулу бреда, негативно влияя на социальное функционирование и правосознание. Особенности личности этих пациентов являются следствием преломления их системы отношений вследствие хронического психического заболевания, которое приводит к противоправному поведению и искажению правосознания.

Изучение самооценки, являющейся важной интегральной характеристикой личности, также выявило различия у пациентов. Результаты по методике «Самооценка» свидетельствуют об адекватной самооценке в 20,6%, низкой — в 17,4%, завышенной — в 62% случаев. Нарушенная самооценка, обусловленная психическим заболеванием, включая бредовые идеи, является предиктором противоправного поведения и искажением правосознания.

При исследовании локуса контроля, который является показателем взаимосвязи между отношением человека к самому себе и к окружающему миру, установлено, что высокий уровень общей интернальности характерен для 43 (69%) пациентов. Он отражает индивидуальные проявления пациентов, а также клинико-психологические особенности психического заболевания, в рамках которого наличие бредового конструкта обуславливает склонность обвинять в происходящем окружающих. У 19 (31%) пациентов отмечается, экстернальный ло-

кус контроля. Они также склонны обвинять других людей или трактовать события как результат стечения случайных обстоятельств. Эти пациенты зачастую перекалывают ответственность за нарушения собственного здоровья на так называемые «внешние силы», чей-то злой умысел, что может быть обусловлено фабулой бреда.

Особенности совладающего поведения характеризуются преобладанием копинг-стратегий «Конфронтация» — 45 (73%), «Дистанцирование» — 40 (66%), «Бегство-избегание» — 31 (50%). При выраженном предпочтении стратегии «Конфронтация» у испытуемых наблюдаются агрессия, импульсивность, враждебность, трудности планирования действий, прогнозирования результата. При этом совладание теряет свою целенаправленность и становится способом разрядки эмоционального напряжения. Больные используют приемы отстранения, обесценивания и избегания при затруднениях с помощью субъективного снижения их значимости. Большинство пациентов (87%) проявляют избыточную агрессивность, стремление отстраниться от проблем, ограничить контакты с окружением. Для других пациентов (13%) характерно умеренное проявление агрессии, стремление проанализировать возникшую проблему, самостоятельно ее решить, отмечается способность адекватно оценить ресурсы среды и получить социальную поддержку, что способствует снижению нарушений правосознания.

В результате проведенного исследования установлены позитивные и негативные психологические особенности пациентов, определяющие специфику правосознания.

К особенностям, способствующим искажению правосознания, относятся «Отрицание и болезни, и ООД». Пациенты данной группы характеризуются неадекватным отношением к проявлениям болезни, несогласием с лечением, формальностью взаимодействия с медицинским персоналом, низкой способностью к пониманию психопатологической симптоматики, что ведет к недостаточности прогнозирования и контроля. Отношение к противоправному поведению характеризуется отсутствием чувства вины и сожаления, переживанием обиды, склонностью перекалывать ответственность за содеянное на других. Применение стратегии «Конфронтация» свидетельствует о недостаточности саморегуляции, склонности к малопродуктивным формам реагирования с тенденцией к аффективным вспышкам. Индивидуально-психологические особенности пациентов этого типа представлены психопатическими чертами возбудимого типа, ригидностью, **нетерпеливостью**, экстернальностью, **склонностью к риску**, непосредственностью в проявлении чувств, трудностями в соблюдении социальных норм. Связанные с когнитивными и аффективными нарушениями патохарактерологические особенности больных шизофренией обуславливают снижение произвольной саморегуляции, сужают поведенческий репертуар. У этих пациентов наиболее выражены нарушения правосознания.

Вторая группа пациентов с «Отрицанием болезни и частичным признанием вины в ООД» характеризуется неадекватной оценкой своего психического состояния, сокрытием проявлений психопатологической симптоматики, негативным отношением к лечению, отрицанием назначенных мер медицинского характера, отсутствием чувства вины по поводу совершенного деяния, склонностью обвинять в совершении деяния алкоголь, наркотики, безразличием к своему будущему. Мышление характеризуется снижением уровня обобщения и относительной сохранностью его эмоционального компонента. Индивидуальные и патопсихологические особенности представлены низкой подчиняемостью и подчеркнутой независимостью, склонностью к импульсивным поведенческим реакциям. Отмечается неспособность к формированию адекватных представлений о совершенном деянии. Отмечаются искажения правосознания, сходные с искажениями у пациентов первой группы.

Для третьей группы с «Осознанием и болезни, и ООД» характерна адекватная оценка психического состояния, понимание проявлений болезни, ориентация на лечение, доброжелательное отношение к медицинскому персоналу. Отмечается адекватное отношение к своему противоправному поведению, переживание чувства вины и сожаления за совершенное деяние, положительное отношение к принудительному лечению. Выражены проявления интернальности как значимости вклада собственной деятельности. Патопсихологические и клинические характеристики данного типа включают импульсивность, своеобразие установок и суждений, подозрительность, тенденцию к асоциальным поступкам, выраженную раздражительность. Адекватное отношение к болезни и отношение к ООД отражает относительную сохранность мотивационно-личностной сферы у этой группы больных шизофренией, что предопределяет искажения правосознания в меньшей степени по сравнению с пациентами первой и второй групп.

### **Заключение**

Таким образом, результаты исследования свидетельствуют о взаимообусловленности отношения к противоправному поведению и отношения к болезни у больных шизофренией, находящихся на принудительном лечении. Индивидуально-психологические особенности пациентов определяют различия в проявлении правосознания. Неадекватная самооценка, экстернальный локус самоконтроля, отсутствие чувства вины в связи с совершенным преступлением, отрицание психического расстройства, негативное отношение к принудительному лечению обуславливают значительное искажение правосознания. Это является фактором риска дальнейшей криминализации пациентов и предиктором повторных общественно опасных деяний.

Наличие интернального локуса контроля, осознание и переживание чувства вины и сожаление о совершенном ООД, адекватное отношение к своему психическому состоянию, положительное отношение к принудительному лечению способствуют благоприятному прогнозу в лечении и предупреждению повторения ООД.

Выявленная типология позволяет определить направленность психологического сопровождения больных шизофренией на принудительном лечении. Ключевыми аспектами психологического сопровождения и профилактики общественно опасного поведения становится рассмотрение отношения пациентов к заболеванию и совершенному ООД в качестве предикторов, определяющих правосознание.

Психокоррекционная работа с пациентами ориентирована, в первую очередь, на повышение мотивации к лечению, формирование адекватного отношения к болезни и совершенному преступлению. Это будет способствовать снижению дезадаптивных и криминогенных поведенческих стереотипов, трансформации дефектов правосознания, которые выступают внутренними детерминантами противоправного поведения. Психологическая работа с пациентами в контексте реабилитационной программы должна учитывать типологию отношения к болезни и ООД, а также индивидуально-психологические особенности больных шизофренией.

Дальнейшие перспективы изучения психологических факторов, определяющих искаженное правосознание психически больных, связаны со сравнительными исследованиями пациентов различных нозологических групп, а также поисками коррекционных технологий, способствующих снижению противоправных действий.

### Литература

1. Бондарев А.А., Клевцов С.В., Быков А.Н. Роль правосознания и правовой культуры в юридической практике: Монография. Орел: ОрЮИ МВД России им. В. В. Лукьянова, 2013. 119 с.
2. Бохан Н.А., Селиванов Г.Ю., Мандель А.И., Лаврова У.А., Блонский К.А., Сальников А.А. Клиническая типология абстинентного синдрома при зависимости от синтетических каннабиноидов (спайсов) у больных параноидной шизофренией [Электронный ресурс] // Сибирский вестник психиатрии и наркологии. 2019. № 1 (102). С. 62–70. doi:10.26617/1810-3111-2019-1(102)-62-70
3. Васильев В.Л. Юридическая психология: Учебник. 6-е изд. СПб: Питер, 2012. 608 с.
4. Гуляихин В.Н. Структурно-функциональные особенности различных состояний правосознания человека [Электронный ресурс] // Юридические исследования. 2012. № 2. С. 90–116. doi:10.7256/2305-9699.2012.2.153
5. Казаковцев Б.А., Букреев Н.В., Булыгина В.Г., Малкин Д.А. Проблемы профилактики повторных общественно опасных действий психически больных // Судебная психиатрия: профилактика противоправного поведения лиц с психическими расстройствами / Под ред. В.В. Вандыша. Выпуск 8. М.: ФГУ «ГНЦСП имени В.П. Сербского», 2011. С. 100–109.
6. Кожуховская И.И. Критичность психически больных // Патопсихология: Хрестоматия / Сост. Н.Л. Белопольская. 2-е изд., испр. и доп. М.: Когито-Центр, 2000. 289 с.
7. Мамайчук И.И. Методологические и методические проблемы судебно-психологической экспертизы // Вестник Санкт-Петербургского университета. Серия 12. Психология. Социология. Педагогика. 2011. № 3. С. 196–206.
8. Муслумов Р.Р. Роль правового сознания в развитии личности // Социально-психологические проблемы формирования личности государственного служащего в современной России: Сборник научных трудов / Под ред. Б.Ю. Берзина. Екатеринбург, 2012. С. 90–94.
9. Мясищев В.Н. Психология отношений. М.: Академия, 1995. 356 с.
10. Панкратова М.Е., Рашева Н.Ю., Ивашко Г.В. Правосознание, его структура, виды, уровни и функции // Современное право. 2015. № 1. С. 5–19.
11. Пенявская А.В., Мещерякова Э.И., Стоянова И.Я. Типология отношения к болезни и общественно опасному деянию больных шизофренией во взаимосвязи с их психологическими характеристиками [Электронный ресурс] // Сибирский психологический журнал. 2020. № 77. С. 111–129. doi:10.17223/17267080/77/6
12. Сафуанов Ф.С. Психология криминальной агрессии. М.: Смысл 2003. 300 с.
13. Спасенников Б.А. Общественно опасные деяния больных психическими расстройствами // Вестник института: преступление, наказание, исправление. 2012. № 4 (20). С. 8–11.
14. Стуканов В.Г. К проблеме изучения психологических механизмов формирования правосознания // Вестник Московского университета МВД России. 2015. № 2. С. 292–296.
15. Фабрика И.В. К вопросу о структуре правосознания // Вестник Южно-Уральского государственного университета. Серия: Право. 2006. № 13 (68). С. 183–186.
16. Яхимович Л.А., Макушкина О.А. Клинические аспекты общественной опасности больных шизофренией [Электронный ресурс] // Сибирский вестник психиатрии и наркологии. 2018. № 2 (99). С. 70–76. doi:10.26617/1810-3111-2018-2(99)-70-76

## References

1. Bondarev A.A., Klevtsov S.V., Bykov A.N. Rol' pravosoznaniya i pravovoi kul'tury v yuridicheskoi praktike: Monografiya. Orel: OrYuI MVD Rossii im. V. V. Luk'yanova Publ., 2013. 119 p. (In Russ.).
2. Bokhan N.A., Selivanov G.Yu., Mandel A.I., Lavrova U.A., Blonsky K.A., Salnikov A.A. Klinicheskaya tipologiya abstinentnogo sindroma pri zavisimosti ot sinteticheskikh kannabinoidov (spaisov) u bol'nykh paranoidnoi shizofreniei [Clinical typology of withdrawal syndrome in dependence on synthetic cannabinoids (spice) in patients with paranoid schizophrenia] [Elektronnyi resurs]. *Sibirskii vestnik psikiatrii i narkologii = Siberian Herald of Psychiatry and Addiction Psychiatry*, 2019, no. 1 (102), pp. 62–70. doi:10.26617/1810-3111-2019-1(102)-62-70 (In Russ.).
3. Vasil'ev V.L. Yuridicheskaya psikhologiya: Uchebnik. 6th ed. Saint Petersburg: Piter, 2012. 608 p. (In Russ.).
4. Gulyaikhin V.N. Strukturno-funksional'nye osobennosti razlichnykh sostoyanii pravosoznaniya cheloveka [The structural and functional features of various conditions of human legal consciousness] [Elektronnyi resurs]. *Yuridicheskie issledovaniya = Legal Studies*, 2012, no. 2, pp. 90–116. doi:10.7256/2305-9699.2012.2.153 (In Russ.).
5. Kazakovtsev B.A., Bukreev N.V., Bulygina V.G., Malkin D.A. Problemy profilaktiki povtornykh obshchestvenno opasnykh deistvii psikhicheski bol'nykh. In Vandysh V.V. (Ed.). *Sudebnaya psikiatriya: profilaktika protivopravnogo povedeniya lits s psikhicheskimi rasstroistvami*. Vypusk 8. Moscow: FGU "GNTsSSP imeni V.P. Serbskogo" Publ., 2011, pp. 100–109. (In Russ.).
6. Kozhukhovskaya I.I. Kritichnost' psikhicheski bol'nykh. In Belopolskaya N.L. (Ed.). *Patopsikhologiya: Khrestomatiya*. 2nd ed. Moscow: Kogito-Tsentr, 2000. 289 p. (In Russ.).
7. Mamaichuk I.I. Metodologicheskie i metodicheskie problemy sudebno-psikhologicheskoi ekspertizy [Methodological and systematic approaches to forensic psychological examination]. *Vestnik Sankt-Peterburgskogo universiteta. Seriya 12. Psikhologiya. Sotsiologiya = Vestnik of Saint Petersburg University. Series 12. Psychology. Sociology*, 2011, no. 3, pp. 196–206. (In Russ.).
8. Muslumov P.P. Rol' pravovogo soznaniya v razvitii lichnosti. In Berzin B.Yu. (Ed.). *Sotsial'no-psikhologicheskie problemy formirovaniya lichnosti gosudarstvennogo sluzhashchego v sovremennoi Rossii: Sbornik nauchnykh trudov*. Yekaterinburg, 2012, pp. 90–94. (In Russ.).
9. Myasishchev V.N. Psikhologiya otnoshenii. Moscow: Akademiya, 1995. 356 p. (In Russ.).
10. Pankratova M.E., Rasheva N.Ju., Ivashko G.V. Pravosoznanie, ego struktura, vidy, urovni i funktsii [Legal consciousness, its structure, sorts, levels and functions]. *Sovremennoe parvo = Modern Law*, 2015, no. 1, pp. 5–19. (In Russ.).
11. Penyavskaya A.V., Meshcheryakova E.I., Stoyanova I.Ya. Tipologiya otnosheniya k bolezni i obshchestvenno opasnomu deyaniyu bol'nykh shizofreniei vo vzaimosvyazi s ikh psikhologicheskimi kharakteristikami [Typology of Relationship to Diseases and Socially Dangerous Activities of Patients with Schizophrenia in Relation to Psychological Characteristics] [Elektronnyi resurs]. *Sibirskii psikhologicheskii zhurnal = Siberian Journal of Psychology*, 2020, no. 77, pp. 111–129. doi:10.17223/17267080/77/6 (In Russ.).
12. Safuanov F.S. Psikhologiya kriminal'noi agressii. Moscow: Smysl 2003. 300 p. (In Russ.).
13. Spasennikov B.A. Obshchestvenno opasnye deyaniya bol'nykh psikhicheskimi rasstroistvami [Socially dangerous acts committed by people with mental disorders]. *Vestnik instituta: prestuplenie, nakazanie, ispravlenie = Institute Bulletin: Crime, Punishment, Correction*, 2012, no. 4 (20), pp. 8–11. (In Russ.).

Пенявская А.В., Стоянова И.Я.  
Клинико-психологические факторы  
в контексте правосознания больных шизофренией,  
совершивших общественно опасные деяния  
Психология и право. 2024. Том 14. № 2. С. 103–113

Penyavskaya A.V., Stoyanova I.Ya.  
Attitude to a Socially Dangerous Act as a  
Structural Element of the Legal Consciousness  
of Patients with Schizophrenia  
Psychology and Law. 2024. Vol. 14, no. 2, pp. 103–113

14. Stukanov V.G. К проблеме изучения психологических механизмов формирования правосознания [The problem of study psychological mechanisms of formation of legal consciousness]. *Vestnik Moskovskogo universiteta MVD Rossii = Vestnik of Moscow University of the Ministry of Internal Affairs of Russia*, 2015, no. 2, pp. 292–296. (In Russ.).
15. Fabrika I.V. К вопросу о структуре правосознания. *Vestnik Yuzhno-Ural'skogo gosudarstvennogo universiteta. Seriya: Pravo = Bulletin of the South Ural State University. Series: Law*, 2006, no. 13 (68), pp. 183–186. (In Russ.).
16. Yakhimovich L.A., Makushkina O.A. Klinicheskie aspekty obshchestvennoi opasnosti bol'nykh shizofreniei [Clinical aspects of social danger of schizophrenia patients] [Elektronnyi resurs]. *Sibirskii vestnik psikhiiatrii i narkologii = Siberian Herald of Psychiatry and Addiction Psychiatry*, 2018, no. 2 (99), pp. 70–76. doi:10.26617/1810-3111-2018-2(99)-70-76 (In Russ.).

### **Информация об авторах**

Пенявская Анастасия Владимировна, кандидат психологических наук, старший преподаватель, кафедра генетической и клинической психологии, факультет психологии, Национальный исследовательский Томский государственный университет (ФГБОУ ВО НИ ТГУ), г. Томск, Российская Федерация, ORCID: <https://orcid.org/0009-0002-8278-3178>, e-mail: [penyavskaya@gmail.com](mailto:penyavskaya@gmail.com)

Стоянова Ирина Яковлевна, доктор психологических наук, профессор, ведущий научный сотрудник, отделение аффективных состояний, Научно-исследовательский институт психического здоровья, Томский национальный исследовательский медицинский центр (ФГБНУ Томский НИМЦ); профессор, кафедра психотерапии и психологического консультирования, факультет психологии, Национальный исследовательский Томский государственный университет (ФГБОУ ВО НИ ТГУ), г. Томск, Российская Федерация, ORCID: <https://orcid.org/0000-0003-2483-9604>, e-mail: [ithka1948@mail.ru](mailto:ithka1948@mail.ru)

### **Information about the authors**

Anastasia V. Penyavskaya, PhD in Psychology, Senior Lecturer, Department of Genetic and Clinical Psychology, Faculty of Psychology, National Research Tomsk State University, Tomsk, Russia, ORCID: <https://orcid.org/0009-0002-8278-3178>, e-mail: [penyavskaya@gmail.com](mailto:penyavskaya@gmail.com)

Irina Ya. Stoyanova, Doctor of Psychology, Professor, Leading Research, Department of Affective States, Research Institute of Mental Health, Tomsk National Research Medical Center of the Russian Academy of Sciences; Professor, Department of Psychotherapy and Psychological Counseling, Faculty of Psychology, National Research Tomsk State University, Tomsk, Russia, ORCID: <https://orcid.org/0000-0003-2483-9604>, e-mail: [ithka1948@mail.ru](mailto:ithka1948@mail.ru)

Получена 19.12.2023  
Принята в печать 16.02.2024

Received 19.12.2023  
Accepted 16.02.2024

## Судебная схема-терапия: теоретические основания подхода

**Сургутский Е.Д.**

Санкт-Петербургский государственный университет (ФГБОУ ВО СПбГУ), г. Санкт-Петербург, Российская Федерация

ORCID: <https://orcid.org/0009-0002-2381-8537>, e-mail: [evgeniipsy@gmail.com](mailto:evgeniipsy@gmail.com)

**Вартанян Г.А.**

Санкт-Петербургский государственный университет (ФГБОУ ВО СПбГУ), г. Санкт-Петербург, Российская Федерация

ORCID: <https://orcid.org/0000-0002-6266-4713>, e-mail: [g.vartanyan@spbu.ru](mailto:g.vartanyan@spbu.ru)

В статье представлены теоретическая модель схема-терапии и обзор исследований, рассматривающих ее судебную адаптацию для популяций осужденных и людей, совершивших общественно опасное деяние под влиянием психического расстройства. Акцент в статье поставлен на исследованиях диагностической и терапевтической ценности подходов. На материалах проведенных зарубежных исследований показана эффективность судебной схема-терапии. Предложены актуальные направления исследований, а также рассматриваются возможности и ограничения подхода при применении на русскоязычной выборке осужденных и пациентов психиатрических больниц. Проведенный анализ позволяет заключить, что судебная схема-терапия является перспективной адаптацией классической теоретической модели схема-терапии для выборки осужденных и людей, совершивших общественно опасное деяние под влиянием психического расстройства и принудительно госпитализированных в психиатрический стационар. Согласно метаанализу данных, судебная схема-терапия значительно снижает риск криминального рецидива в указанных популяциях. Представленный обзор исследований в области судебной схема-терапии на русском языке дан впервые.

**Ключевые слова:** схема-терапия, судебная схема-терапия, общественная опасность, невменяемость, принудительное лечение, риск насилия.

**Финансирование.** Исследование выполнено при финансовой поддержке Российского научного фонда (РНФ) в рамках научного проекта № 23-78-01263 «Психологические драйверы общественной опасности лиц, признанных невменяемыми».

**Для цитаты:** Сургутский Е.Д., Вартанян Г.А. Судебная схема-терапия: теоретические основания подхода [Электронный ресурс]. Психология и право. 2024. Том 14. № 2. С. 114–128. DOI:10.17759/psylaw.2024140209



## Forensic Schema Therapy: Theoretical Foundations

***Evgeniy D. Surgutskiy***

Saint Petersburg State University, Saint Petersburg, Russia

ORCID: <https://orcid.org/0009-0002-2381-8537>, e-mail: [evgeniipsy@gmail.com](mailto:evgeniipsy@gmail.com)

***Gayane A. Vartanyan***

Saint Petersburg State University, Saint Petersburg, Russia

ORCID: <https://orcid.org/0000-0002-6266-4713>, e-mail: [g.vartanyan@spbu.ru](mailto:g.vartanyan@spbu.ru)

The article discusses the theoretical model of schema therapy and provides an overview of research on its adaptation for individuals with convictions and those who have committed criminal acts under the influence of a mental illness. The main focus of this article is on research into the diagnostic and therapeutic potential of approaches. Based on the findings of foreign studies, forensic schema therapy has been shown to be effective. Current research directions are proposed, and the possibilities and limitations of the approach are discussed when applied to a sample of Russian-speaking convicts and psychiatric patients. The analysis suggests that forensic schema therapy may be a promising adaptation of the classic theoretical model of schema therapy for individuals who have committed criminal acts under the influence of a mental illness and have been involuntarily hospitalized in a psychiatric hospital. Based on a meta-analysis of the available data, forensic schema therapy has been shown to significantly reduce the risk of criminal recidivism in these populations. The presented review of research in the field of forensic schema therapy in Russian is published for the first time.

**Keywords:** schema therapy, forensic schema therapy, risk of violence, insanity defense, involuntary treatment.

**Funding.** The reported study was funded by Russian Science Foundation (RSCF), project number 23-78-01263.

**For citation:** Surgutskiy E.D., Vartanyan G.A. Forensic Schema Therapy: Theoretical Foundations. *Psikhologiya i pravo = Psychology and Law*, 2024. Vol. 14, no. 2, pp. 114–128. DOI:10.17759/psylaw.2024140209 (In Russ.).

### Введение

Схема-терапия (далее — СТ) является интегративным психотерапевтическим подходом, разработанным американским психологом Дж. Янгом в 1994 г. Ее создание было обусловлено недостаточной эффективностью когнитивно-поведенческой терапии у пациентов с пограничным расстройством личности. Для решения этой проблемы Дж. Янг расширил модель когнитивно-поведенческой терапии за счет включения в неё элементов из других подходов, в частности психодинамической терапии, уделяя особое внимание теориям развития личности [8; 13; 14].

СТ характеризуется структурированностью, непротиворечивостью и специфическими концепциями, описывающими функционирование личности, о которых подробнее рассказано в разделе «Теоретическая модель схема-терапии». Внутри подхода разработаны методы оценки личности и терапевтические интервенции, а также определены процессы постановки терапевтических целей и задач, обуславливающих стадии лечения и его ограничения [8; 13; 14].

Судебная СТ (Forensic Schema Therapy) является многообещающей адаптацией классической теоретической модели СТ для выборки осужденных и лиц, принудительно госпитализированных в психиатрический стационар. Данный подход предложен Д. Бернштейном и коллегами в 2007 г. [17].

Согласно последним данным, трехлетний курс судебной СТ в условиях принудительной госпитализации в психиатрический стационар значительно снижает риск рецидива противоправного поведения у лиц с диагностированным расстройством личности [18]. При этом эффект СТ более выражен в сравнении со стандартными видами психотерапевтического лечения. Это обнадеживающее открытие, если учитывать выводы метаанализа 129 исследований, который показал, что психотерапия обычно не эффективна для людей, склонных к совершению повторных деликтов, особенно в контексте принудительного психиатрического лечения [32].

В России существует ряд барьеров, которые затрудняют внедрение инновационных научных открытий в практику пенитенциарных и медицинских психологов, а также проведение актуальных психологических исследований феномена преступности и общественной опасности. В настоящее время, несмотря на вступление в силу федерального закона о пробации, система оказания психологической помощи осужденным, которая могла бы покрыть потребность в продолжительной психотерапии, остается неразработанной. Пенитенциарные психологи к тому же сталкиваются с большим объемом бюрократических задач, а их штат обычно составляет всего несколько человек на учреждение. Это не позволяет выделять достаточное количество времени для проведения индивидуальной терапии, релевантной наступлению изменений, способствующих реабилитации и ресоциализации.

В российских пенитенциарных учреждениях отбывает наказание более 400 000 осужденных [2]. При этом в данной выборке распространенность расстройств личности в 5,5 раз превышает показатели в общей популяции населения России [11]. Интеграция в программу исправления психотерапии с релевантными снижением степени общественной опасности целями, по нашему мнению, могла бы снизить наблюдаемый рост рецидивной преступности, происходящий на фоне незначительного снижения количества регистрируемых тяжких и особо тяжких преступлений [1].

Дополнительной проблемой является отсутствие тренда снижения числа людей, признаваемых невменяемыми, на протяжении более десяти лет [6]. В настоящее время помощь таким людям, как правило, сосредоточена на психофармакологическом лечении, которое, хотя и эффективно в купировании симптомов психических расстройств, не способствует глубинным изменениям личности антисоциальной направленности [10].

При этом эффективность психотерапевтических вмешательств, направленных на просоциальные изменения личности осужденных и лиц, признанных невменяемыми, принадлежащих к российскому обществу и культуре, требует эмпирического подтверждения. Проведение междисциплинарных исследований, направленных на более глубокое понимание генеза противоправного поведения и предотвращения его повторения за счет мер комплексного воздействия, может стать важной предпосылкой к реформированию уголовно-исполнительной системы, что в конечном счете может привести к укреплению ее реабилитационного и реадaptационного потенциала.

В отечественной науке актуальность обозначенного исследовательского направления обсуждается, начиная с восьмидесятых годов XX века. Особое внимание в опубликованных трудах уделяется приоритетности психолого-педагогического воздействия на личность осужденных с целью предотвращения преступного поведения [5]. Однако основное количество эмпирических данных получено в рамках юридических исследований, дизайн которых не

опирается на существующие теории личности [3]. По этой причине в таких исследованиях термины из психологии, например импульсивность, чувствительность и уровень агрессивности, используются в качестве описательных характеристик внешне наблюдаемых поведенческих или эмоциональных реакций без анализа их связи со структурой личности. Также нами не найдены рандомизированные клинические исследования на русском языке, направленные на изучение эффективности психотерапии осужденных и лиц, признанных невменяемыми.

В данной статье представлен обзор работ, в которых рассматривается теоретическая модель СТ и ее судебная адаптация. Акцент поставлен на исследованиях диагностической и терапевтической ценности подходов. С нашей точки зрения, рассматриваемая модель функционирования личности представляет интерес для теоретиков и практиков в контексте необходимости проведения психологических исследований на русскоязычной выборке осужденных и лиц, признанных невменяемыми. Насколько нам известно, обзор исследований в области судебной СТ на русском языке дан впервые.

### Теоретическая модель схема-терапии

Как следует из названия подхода, центральное место в его модели занимают ранние схемы (далее — схемы). Все классифицированные схемы разделяют на 14 позитивных [31] и от 18 до 21 дезадаптивных [14; 15; 35]. По причине проблемно-ориентированности СТ основное внимание исследователи уделяют изучению дезадаптивного их варианта.

Схемы являются чрезвычайно устойчивыми внутриличностными структурами, которые включают воспоминания, эмоции, когниции и телесные переживания. Они представляют собой специфические личностные особенности, определяющие индивидуальность человека [14], что в определенной мере сближает их с личностными чертами в психодинамическом понимании [10, с. 105]. Основная функция схем заключается в организации переживаемого человеком опыта. Данный процесс оказывает непосредственное влияние на субъективное восприятие объективного мира и своих особенностей, регуляцию поведения и эмоций [4].

Схемы формируются в результате взаимодействия ребенка, наделенного определенным темпераментом, с внешней средой, что позволяет отнести их к биопсихосоциальному концепту. Дезадаптивные схемы возникают при развитии в неблагоприятных условиях. Важно отметить, что формирование дезадаптивных схем является своеобразной адаптацией психики ребенка к реальности, которая представляет угрозу его существованию [14]. По мере взросления и изменения контекста, включая сепарацию от источника угрозы, дезадаптивные схемы могут вызывать нестабильность эмоциональной регуляции, агрессивное поведение, препятствовать формированию целостной идентичности и становиться барьером на пути достижения значимых целей и реализации ценностей [35]. П.М. Касьяник подчеркивает, что схемы часто существуют в неосознаваемой форме, но могут стать доступными для осознания в ходе СТ [4].

Оценка выраженности дезадаптивных схем может проводиться специалистом во время терапевтических сессий благодаря анализу информации, полученной от пациента о его жизни [14]. Также могут использоваться количественные методы. За 30 лет существования СТ были разработаны три версии Схемного опросника Янга (Young Schema Questionnaire; YSQ): длинная форма (YSQ-L3), краткая форма (YSQ-S3) и пересмотренная форма (YSQ-R). Исследование прогностической критериальной валидности всех версий показывает, что каждая из них обладает схожим диагностическим потенциалом. Однако пересмотренная форма (YSQ-R) сочетает достоинства длинной и краткой версий, а также включает большее количество шкал [35]. Авторы делают вывод об оптимальности использования именно пересмотренной версии

опросника для оценки выраженности дезадаптивных схем в научных и практических целях. Перевод на русский язык и адаптация пересмотренной версии Схемного опросника Янга были выполнены командой Московского института схема-терапии [9].

Как было сказано выше, ранние дезадаптивные схемы формируются в результате воздействия травмирующего опыта, полученного в семье или другом значимом для ребенка окружении. Согласно теории СТ, взросление в неблагоприятной обстановке приводит к фрустрации базовых эмоциональных потребностей, а именно: в надежной привязанности; в самостоятельности, независимости, компетентности и чувстве самоидентичности; в свободе выражения своих потребностей и эмоций; в спонтанности и игре; в реалистичных границах и самоконтроле [14]. При этом из-за имплицитного и эго-синтонного характера дезадаптивных схем взрослые люди нередко попадают в порочный цикл ситуаций и обстоятельств, подкрепляющих схемы, что, в свою очередь, препятствует удовлетворению описанных потребностей [35].

Результаты метаанализа и систематического обзора 33 исследований поддерживают теоретические допущения о том, что формирование дезадаптивных схем связано с неблагоприятным детским опытом, в особенности с эмоциональным насилием, и приводит к более частому отсутствию веры в то, что базовые эмоциональные потребности могут быть удовлетворены во взрослом возрасте [33].

Последней теоретической и, пожалуй, наиболее важной с практической точки зрения в пенитенциарном контексте концепцией СТ являются дисфункциональные и здоровые режимы функционирования схем — психические состояния, возникающие при активации ранней дезадаптивной схемы, проявляющиеся в эмоциональном, когнитивном или поведенческом реагировании [14]. В режимах функционирования схем воплощается психодинамическая составляющая СТ, в которой множественность состояний проявления личности пациентов позволяет терапевту создать индивидуализированную концептуализацию и подобрать подходящую под конкретный случай стратегию терапии [28].

В СТ все режимы функционирования схем распределены по нескольким группам [14]. Обзор литературы на тему содержания отдельных режимов и эмпирического обоснования введения такой классификации приведены в работе Дж. Лоббестаэля [30].

Первая группа включает детские уязвимые, агрессивные и связанные с повышенной импульсивностью режимы — как правило, эмоциональные состояния, вызываемые фрустрацией базовых эмоциональных потребностей.

Вторая группа объединяет стратегии защиты от активации дезадаптивных схем в виде капитуляции, избегания и гиперкомпенсации. Согласно исследованиям, режимы гиперкомпенсации наиболее часто взаимосвязаны с совершением агрессивных поступков, в том числе преступлений.

Третья группа связана с интернализованным отношением значимых взрослых. Изначально режимы этой группы носили название родительских (требовательный родитель, карающий родитель), однако позже были переименованы в критикующие (требовательный и карающий критики соответственно).

Последняя, четвертая, группа включает адаптивные, или, в терминологии СТ, «здоровые, режимы» счастливого ребенка и здорового взрослого. При высоком уровне функционирования личности режим здорового взрослого выступает в качестве главенствующего состояния, в котором человек способен размышлять о себе, проявлять самосострадание и эмпатию, уважение к своим и чужим потребностям и принимать решения в своих интересах в долгосрочной перспективе [28]. СТ, в том числе и судебно-медицинская ее адаптация, главным образом направлена на возвращение именно этого режима, находясь в котором человек будет спосо-

бен рефлексировать и тем самым регулировать проявление режимов, приводящих к негативным последствиям [14; 17; 19].

Аналогично диагностике выраженности схем, оценка частоты активации режимов их функционирования может производиться количественно и качественно. Основной методикой является «Опросник режимов функционирования схем» (Schema Mode Inventory; SMI), переведенный на русский язык и адаптированный П.М. Касьяником и М.В. Романовой. Также существуют судебно-медицинская версия опросника (Schema Mode Inventory — Forensic; SMI-F) и версия опросника для специалистов (Mode Observation Scale; MSO). На данный момент SMI-F и MSO не адаптированы на русскоязычной выборке.

Изначально СТ была опробована на пациентах с пограничным расстройством личности. Первое рандомизированное контролируемое исследование продемонстрировало, что эффект СТ в снижении проявлений симптомов расстройства, степени выраженности дезадаптации и изменения представлений пациентов о себе превосходил эффект терапии, сфокусированной на переносе [24]. По всей видимости, данная работа привлекла внимание специалистов (на момент написания данной статьи ее процитировали 733 раза), что способствовало росту исследовательского интереса и активному распространению СТ среди практикующих специалистов.

В настоящее время растет интерес к СТ клинических состояний без коморбидности с расстройствами личности. Систематический обзор 33 исследований показал, что дезадаптивные схемы являются трансдиагностической концепцией и при различных комбинациях могут способствовать формированию уязвимости к возникновению нервной анорексии, депрессии и других психических расстройств [16]. Этот вывод обуславливает важность оценки выраженности дезадаптивных схем для постановки релевантных терапевтических целей.

В систематическом обзоре 101 работ говорится, что на данный момент не проведено достаточного количества исследований эффективности СТ на популяциях людей без расстройств личности [23]. При этом авторы подчеркивают, что СТ основана на трансдиагностической теоретической модели, в которой учтены общие механизмы формирования уязвимости к развитию психопатологии, в том числе шизофренического спектра.

Таким образом, теоретическая модель СТ за 30 лет существования прошла путь от предположения о вкладе неблагополучного детского опыта в формирование внутриличностных структур, создающих уязвимость к формированию пограничного расстройства личности, до эмпирической поддержки трансдиагностического характера составляющих ее концептов. В настоящее время существует консенсус, что СТ в первую очередь направлена на фундаментальные изменения в психике, а не на снижение выраженности отдельных симптомов и дает понимание целостной психологической структуры человеческой личности. Тем не менее эффективность СТ для популяций людей без расстройств личности, а также диагностические возможности подхода должны быть изучены более тщательно. С нашей точки зрения, изучение выраженности дезадаптивных схем и режимов их функционирования у осужденных и лиц, признанных невменяемыми, может дать ценную информацию для понимания генеза противоправного и общественно опасного поведения, а также его предотвращения.

### **Судебная адаптация теоретической модели схема-терапии**

Потребность в адаптации теоретической модели СТ для осужденных и лиц, принудительно госпитализированных в психиатрический стационар, была связана с распространенностью в обозначенных популяциях антисоциального, пограничного, нарциссического и пара-

ноидного расстройств личности тяжелой степени, а также высоким риском повторного совершения общественно опасных деяний [17].

Основное дополнение теоретической модели СТ, основанное на анализе клинических случаев, включает четыре дисфункциональных режима, проявления которых часто наблюдались у пациентов специализированных психиатрических стационаров [17; 19]. Три из них относятся к группе гиперкомпенсаторных режимов.

1. Режим хищника характеризуется переживанием отсутствия эмоций и расчетливым и безжалостным поведением, направленным на устранение угрозы или жертвы агрессии.
2. Режим манипулятора, проявляющийся в повышенной склонности обманывать и манипулировать другими людьми для достижения собственных целей.
3. Режим подозрительного гиперконтролера, характеризующий человека, находящегося в состоянии повышенной бдительности, направленной на распознавание фрустрации эмоциональных потребностей, исходящей от окружающих.
4. Четвертый режим гневного защитника относится к группе избегания. Он характеризуется подменой переживаемых чувств, связанных с уязвимостью, гневом и готовностью действовать агрессивно в случае нарушения субъективно определяемой безопасной дистанции. Подробнее о разнице проявления перечисленных режимов при совершении правонарушений и нормативном поведении можно ознакомиться в 12 главе учебника «Креативные методы в схема-терапии» под авторством Д. Бернштейна и Л. Навота [22, с. 198].

Оценка выраженности данных режимов может быть осуществлена благодаря судебно-медицинской версии опросника режимов функционирования схем (Schema Mode Inventory — Forensic; SMI-F). В данной методике шкалы, позволяющие оценить выраженность выделенных командой Д. Бернштейна режимов, дополняют шкалы классической версии «Опросника режимов». Результаты психометрического исследования на турецкой выборке говорят о надежности и валидности SMI-F, что делает возможным его использование в клинических и исследовательских целях [34].

С целью повышения эффективности СТ в указанных популяциях было необходимо модифицировать терапевтические процедуры. В судебной СТ уделяется меньше внимания дезадаптивным схемам, так как их связь с уязвимыми состояниями делает их переживание на начальных этапах терапии неприемлемым для личности с антисоциальной, нарциссической или параноидной направленностью. Вместо этого акцент ставится на режимах функционирования схем.

На первом этапе судебной СТ основной задачей является преодоление мотивационных трудностей у пациентов и установление прочного терапевтического альянса, включая анализ отношений пациента с терапевтом. После установления альянса внимание переключается на снижение частоты активации дисфункциональных режимов функционирования схем в потенциально криминогенных ситуациях. Важным этапом является развитие режима «Здоровый взрослый».

Подробное описание клинического случая пятилетней судебной СТ пациента с антисоциальным, пограничным и нарциссическим расстройствами личности, коморбидными с химической аддикцией и посттравматическим расстройством, совершившего серию убийств, описано в недавно опубликованном учебнике по судебной клинической психологии [21, с. 597—602].

В контексте принудительного психиатрического лечения или уголовного наказания интерес вызывает трехлетнее рандомизированное клиническое исследование, проведенное Д. Бернштейном и коллегами [18]. В выборку были включены 103 пациента, за совершение общественно опасных деяний госпитализированных по решению суда в лечебные учрежде-

ния Нидерландов для реабилитации и социальной реинтеграции. Организация лечения в данных учреждениях схожа, но не идентична оказанию стационарной помощи пациентам, признанным невменяемыми, в России. Подробнее о системе принудительного лечения в Нидерландах можно узнать из недавней статьи С.В. Полублинской [7].

Пациенты были рандомизированы в две группы: первая проходила индивидуальную судебную СТ, а вторая — индивидуальную психотерапию в ином подходе, как правило, когнитивно-поведенческом. Результаты показали, что судебная СТ значительно превосходила другие подходы по следующим показателям: улучшение симптоматики, связанной с диагностированным расстройством личности; снижение степени общественной опасности; более частая активация сильных личностных качеств; ослабление выраженности дезадаптивных схем и дисфункциональных режимов [18]. СТ также ускоряла процесс реабилитации и выписки из стационара с предшествующими ей «отпусками», позволяющими находиться вне больницы определенное количество времени в течение дня или недели. Несмотря на отсутствие пролонгированного контроля рецидивности общественно опасного поведения, полученные результаты подтверждают эффективность судебной СТ в контексте принудительного лечения.

На данный момент на русском языке опубликовано единственное, проведенное нами, исследование выраженности схем и режимов и их взаимосвязи со степенью общественной опасности на выборке лиц, признанных невменяемыми ( $N = 58$ ), показавшее, что дезадаптивная схема «Недостаточность самоконтроля» достоверно слабо взаимосвязана со степенью общественной опасности [12]. Данная находка может говорить о том, что в совокупном взаимодействии неподконтрольность поведенческих и эмоциональных реакций, низкая толерантность к фрустрации, неразвитость навыков самодисциплины, целеполагания и планирования могут рассматриваться в качестве психологического драйвера общественной опасности лиц, признанных невменяемыми, а одноименная шкала Схемного опросника Янга использоваться для отбора пациентов в психотерапевтические группы снижения риска повторной криминализации.

Также результаты исследования показали отсутствие взаимосвязи режимов функционирования схем со степенью общественной опасности лиц, признанных невменяемыми [12]. Аналогичный результат был получен в Нидерландах на выборке из 70 пациентов с антисоциальным, пограничным или нарциссическим расстройством личности, принудительно госпитализированных из-за совершения общественно опасного деяния [26]. Авторы исследований связывают отсутствие взаимосвязи с тем, что режимы являются транзиторными состояниями, оценка которых в контексте лечения не дает ретроспективно ценную информацию, позволяющую оценить прошлое пациента. В этой связи исследователей интересует, существует ли разница в активации режимов, взаимосвязанных с агрессивным поведением, в зависимости от контекста. Обнаружено, что в первый год принудительной госпитализации достоверно снижается частота активации режимов «Сверхконтролер», «Манипулятор» и «Самовозвеличивание», а акты внутрибольничной физической агрессии сопровождаются активацией режима «Агрессор» [25]. При этом в контексте повседневной жизни для тех же пациентов ( $N = 49$ ) перед совершением деликтов была характерна активация режимов «Импульсивный ребенок», «Отстраненный самоутешитель» и «Сверхконтролер». Данное различие авторы исследования связывают с изменением функционирования личности в условиях адаптации к контексту принудительного лечения.

Ретроспективное исследование ( $N = 95$ ) на выборке пациентов с расстройством личности, совершивших общественно опасное деяние, показало, что для 75% случаев противоправного

поведения характерна определенная последовательность активации схем и режимов их функционирования [27]. В первую очередь в ответ на переживание чувств отвержения, унижения, недоверия или стыда, включенных в схемы «Покинутость», «Недоверие» и «Дефективность», происходит активация режима «Уязвимый ребенок». В таком состоянии человек переживает эксплозивный рост субъективно непереносимых эмоций, связанных с одиночеством, недоверием и приближающейся угрозой. Для совладания с дискомфортом могут активироваться режимы: а) «Импульсивный ребенок» и «Сердитый ребенок», связанные с проявлением импульсивности и гнева соответственно; б) «Отстраненный самоутешитель», связанный с злоупотреблением психоактивных веществ; в) «Хищник», как правило проявляющийся в инструментальном насилии на фоне отсутствия эмоций; г) «Агрессор», проявляющийся в агрессии, не поддающейся внутренней регуляции. Каждый из перечисленных режимов при сочетании контекстуальных и других внутриличностных факторов может привести к реализации деликта. Также ретроспективный анализ показал, что для пациентов с такой последовательностью активации режимов характерны более частые акты физической внутрибольничной агрессии.

Также заслуживающим внимания является высокая степень выраженности здоровых режимов, как в русскоязычной (N = 58), так и в англоговорящей (N = 59) выборках лиц, признанных невменяемыми [12; 29]. Авторы обоих исследований связывают полученный результат с ограничением, заключающимся в том, что пациенты, получающие принудительное лечение, при проведении обследования более склонны реагировать социально желательным образом, так как это повышает вероятность выписки из больницы. При этом, с нашей точки зрения, данное ограничение является непреодолимым.

В исследовании Carvalho J., Nobre P. J. приняли участие 95 мужчин, из них 32 — мужчины, осужденные за изнасилование, 33 — осужденные за сексуализированное насилие в отношении детей и 30 мужчин — не имеющих криминального анамнеза. Согласно полученным результатам, у мужчин, осужденных за сексуализированное насилие в отношении детей, более выражен домен схем «нарушение связи и отвержения», связанный со способностью устанавливать и поддерживать безопасные отношения с окружающими, а также более выражены схемы «покинутость», «недоверие» и «дефектность», встроенные в когнитивно-ассоциативные сети, связанные с проявлением агрессии. Наличие данных схем может приводить к тому, что дети рассматриваются в качестве менее опасных сексуальных партнеров, неспособных отказать в близости [20].

Таким образом, судебная СТ является многообещающим подходом к лечению лиц с расстройствами личности, склонных к совершению преступлений. Ввиду трансдиагностического характера схем и режимов требуется проверка эффективности СТ для лиц с иными клиническими состояниями, например психотического спектра. При этом диагностика схем и режимов может давать полезную для прогнозирования риска насилия информацию на индивидуальном уровне. Мы считаем, что модель СТ является перспективной для использования в дизайне психологических исследований, направленных на понимание роли личности в генезе противоправного поведения и предотвращения его рецидива.

### Заключение

В отечественной науке сложилась ситуация недостатка психологических исследований личности людей, склонных к совершению общественно опасных деяний, в особенности тех из них, кто имеет в нозологической структуре симптомы психического расстройства. Одним из актуальных направлений исследований является изучение ядерных структур личности. Та-



кие исследования могут дать практикам информацию, полезную для проведения психотерапевтических интервенций, релевантных снижению рецидивной преступности за счет глубинных изменений. Одной из перспективных основ, на которых могут строиться такие исследования, является теоретическая модель схема-терапии. Ее судебная адаптация была разработана командой ученых из Нидерландов, перед которыми стояла задача удовлетворить потребность в повышении эффективности психотерапии пациентов, принудительно госпитализированных в психиатрический стационар из-за совершения общественно опасного деяния. Рандомизированное клиническое исследование показало, что судебная СТ превосходит другие психотерапевтические подходы по ряду показателей и ускоряет процесс реабилитации и ресоциализации. Данная статья является первой работой на русском языке, в которой дан обзор исследований взаимосвязи ранних дезадаптивных схем и режимов их функционирования с различными проявлениями личности антисоциальной направленности. Мы надеемся, что выводы зарубежных и отечественных исследователей о применимости теоретической модели СТ на практике стимулируют дальнейшее проведение исследований на русскоязычной выборке. В перспективе накопление фактических данных позволит реформировать уголовно-исправительную систему и институт принудительных мер медицинского характера для повышения качества социальной реинтеграции осужденных и лиц, признанных невменяемыми.

### Литература

1. Данные судебной статистики. Основные статистические показатели состояния судимости в России за 2003-2022 годы [Электронный ресурс] // Судебный департамент при Верховном Суде Российской Федерации. URL: <http://cdep.ru/index.php?id=79&item=2074> (дата обращения: 29.01.2024).
2. Зайцева Д.В., Пушкина Т.П., Дорошева Е.А., Магденко О.В. Исследование структуры личности мужчин, отбывающих срок наказания за насильственные преступления [Электронный ресурс] // Психология и право. 2022. Том 12. № 2. С. 55–68. doi:10.17759/psylaw.2022120205
3. Касьяник П.М., Романова Е.В. Диагностика ранних дезадаптивных схем. СПб: Издательство Политехнического университета, 2016. 152 с.
4. Коноплева И.Н., Князева С.О., Дебольский М.Г., Красненкова С.А. Особенности саморегуляции у осужденных, совершивших преступления при рецидиве [Электронный ресурс] // Психология и право. 2022. Том 12. № 2. С. 27–41. doi:10.17759/psylaw.2022120203
5. Отчет о показателях преступности в России с января 2010 года по декабрь 2022 года. Статистическая информация [Электронный ресурс] // Генеральная прокуратура Российской Федерации. Портал правовой статистики. URL: [http://crimestat.ru/offenses\\_chart](http://crimestat.ru/offenses_chart) (дата обращения: 15.04.23).
6. Отчет о числе привлеченных к уголовной ответственности и видах уголовного наказания [Электронный ресурс] // Судебный департамент при Верховном Суде Российской Федерации. URL: <http://cdep.ru/index.php?id=79&item=5669> (дата обращения: 20.01.2023).
7. Полубинская С.В. Правовое регулирование и организация исполнения принудительных медицинских мер, назначаемых лицам с психическими расстройствами, совершившими уголовно наказуемые деяния, в Англии, Нидерландах и Италии [Электронный ресурс] // Труды Института государства и права Российской академии наук. 2022. Том 17. №. 5. С. 199–222. doi:10.35427/2073-4522-2022-17-5-polubinskya
8. Рафаэли Э., Бернштейн Д.Ф., Янг Дж. Схематерапия: отличительные особенности. СПб: Диалектика, 2021. 192 с.

9. Релиз русскоязычной версии обновленного опросника схем Янга — YSQ-R [Электронный ресурс] // Московский институт схема-терапии. URL: [https://schema-therapy.ru/ysq\\_r](https://schema-therapy.ru/ysq_r) (дата обращения: 15.03.2024).
10. Руководство по психодинамической диагностике. PDM-2: В 2 т. Т. 1 / Под ред. В. Линдгарди, Н. Мак-Вильямс. 2-е изд. М.: Независимая фирма «Класс», 2019. 792 с.
11. Спасенников Б.А. Клинико-криминологический анализ расстройств личности у осужденных // Криминологический журнал Байкальского государственного университета экономики и права. 2014. №. 2. С. 33–40.
12. Сургутский Е.Д., Вартанян Г.А. Взаимосвязь ранних дезадаптивных схем и дисфункциональных режимов их функционирования со степенью общественной опасности лиц, признанных невменяемыми [Электронный ресурс] // Вестник Санкт-Петербургского университета. Психология. 2022. Том 13. № 4. С. 586–601. doi:10.21638/spbu16.2023.410
13. Фаррел Дж.М., Шоу И.А. Практика схема-терапии: взгляд изнутри. Рабочая тетрадь для терапевтов с заданиями для самостоятельной работы и саморефлексии. СПб: Диалектика, 2020. 460 с.
14. Янг Дж., Клоско Дж., Вайсхаар М. Схема-терапия. Практическое руководство. СПб: Диалектика, 2020. 446 с.
15. Arntz A., Rijkeboer M.N., Chan E., Fassbinder E., Karaosmanoglu A., Lee Ch.W., Panzeri M. Towards a reformulated theory underlying schema therapy: Position paper of an international workgroup // Cognitive Therapy and Research. 2021. Vol. 45. P. 1007–1020. doi:10.1007/s10608-021-10209-5
16. Bär A., Bär H.E., Rijkeboer M.M., Lobbstaël J. Early Maladaptive Schemas and Schema Modes in clinical disorders: A systematic review // Psychology and Psychotherapy: Theory, Research and Practice. 2023. Vol. 96(3). P. 716–747. doi:10.1111/papt.12465
17. Bernstein D.P., Arntz A., Vos M. de. Schema focused therapy in forensic settings: Theoretical model and recommendations for best clinical practice // International Journal of Forensic Mental Health. 2007. Vol. 6(2). P. 169–183. doi:10.1080/14999013.2007.10471261
18. Bernstein D.P., Keulen-de Vos M., Clercx M., Vogel V. de, Kersten G.C.M., Lancel M., Jonkers Ph.P., Bogaerts S., Slaats M., Broers N.J., Deenen Th.A.M., Arntz A. Schema therapy for violent PD offenders: a randomized clinical trial // Psychological Medicine. 2023. Vol. 53(1). P. 88–102. doi:10.1017/S0033291721001161
19. Bernstein D.P., Nijman H.L.I., Karos K., Keulen-de Vos, M., Vogel V. de, Lucker T.P. Schema Therapy for Forensic Patients with Personality Disorders: Design and Preliminary Findings of a Multicenter Randomized Clinical Trial in the Netherlands // International Journal of Forensic Mental Health. 2012. Vol. 11(4). P. 312–324. doi:10.1080/14999013.2012.746757
20. Carvalho J., Nobre P.J. Early maladaptive schemas in convicted sexual offenders: Preliminary findings // International Journal of Law and Psychiatry. 2014. Vol. 37(2). P. 210–216. doi:10.1016/j.ijlp.2013.11.007
21. Clinical Forensic Psychology: Introductory perspectives on offending / C. Garofalo, J.J. Sijtsema (Eds.). Palgrave Macmillan Cham, 2022. 638 p. doi:10.1007/978-3-030-80882-2
22. Creative methods in Schema therapy: advances and innovation in clinical practice / G. Heath, H. Startup (Eds). Routledge, 2020. 360 p. doi:10.4324/9781351171847
23. Dijk S.D.M. van, Veenstra M.S., Brink R.H.S. van den, Alphen S.P.J. van, Oude Voshaar R.C. A Systematic Review of the Heterogeneity of Schema Therapy // Journal of Personality Disorders. 2023. Vol. 37(2). P. 233–262. doi:10.1521/pepi.2023.37.2.262

24. Giesen-Bloo J., Dyck R. van, Spinhoven Ph., Tilburg W. van, Dirksen C., Asselt Th. van, Kremers I., Nadort M., Arntz A. Outpatient psychotherapy for borderline personality disorder: randomized trial of schema-focused therapy vs transference-focused psychotherapy // *Archives of General Psychiatry*. 2006. Vol. 63(6). P. 649–658. doi:10.1001/archpsyc.63.6.649
25. Herzog-Evans M., Keulen-de Vos M. Offence paralleling schema modes in institutional violence // *International Journal of Offender Therapy and Comparative Criminology*. 2023. doi:10.1177/0306624X231206516
26. Keulen-de Vos M.E., Bernstein D.P., Clark L.A., Vogel V. de, Bogaerts S., Slaats M., Arntz A. Validation of the schema mode concept in personality disordered offenders // *Legal and Criminological Psychology*. 2017. Vol. 22(2). P. 420–441. doi:10.1111/lcrp.12109
27. Keulen-de Vos M.E., Bernstein D.P., Vanstipelen S., Vogel V. de, Lucker T.P.C., Slaats M., Hartkoorn M., Arntz A. Schema modes in criminal and violent behaviour of forensic cluster B PD patients: A retrospective and prospective study // *Legal and Criminological Psychology*. 2016. Vol. 21(1). P. 56–76. doi:10.1111/lcrp.12047
28. Lazarus G., Rafaeli E. Modes: Cohesive personality states and their interrelationships as organizing concepts in psychopathology // *Journal of Psychopathology and Clinical Science*. 2023. Vol. 132(3). P. 238–248. doi:10.1037/abn0000699
29. Lewis D., Dunne A.L., Meyer D., Daffern M. Assessing Schema Modes Using Self- and Observer-Rated Instruments: Associations with Aggression // *Journal of Interpersonal Violence*. 2021. Vol. 36(17-18). P. NP9908–NP9929. doi:10.1177/0886260519860088
30. Lobbetael J., Vreeswijk M. van, Arntz A. Shedding light on schema modes: a clarification of the mode concept and its current research status // *Netherlands Journal of Psychology*. 2007. Vol. 63(3). P. 69–78. doi:10.1007/BF03061068
31. Louis J.P. *Clinical Psychology: Development of Measures for Schema Therapy*. A thesis submitted to the University of Stirling for the degree of Doctor of Philosophy. 2018. 250 p.
32. Parhar K.K., Wormith J.S., Derkzen D., Beauregard A.M., Offender coercion in treatment: A meta-analysis of effectiveness // *Criminal Justice and Behavior*. 2008. Vol. 35(9). P. 1109–1135. doi:10.1177/0093854808320169
33. Pilkington P.D., Bishop A., Younan R. Adverse childhood experiences and early maladaptive schemas in adulthood: A systematic review and meta-analysis // *Clinical Psychology & Psychotherapy*. 2021. Vol. 28(3). P. 569–584. doi:10.1002/cpp.2533
34. Soygüt G., Gülüm İ.V., Ersayan A.E., Lobbetael J., Bernstein D.P. A preliminary psychometric study of the Turkish Schema mode inventory-forensic (SMI-F) // *Current Psychology*. 2023. Vol. 42(14). P. 11403–11414. doi:10.1007/s12144-021-02436-6
35. Yalcin O., Marais I., Lee Ch.W., Correia H. The YSQ-R: predictive validity and comparison to the short and long form young schema questionnaire // *International Journal of Environmental Research and Public Health*. 2023. Vol. 20(3). doi:10.3390/ijerph20031778

## References

1. Dannye sudebnoi statistiki. Osnovnye statisticheskie pokazateli sostoyaniya sudimosti v Rossii za 2003-2022 gody [Elektronnyi resurs]. *Sudebnyi departament pri Verkhovnom Sude Rossiiskoi Federatsii = Judicial Department at the Supreme Court of the Russian Federation*. URL: <http://cdep.ru/index.php?id=79&item=2074> (Accessed 29.01.2024). (In Russ.).
2. Zaitseva D.V., Pushkina T.P., Dorosheva E.A., Magdenko O.V. Issledovanie struktury lichnosti muzhchin, otbyvayushchikh srok nakazaniya za nasil'stvennyye prestupleniya [The Research of Personality Structure of Male Prisoners Convicted for Violent Crimes] [Elektronnyi resurs].

*Psikhologiya i pravo = Psychology and Law*, 2022. Vol. 12, no. 2, pp. 55–68. doi:10.17759/psylaw.2022120205 (In Russ.).

3. Kasyanik P.M., Romanova E.V. Diagnostika rannikh dezadaptivnykh skhem. Saint Petersburg: Izdatel'stvo Politekhnicheskogo universiteta, 2016. 152 p. (In Russ.).

4. Konopleva I.N., Knyazeva S.O., Debolsky M.G., Krasnenkova S.A. Osobennosti samoregulyatsii u osuzhdennykh, sovershivshikh prestupleniya pri retsideve [Self-Regulation of Convicts Who Have Committed Repeated Crimes] [Elektronnyi resurs]. *Psikhologiya i pravo = Psychology and Law*, 2022. Vol. 12, no. 2, pp 27–41. doi:10.17759/psylaw.2022120203 (In Russ.).

5. Otchet o pokazatelyakh prestupnosti v Rossii s yanvarya 2010 goda po dekabr' 2022 goda. Statisticheskaya informatsiya [Elektronnyi resurs]. *General'naya prokuratura Rossiiskoi Federatsii. Portal pravovoi statistiki*. URL: [http://crimestat.ru/offenses\\_chart](http://crimestat.ru/offenses_chart) (Accessed 15.04.23). (In Russ.).

6. Otchet o chisle privilechennykh k ugolovnoi otvetstvennosti i vidakh ugolovnogo nakazaniya [Elektronnyi resurs]. *Sudebnyi departament pri Verkhovnom Sude Rossiiskoi Federatsii = Judicial Department at the Supreme Court of the Russian Federation*. URL: <http://cdep.ru/index.php?id=79&item=5669> (Accessed 20.01.2023). (In Russ.).

7. Polubinskaya S.V. Pravovoe regulirovanie i organizatsiya ispolneniya prinuditel'nykh meditsinskikh mer, naznachaemykh litsam s psikhicheskimi rasstroistvami, sovershivshimi ugolovno nakazuemye deyaniya, v Anglii, Niderlandakh i Italii [Legal regulation and organization of execution of compulsory medical measures for mentally disordered offenders in England, the Netherlands and Italy] [Elektronnyi resurs]. *Trudy Instituta gosudarstva i prava Rossiiskoi akademii nauk = Proceedings of the Institute of State and Law of the RAS*, 2022. Vol. 17, no. 5, pp. 199–222. doi:10.35427/2073-4522-2022-17-5-polubinskaya (In Russ.).

8. Rafaeli E., Bernshtein D.Ph., Yang J. Skhematerapiya: otlichitel'nye osobennosti [Schema therapy: distinctive features]. Saint Petersburg: Dialektika, 2021. 192 p. (In Russ.).

9. Reliz russkoyazychnoi versii obnovlennogo oprosnika skhem Yanga — YSQ-R [Elektronnyi resurs]. *Moskovskii institut skhema-terapii*. URL: [https://schema-therapy.ru/ysq\\_r](https://schema-therapy.ru/ysq_r) (Accessed 15.03.2024). (In Russ.).

10. Lingiardi V., McWilliams N. (Eds.). Rukovodstvo po psikhodinamicheskoi diagnostike. PDM-2: V 2 t. T. 1 [Psychodynamic Diagnostic Manual. PDM-2. Volume I]. Second Edition. Moscow: Nezavisimaya firma "Klass", 2019. 792 p. (In Russ.).

11. Spasennikov B.A. Kliniko-kriminologicheskii analiz rasstroistv lichnosti u osuzhdennykh [Clinical criminologic analysis of personality disorders of the convicted]. *Kriminologicheskii zhurnal Baikal'skogo gosudarstvennogo universiteta ekonomiki i prava = Criminology Journal of Baikal National University of Economics and Law*, 2014, no. 2, pp. 33–40. (In Russ.).

12. Surgutskiy E.D., Vartanyan G.A. Vzaimosvyaz' rannikh dezadaptivnykh skhem i disfunktsional'nykh rezhimov ikh funktsionirovaniya so stepen'yu obshchestvennoi opasnosti lits, priznannykh nevmenyaemymi [The Relationship of Early Maladaptive Schemas and Schema Modes with Violence Risk in Persons Acquitted by Reason of Insanity] [Elektronnyi resurs]. *Vestnik Sankt-Peterburgskogo universiteta. Psikhologiya = Vestnik of Saint Petersburg University. Psychology*, 2022. Vol. 13, no. 4, pp. 586–601. doi:10.21638/spbu16.2023.410 (In Russ.).

13. Farrell J.M., Shaw I.A. Praktika skhema-terapii: vzglyad iznutri. Rabochaya tetrad' dlya terapevtov s zadaniyami dlya samostoyatel'noi raboty i samorefleksii [Experiencing Schema Therapy from the Inside Out A Self-Practice/Self-Reflection Workbook for Therapists]. Saint Petersburg: Dialektika, 2020. 460 p. (In Russ.).

14. Young J.E, Klosko J.S., Weishaar M.E. Skhema-terapiya. Prakticheskoe rukovodstvo [Schema Therapy. A Practitioner's Guide]. Saint Petersburg: Dialektika, 2020. 446 p. (In Russ.).

15. Arntz A., Rijkeboer M.N, Chan E., Fassbinder E., Karaosmanoglu A., Lee Ch.W., Panzeri M. Towards a reformulated theory underlying schema therapy: Position paper of an international workgroup. *Cognitive Therapy and Research*, 2021. Vol. 45, pp. 1007–1020. doi:10.1007/s10608-021-10209-5
16. Bär A., Bär H.E., Rijkeboer M.M., Lobbestael J. Early Maladaptive Schemas and Schema Modes in clinical disorders: A systematic review. *Psychology and Psychotherapy: Theory, Research and Practice*, 2023. Vol. 96, no. 3, pp. 716–747. doi:10.1111/papt.12465
17. Bernstein D.P., Arntz A., Vos M. de. Schema focused therapy in forensic settings: Theoretical model and recommendations for best clinical practice. *International Journal of Forensic Mental Health*, 2007. Vol. 6, no. 2, pp. 169–183. doi:10.1080/14999013.2007.10471261
18. Bernstein D.P., Keulen-de Vos M., Clercx M., Vogel V. de, Kersten G.C.M., Lancel M., Jonkers Ph.P., Bogaerts S., Slaats M., Broers N.J., Deenen Th.A.M., Arntz A. Schema therapy for violent PD offenders: a randomized clinical trial. *Psychological Medicine*, 2023. Vol. 53, no. 1, pp. 88–102. doi:10.1017/S0033291721001161
19. Bernstein D.P., Nijman H.L.I., Karos K., Keulen-de Vos, M., Vogel V. de, Lucker T.P. Schema Therapy for Forensic Patients with Personality Disorders: Design and Preliminary Findings of a Multicenter Randomized Clinical Trial in the Netherlands. *International Journal of Forensic Mental Health*, 2012. Vol. 11, no. 4, pp. 312–324. doi:10.1080/14999013.2012.746757
20. Carvalho J., Nobre P.J. Early maladaptive schemas in convicted sexual offenders: Preliminary findings. *International Journal of Law and Psychiatry*, 2014. Vol. 37, no. 2, pp. 210–216. doi:10.1016/j.ijlp.2013.11.007
21. Garofalo C., Sijtsma J.J. (Eds.). *Clinical Forensic Psychology: Introductory perspectives on offending*. Palgrave Macmillan Cham, 2022. 638 p. doi:10.1007/978-3-030-80882-2
22. Heath G., Startup H. (Eds). *Creative methods in Schema therapy: advances and innovation in clinical practice*. Routledge, 2020. 360 p. doi:10.4324/9781351171847
23. Dijk S.D.M. van, Veenstra M.S., Brink R.H.S. van den, Alphen S.P.J. van, Oude Voshaar R.C. A Systematic Review of the Heterogeneity of Schema Therapy. *Journal of Personality Disorders*, 2023. Vol. 37, no. 2, pp. 233–262. doi:10.1521/pedi.2023.37.2.262
24. Giesen-Bloo J., Dyck R. van, Spinhoven Ph., Tilburg W. van, Dirksen C., Asselt Th. van, Kremers I., Nadort M., Arntz A. Outpatient psychotherapy for borderline personality disorder: randomized trial of schema-focused therapy vs transference-focused psychotherapy. *Archives of General Psychiatry*, 2006. Vol. 63, no. 6, pp. 649–658. doi:10.1001/archpsyc.63.6.649
25. Herzog-Evans M., Keulen-de Vos M. Offence paralleling schema modes in institutional violence. *International Journal of Offender Therapy and Comparative Criminology*, 2023. doi:10.1177/0306624X231206516
26. Keulen-de Vos M.E., Bernstein D.P., Clark L.A., Vogel V. de, Bogaerts S., Slaats M., Arntz A. Validation of the schema mode concept in personality disordered offenders. *Legal and Criminological Psychology*, 2017. Vol. 22, no. 2, pp. 420–441. doi:10.1111/lcrp.12109
27. Keulen-de Vos M.E., Bernstein D.P., Vanstipelen S., Vogel V. de, Lucker T.P.C., Slaats M., Hartkoorn M., Arntz A. Schema modes in criminal and violent behaviour of forensic cluster B PD patients: A retrospective and prospective study. *Legal and Criminological Psychology*, 2016. Vol. 21, no. 1, pp. 56–76. doi:10.1111/lcrp.12047
28. Lazarus G., Rafaeli E. Modes: Cohesive personality states and their interrelationships as organizing concepts in psychopathology. *Journal of Psychopathology and Clinical Science*, 2023. Vol. 132, no. 3, pp. 238–248. doi:10.1037/abn0000699

29. Lewis D., Dunne A.L., Meyer D., Daffern M. Assessing Schema Modes Using Self- and Observer-Rated Instruments: Associations with Aggression. *Journal of Interpersonal Violence*, 2021. Vol. 36, no. 17-18, pp. NP9908–NP9929. doi:10.1177/0886260519860088
30. Lobbestael J., Vreeswijk M. van, Arntz A. Shedding light on schema modes: a clarification of the mode concept and its current research status. *Netherlands Journal of Psychology*, 2007. Vol. 63, no. 3, pp. 69–78. doi:10.1007/BF03061068
31. Louis J.P. Clinical Psychology: Development of Measures for Schema Therapy. A thesis submitted to the University of Stirling for the degree of Doctor of Philosophy. 2018. 250 p.
32. Parhar K.K., Wormith J.S., Derkzen D., Beauregard A.M., Offender coercion in treatment: A meta-analysis of effectiveness. *Criminal Justice and Behavior*, 2008. Vol. 35, no. 9, pp. 1109–1135. doi:10.1177/0093854808320169
33. Pilkington P.D., Bishop A., Younan R. Adverse childhood experiences and early maladaptive schemas in adulthood: A systematic review and meta-analysis. *Clinical Psychology & Psychotherapy*, 2021. Vol. 28, no. 3, pp. 569–584. doi:10.1002/cpp.2533
34. Soygüt G., Gülüm İ.V., Ersayan A.E., Lobbestael J., Bernstein D.P. A preliminary psychometric study of the Turkish Schema mode inventory-forensic (SMI-F). *Current Psychology*, 2023. Vol. 42, no. 14, pp. 11403–11414. doi:10.1007/s12144-021-02436-6
35. Yalcin O., Marais I., Lee Ch.W., Correia H. The YSQ-R: predictive validity and comparison to the short and long form young schema questionnaire. *International Journal of Environmental Research and Public Health*, 2023. Vol. 20, no. 3. doi:10.3390/ijerph20031778

### **Информация об авторах**

Сургутский Евгений Денисович, инженер-исследователь, аспирант, кафедра психологии здоровья и отклоняющегося поведения, факультет психологии, Санкт-Петербургский государственный университет (ФГБОУ ВО СПбГУ), г. Санкт-Петербург, Российская Федерация, ORCID: <https://orcid.org/0009-0002-2381-8537>, e-mail: [evgeniipsy@gmail.com](mailto:evgeniipsy@gmail.com)

Вартанян Гаянэ Аршалуисовна, кандидат психологических наук, старший научный сотрудник, доцент, кафедра психологии здоровья и отклоняющегося поведения, факультет психологии, Санкт-Петербургский государственный университет (ФГБОУ ВО СПбГУ), г. Санкт-Петербург, Российская Федерация, ORCID: <https://orcid.org/0000-0002-6266-4713>, e-mail: [g.vartanyan@spbu.ru](mailto:g.vartanyan@spbu.ru)

### **Information about the authors**

Evgeniy D. Surgutskiy, Researcher, Postgraduate Student, Department of Psychology of Health and Deviant Behaviour, Faculty of Psychology, Saint-Petersburg State University, Saint-Petersburg, Russia, ORCID: <https://orcid.org/0009-0002-2381-8537>, e-mail: [evgeniipsy@gmail.com](mailto:evgeniipsy@gmail.com)

Gayane A. Vartanyan, PhD in Psychology, Senior Research Fellow, Associate Professor, Department of Psychology of Health and Deviant Behaviour, Faculty of Psychology, Saint-Petersburg State University, Saint-Petersburg, Russia, ORCID: <https://orcid.org/0000-0002-6266-4713>, e-mail: [g.vartanyan@spbu.ru](mailto:g.vartanyan@spbu.ru)

Получена 25.12.2023  
Принята в печать 22.04.2024

Received 25.12.2023  
Accepted 22.04.2024

## Нейропсихологическая оценка и верификация когнитивных нарушений в практике судебно- психиатрической экспертизы

### *Пилечев Д.А.*

Национальный медицинский исследовательский центр психиатрии и наркологии имени В.П. Сербского Министерства здравоохранения Российской Федерации (ФГБУ «НМИЦ ПН имени В.П. Сербского» Минздрава России), г. Москва, Российская Федерация  
ORCID: <https://orcid.org/0009-0004-1278-2924>, e-mail: [pilechev.d@yandex.ru](mailto:pilechev.d@yandex.ru)

### *Микадзе Ю.В.*

Московский государственный университет имени М.В. Ломоносова (ФГБОУ ВО МГУ имени М.В. Ломоносова); Федеральный центр мозга и нейротехнологий Федерального медико-биологического агентства Российской Федерации (ФГБУ Федеральный центр мозга и нейротехнологий ФМБА России), г. Москва, Российская Федерация  
ORCID: <https://orcid.org/0000-0001-8137-9611>, e-mail: [ymikadze@yandex.ru](mailto:ymikadze@yandex.ru)

### *Вандыш-Бубко В.В.*

Первый Московский государственный медицинский университет имени И.М. Сеченова Министерства здравоохранения Российской Федерации (ФГАОУ ВО Первый МГМУ им. И.М. Сеченова Минздрава России (Сеченовский Университет)), г. Москва, Российская Федерация  
ORCID: <https://orcid.org/0000-0003-2809-0653>, e-mail: [vandysh@mail.ru](mailto:vandysh@mail.ru)

### *Адамович Т.В.*

Федеральный научный центр психологических и междисциплинарных исследований (ФГБНУ ФНЦ ПМИ), г. Москва, Российская Федерация  
ORCID: <https://orcid.org/0000-0003-1571-9192>, e-mail: [tadamovich11@gmail.com](mailto:tadamovich11@gmail.com)

В современной клинической психиатрии наблюдается тенденция к внедрению принципа квазидимENSIONАЛЬНОЙ оценки, этому может способствовать применение таких специализированных методов диагностики, как нейропсихологическое обследование. Цель исследования заключается в уточнении возможностей нейропсихологического обследования при судебно-психиатрическом освидетельствовании для лиц, привлекаемых к уголовной ответственности. В рамках судебно-психиатрической экспертизы лиц, привлекаемых к уголовной ответственности, на базе ФГБУ «НМИЦПН им. В.П. Сербского» Минздрава России, обследовано 113 мужчин (возраст  $42 \pm 13$ ), с установленными группами диагнозов, включая органические, личностные расстройства, а также расстройства шизофренического спектра, расстройства, связанные с употреблением психоактивных веществ. Из них 50 человек были признаны «невменяемыми», а 63 — «вменяемыми». Проводилось нейропсихологическое обследование с применением качественного синдромного и количественного анализа. У лиц с орга-

ническими психическими расстройствами (ОПР) наблюдались более выраженные нарушения нейрокогнитивного функционирования по сравнению с обследованными с другими психическими расстройствами. Кроме того, у лиц с ОПР, признанных «невменяемыми», по сравнению с лицами, признанными «вменяемыми», были более выражены нарушения по таким параметрам, как: программирование, регуляция и контроль, нейродинамические характеристики, слухоречевая память, с преимущественной заинтересованностью — лобных ( $p = 0,004$ ), височных ( $p = 0,004$ ) и подкорковых ( $p = 0,005$ ) структур. Результаты нейропсихологического обследования могут быть использованы для верификации экспертного решения на уровне как медицинского, так и психологического критериев, прежде всего при освидетельствовании лиц, страдающих органическим психическим расстройством.

**Ключевые слова:** судебно-психиатрическая экспертиза в уголовном процессе, нейропсихологическая диагностика, качественный анализ, когнитивные расстройства, оценка вменяемости.

**Для цитаты:** Пилечев Д.А., Микадзе Ю.В., Вандыш-Бубко В.В., Адамович Т.В. Нейропсихологическая оценка и верификация когнитивных нарушений в практике судебно-психиатрической экспертизы [Электронный ресурс]. Психология и право. 2024. Том 14. № 2. С. 129–144. DOI:10.17759/psylaw.2024140210

## **Neuropsychological Assessment and Verification of Cognitive Impairments in Forensic Psychiatry Patients**

### ***Dmitry A. Pilechev***

V.P. Serbsky National Medical Research Centre for Psychiatry and Narcology of the Ministry of Health of the Russian Federation, Moscow, Russia  
ORCID: <https://orcid.org/0009-0004-1278-2924>, e-mail: [pilechev.d@yandex.ru](mailto:pilechev.d@yandex.ru)

### ***Yury V. Mikadze***

Lomonosov Moscow State University; Federal Center for Brain and Neurotechnologies, Moscow, Russia  
ORCID: <https://orcid.org/0000-0001-8137-9611>, e-mail: [ymikadze@yandex.ru](mailto:ymikadze@yandex.ru)

### ***Vasily V. Vandysh-Bubko***

I.M. Sechenov First Moscow State Medical University (Sechenov University), Moscow, Russia  
ORCID: <https://orcid.org/0000-0003-2809-0653>, e-mail: [vandysh@mail.ru](mailto:vandysh@mail.ru)

### ***Timofey V. Adamovich***

Federal Scientific Center of Psychological and Multidisciplinary Research, Moscow, Russia  
ORCID: <https://orcid.org/0000-0003-1571-9192>, e-mail: [tadamovich11@gmail.com](mailto:tadamovich11@gmail.com)

In modern clinical psychiatry, there is a tendency to introduce the principle of quasi-dimensional assessment, which can be facilitated by the use of specialized diagnostic methods such as neuropsychological examination. The purpose of the study is to clarify the possibilities of neuropsychological examination during forensic psychiatric examination for



persons held criminally responsible. As part of the forensic psychiatric examination of persons brought to criminal responsibility on the basis of the Serbsky State Scientific Center for Social and Forensic Psychiatry Ministry of Health of the Russian Federation, 113 men (age  $42 \pm 13$ ) were examined with established groups of diagnoses, including organic, personality disorders, as well as schizophrenic spectrum disorders, disorders associated with the use of psychoactive substances. Of these, 50 people were declared “insane” and 63 were “sane”. A neuropsychological examination was performed using qualitative syndrome and quantitative analysis. In individuals with organic mental disorders (OMD), there were more pronounced disorders of neurocognitive functioning compared to those surveyed with other mental disorders. In addition, persons with OMD who were recognized as “insane”, compared with persons recognized as “sane”, had more pronounced disorders in such parameters as: programming, regulation and control, neurodynamic characteristics, auditory—speech memory, with primary interest - frontal ( $p=0.004$ ), temporal ( $p=0.004$ ), and subcortical structures ( $p=0.005$ ). The results of a neuropsychological examination can be used to verify an expert decision at the level of both medical and psychological criteria, primarily in the examination of persons suffering from an organic mental disorder.

**Keywords:** forensic psychiatric examination in criminal proceedings, neuropsychological diagnostics, qualitative analysis, cognitive disorders, assessment of sanity.

**For citation:** Pilechev D.A., Mikadze Yu.O., Vandysh-Bubko V.V., Adamovich T.V. Neuropsychological Assessment and Verification of Cognitive Impairments in Forensic Psychiatry Patients. *Psikhologiya i pravo = Psychology and Law*, 2024. Vol. 14, no. 2, pp. 129–144. DOI:10.17759/psylaw.2024140210 (In Russ.).

## Введение

В современной клинической психиатрии наблюдается тенденция к внедрению принципа квази-дименсиональной оценки, который предполагает не только категоризацию выявляемых нарушений, но и возможность измерения степени их выраженности [8]. Это позволяет объективизировать экспертное заключение и повысить точность диагностики [6].

Одним из актуальных вопросов в судебно-психиатрической практике является оценка когнитивных нарушений предметного уровня. Для достижения более точной квалификации таких нарушений возникает необходимость в привлечении дополнительных методов оценки, одним из которых может выступать нейропсихологическая диагностика.

Нейропсихологическое обследование имеет ряд специфических преимуществ. Во-первых, оно обладает высокой чувствительностью к выявлению минимальных мозговых дисфункций и нарушений познавательной деятельности. Во-вторых, оно позволяет раскрыть структуру дефекта, картину сочетания нарушенных и сохраненных звеньев психических функций, а при необходимости произвести и количественную оценку степени выраженности выявляемых нарушений. В-третьих, оно позволяет определить множественный дефицит психических функций как комплекс закономерно сочетаемых нейропсихологических метасиндромов [12].

С использованием дополнительных методов нейровизуализации нарушений работы головного мозга нейропсихологическое обследование позволяет обосновано судить о мозговых механизмах, лежащих в основе выявляемых нарушений. Это делает его особенно полезным

для судебно-психиатрической практики, где важно не только определить наличие когнитивных нарушений, но и установить их причину и степень выраженности [4; 5].

Таким образом, использование нейропсихологического обследования является актуальным и эффективным подходом для оценки когнитивных нарушений преддементного уровня в судебно-психиатрической практике. Он позволяет повысить точность диагностики и объективизировать экспертное заключение, что, в свою очередь, может повысить качество принимаемых решений в судебно-психиатрической экспертизе.

*Цель исследования* заключается в уточнении возможностей нейропсихологического обследования для повышения объективизации экспертных решений при судебно-психиатрическом освидетельствовании лиц, привлекаемых к уголовной ответственности.

*Задача исследования:* выявление экспертно значимых различий в структуре и выраженности нарушений нейрокогнитивного функционирования (недостаточность познавательного функционирования человека в условиях наличия нарушений (или обусловленная изменениями) в работе мозга) у лиц, страдающих психическими расстройствами, привлекаемых к уголовной ответственности относительно юридического критерия («вменяем» и «невменяем»).

### Пациенты и методы

На базе отделения экзогенных психических расстройств ФГБУ ГНЦ ПН имени В.П. Сербского» Минздрава России было обследовано 113 подэкспертных мужского пола, средний возраст  $42 \pm 13$ , образование: начальное — 3 человека (2,8%), неполное среднее — 17 человек (15,3%), среднее, средне-специальное — 62 человека (54,2%), неполное высшее, высшее — 20 человек (18,1%), вспомогательная школа — 11 человек (9,7%). Неспособными в период инкриминируемого деяния осознавать фактический характер и общественную опасность своих действий (бездействия) и руководить ими (ч. 1 ст. 21 УК РФ) были признаны 50 подэкспертных (далее — «невменяемые», группа НВМ), соответственно способными — 63 подэкспертных (далее — «вменяемые», группа ВМ). Были установлены следующие группы диагнозов:

- F00—F09 органические, включая симптоматические, психические расстройства (ОПР) 65 (57,5%) набл., средний возраст —  $45 \pm 13$  лет, из них 39 (60%) — «вменяемые», 26 (40%) — «невменяемые»;
- F20—F29 шизофрения, шизотипические и бредовые расстройства — 21 (18,6%) набл., средний возраст —  $36 \pm 11$ , из них 1 (4,8%) — «вменяемые», 20 (95,2%) — «невменяемые»;
- F60—F62 специфические, смешанные и другие личностные расстройства, а также продолжительные изменения личности не органической этиологии — 15 (13,3%) набл., средний возраст —  $37 \pm 13$ , из них 13 (61,9%) — «вменяемые», 2 (9,5%) — «невменяемые»;
- F10—F19 психические расстройства и расстройства поведения, связанные с (вызванные) употреблением психоактивных веществ — 13 (10,7%) набл., средний возраст —  $38 \pm 11$ , из них 11 (85%) — «вменяемые», 2 (15%) — «невменяемые»;

В качестве основной была выбрана группа ОПР по причине их актуальности в судебной психиатрии, этиологической определенности (наличие патоморфологического субстрата, возможность его выявления и дифференцированной оценки), специфики клинических проявлений (разные по степени выраженности расстройства, в том числе патогномичные когнитивные нарушения). *Критерий исключения:* временные психические расстройства, изменен-

ное состояние сознания на момент обследования и/или на момент совершения правонарушения; деменция; умственная отсталость; установочные формы поведения (симуляция, диссимуляция, аггравация); леворукость; амбидекстрия.

Всем подэкспертным было проведено полное нейропсихологическое обследование по схеме А.Р. Лурия (Лурия А.Р., 2003, 2008) с качественной и количественной оценкой данных с применением системы штрафных баллов [1] и процедуры нейропсихологического факторного (синдромного) анализа [2; 3]. Оценка включала анализ следующих высших психических функций (ВПФ), состояний и их компонентов (табл. 1). Качественный анализ проводился на основе регистрации параметров выполнения проб и тестов (объективные наблюдения выполнения проб, количественная оценка частоты и грубости наблюдаемых симптомов). Все обследованные — праворукие. Для всех испытуемых нейропсихологическое обследование являлось первичным.

Таблица 1

**Список психических функций и проб**

Оцениваемые функции, состояния и их компоненты	Пробы
Программирование, контроль и регуляция психической деятельности, а также ее серийная организация	Составление рассказа по сюжетной картинке, динамический праксис, реципрокная координация, графомоторная проба, серийное вычитание «100-7», автоматизированные ряды, конфликтная проба и реакция выбора (Go-no-Go), субтест «Нахождение сходства» из теста на интеллект Векслера (для взрослых), вербальная беглость, «Комплексная фигура Рея—Острица» (стратегия копирования)
Слухоречевая память	Запоминание двух групп по три слова, пересказ рассказа (с двумя контрцентрами), запоминание последовательности из 6 слов
Зрительно-пространственная память	Запоминание 5 трудновербализуемых фигур
Зрительный (предметный) гнозис	Узнавание предметных изображений (реалистические, наложенные, перечеркнутые, недорисованные)
Пространственные функции	Пробы Хэда, копирование куба, копирование комплексной фигуры Рея—Острица (качество копирования), понимание логико-грамматических и предложных конструкций
Кинестетический праксис	Праксис позы пальцев (по наглядному образцу без зрительной афферентации)
Слухоречевое восприятие и номинативные функции	Повторение слов, фраз, предложений, номинация в предметном гнозисе и в спонтанной речи
Нейродинамические характеристики	Таблицы Шульте, скорость графической деятельности, скорость вычислительных операций в уме, объем движений в праксисе

В рамках дименсионального подхода был проведен сравнительный анализ состояния психических функций у обследованных с целью установления дифференциальных различий дефицита нейрокогнитивного функционирования. По результатам нейропсихологического обследования в группах сравнения планировалось выявить специфические комбинации нейро-

психологических синдромов, характеризующих дефицит психических функций. Различия в структуре метасиндромов (нейропсихологический критерий) должны проявиться как на уровне их общих патологических характеристик (исходя из медицинского критерия), так и при оценке способности субъекта к самоконтролю и регуляции поведения (с учетом юридического критерия). В рамках сравнительного анализа предполагалось оценить степень дефицита психических функций, включенных в выявленные синдромы, а также сравнить частоту факторов, играющих ключевую роль в формировании этих синдромов.

На каждом этапе анализа данных сравниваемые между собой группы испытуемых статистически значимо не различались по возрасту и уровню образования. Полученные при нейропсихологическом обследовании результаты оценивались последовательно при сравнительном анализе в группах: экспериментальной (лица признанные невменяемыми) и контрольной (вменяемые), а также в основной группе ОПР разделенной на экспериментальную и контрольную соответственно. Для обработки полученных данных была использована программа SPSS версия 23, Jamovi ver.2.3.28. Для оценки показателей в клинических группах были использованы Т-критерий для независимых выборок, U критерий Манна—Уитни для межгруппового сравнения, бинарный логистический регрессионный анализ для предсказания вероятности события. Различия считались статистически значимыми при  $p < 0,05$ .

### Результаты и их обсуждение

На первом этапе было проведено сравнение групп лиц, разделенных по психологическому (юридическому) критерию без нозологической отнесенности — признанных *неспособными* в период инкриминируемого деяния осознавать фактический характер и общественную опасность своих действий (бездействия) и руководить ими (группа НВМ — 50 набл.), и, соответственно, признанные *способными* в период инкриминируемого деяния осознавать фактический характер и общественную опасность своих действий (бездействия) и руководить ими (группа ВМ — 63 набл.).

Для каждой группы был определен профиль нейрокогнитивного функционирования, который оказался более выражен в группе НВМ, где структура дефицита нейрокогнитивного функционирования выглядела следующим образом. На первый план выходили *выраженные* или *умеренные* нарушения функций программирования, регуляции и контроля, серийной организации психической деятельности, чаще *выраженные* нарушения слухоречевой памяти, *легкое* или *умеренное* снижение пространственных функций и зрительно-пространственной памяти, *легкое* снижения слухоречевого восприятия и номинативной стороны речи на фоне *умеренного* снижения нейродинамических характеристик психической деятельности. В группе ВМ указанные нарушения были менее выраженными. При этом значимые различия между группами отмечались по функциям программирования, регуляции и контроля за психической деятельностью ( $p = 0,000$ ), слухоречевой памяти ( $p = 0,002$ ), серийной организации психической деятельности ( $p = 0,003$ ), зрительного (предметного) гнозиса ( $p = 0,004$ ), а также переработки слухоречевой информации ( $p = 0,043$ ) (табл. 2).

При сравнении групп на нейропсихологическом синдромальном уровне было выявлено следующее сочетание нейропсихологических факторов (метасиндром). В группе НВМ на первый план вышел фактор программирования, регуляции и контроля (передние-лобные) (42%); активации—инактивации (базально лобные и глубинные) (34%); кинетический, инертности—подвижности (задние-лобные) (27%); пространственных и квазипространственных синтезов (теменно-височно-затылочный) (25%); слухоречевой (височные) (23%);

кинестетический (теменные) (23%); зрительных синтезов (затылочные) (8%). У обследованных группы ВМ был выявлен следующий полифакторный состав метасиндрома: программирования, регуляции и контроля за психической деятельностью (передние-лобные) — 32%; активации-инактивации (базально лобные и глубинные) — 27%; кинетический, инертности-подвижности (задние-лобные) — 24%; пространственных и квазипространственных синтезов (теменно-височно-затылочный) — 21%; кинестетический (теменные) — 21%; слухоречевой (височные) — 15%; зрительных синтезов (затылочные) — 6%. Статистически значимые различия между группами были выявлены по таким факторам, как программирование, регуляция и контроль за психической деятельностью ( $p = 0,000$ ), слухоречевой ( $p = 0,000$ ), активации-инактивации ( $p = 0,007$ ). Расхождения по этим функциям между группами были максимальными.

Таблица 2

**Сравнение групп, разделенных по способности осознавать характер и общественную опасность своих действий и руководить ими, «вменяемые» (ВМ), «невменяемые» (НВМ) (тяжесть когнитивных нарушений приведена в %)**

Оцениваемые функции, состояния и их компоненты	Группа НВМ, n 50	Группа ВМ, n 63	ДИ 95%, P =
Слухоречевая память	44 ± 18**	34 ± 13	0,002
Серийная организация психической деятельности	39 ± 16**	30 ± 13	0,003
Программирование, контроль и регуляция психической деятельности	39 ± 15**	28 ± 13	0,000
Нейродинамические характеристики психической деятельности	35 ± 27	28 ± 21	0,147
Пространственные функции	34 ± 16	29 ± 15	0,113
Зрительно-пространственная память	31 ± 25	26 ± 21	0,288
Слухоречевое восприятие и номинативные функции	17 ± 10*	13 ± 8	0,043
Кинестетический праксис	12 ± 11	14 ± 8	0,280
Зрительный гнозис	12 ± 8**	7 ± 7	0,004

*Примечание:* ДИ — доверительный интервал; Т-критерий для двух независимых выборок: «\*\*» —  $p = 0,01$ , «\*» —  $p = 0,05$ .

На втором этапе был осуществлен поиск значимых различий нейрокогнитивного дефицита у лиц с разным экспертным решением — «вменяемых» (ВМ — 39 набл.) и «невменяемых» (НВМ — 26 набл.); но уже у лиц, страдающих ОНР (основная группа), который показал, в группе ОНР НВМ отмечаются *выраженные* нарушения по функциям программирования, регуляции и контроля, серийной организации психической деятельности, слухоречевой памяти, пространственных функций и нейродинамических характеристик, в то время как в группе ОНР ВМ выраженность нарушений по указанным параметрам не превышала *умеренных* значений. Наиболее значимые различия между группами отмечались по таким функциям, как программирование, регуляция и контроль ( $p = 0,006$ ), серийная организация психической де-

тельности ( $p = 0,002$ ), слухоречевая память ( $p = 0,000$ ) пространственные функции ( $p = 0,023$ ), нейродинамические характеристики ( $p = 0,043$ ) (табл. 3).

Таблица 3

**В группе ОПР, разделенной по способности осознавать характер  
и социальную опасность своих действий и управлять ими «вменяемые» (ВМ),  
«невменяемые» (НВМ) (тяжесть когнитивных нарушений приведена в %)**

Оцениваемые функции, состояния и их компоненты	Группа ВМ, n 39	Группа НВМ, n 26	UM p =
Слухоречевая память	36 ± 13	51 ± 16**	0,000
Нейродинамические характеристики психической деятельности	36 ± 21	51 ± 26*	0,043
Серийная организация психической деятельности	34 ± 14	46 ± 14**	0,002
Программирование, контроль и регуляция психической деятельности	32 ± 14	44 ± 17**	0,006
Пространственные функции	32 ± 16	42 ± 17*	0,023
Зрительно-пространственная память	29 ± 21	39 ± 24	0,492
Слухоречевое восприятие и номинативные функции	15 ± 7	20 ± 11	0,094
Кинестетический праксис	16 ± 8	18 ± 10	0,245
Зрительный гнозис	7 ± 7	15 ± 9**	0,002

*Примечание:* UM — Критерий U Манна—Уитни для независимых выборок; «\*\*» —  $p = 0,01$ , «\*» —  $p = 0,05$ .

На нейропсихологическом синдромальном уровне в группе ОПР ВМ можно выделить следующее сочетание факторов (в порядке выраженности по убыванию): программирование, регуляция и контроль (передние-лобные) — 34%; активации—инактивации (базально лобные и глубинные) — 31%; кинетический, инертности—подвижности (задние-лобные) — 27%; пространственных и квазипространственных синтезов (теменно-височно-затылочный) — 23%; кинестетический (теменные) — 22%; слухоречевой (височные) — 18%; зрительных синтезов (затылочные) — 6%.

При обследовании лиц группы ОПР НВМ был выявлен следующий профиль: программирование, регуляция и контроль (передние-лобные) — 46%; активации—инактивации (базально лобные и глубинные) — 41%; кинетический, инертности—подвижности (задние-лобные) — 35%; пространственных и квазипространственных синтезов (теменно-височно-затылочный) — 29%; кинестетический (теменные) — 29%; слухоречевой (височные) — 28%; зрительных синтезов (затылочные) — 10%. Наибольшие различия между группами отмечались со стороны лобных ( $p = 0,004$ ), височных ( $p = 0,004$ ) и подкорковых структур (на медиобазальном уровне) ( $p = 0,005$ ). Которые являлись устойчивыми (облигатными) нарушениями нейрокогнитивного функционирования при ОПР.

Для уточнения уровня предсказательной способности оценок нейрокогнитивного функционирования по совокупности данных нейропсихологического обследования относительно способности субъекта в период инкриминируемого деяния осознавать фактический характер

и общественную опасность своих действий (бездействия) и руководить ими («вменяем») или его *неспособности* в период инкриминируемого деяния осознавать фактический характер и общественную опасность своих действий (бездействия) и руководить ими («невменяем») был применен бинарный логистический регрессионный анализ. По его результатам общая предсказательная величина прогноза о «невменяемости» при оценке когнитивных функций без нозологической отнесенности составляет 79% (0,790) (AIC 105); у лиц, страдающих ОПР, точность предсказания о «вменяемости» — 85% (84,7) и решений о «невменяемости» 71% (70,7) (AIC 30) случаев. Наибольшую предсказательную силу модели имели такие параметры, как программирование, регуляция и контроль, обработка слухоречевой информации.

Таким образом, результаты нейропсихологического обследования могут быть использованы для верификации и объективизации экспертного решения при определении способности лиц, страдающих психическими расстройствами, к произвольной регуляции своего поведения в период совершения инкриминируемого деяния.

Информативным с точки зрения вклада в экспертную оценку на уровне базисных общепатологических характеристик психического расстройства может быть установление структуры и степени выраженности нейропсихологических нарушений, в первую очередь для категории органически обусловленного нейрокогнитивного дефицита.

Задачей исследования было определение значимых различий параметров нейрокогнитивного функционирования в группах лиц с разным экспертным решением «вменяем»/«невменяем» (в первую очередь в группе ОПР). Результаты нейропсихологического обследования показали, что тяжесть нейрокогнитивных нарушений в выборке лиц, признанных «невменяемыми», была достоверно выше, чем признанных «вменяемыми». В первую очередь это касалось таких параметров, как программирование, регуляция и контроль ( $p = 0,006$ ), последовательная организация умственной деятельности ( $p = 0,002$ ), слухоречевая память ( $p = 0,000$ ), пространственные функции ( $p = 0,023$ ), нейродинамические характеристики ( $p = 0,043$ ). Следовательно, можно говорить об общем дефиците нейрокогнитивного функционирования в диапазоне *умеренных* и *выраженных* значений у лиц, страдающих ОПР и признанных «невменяемыми». У них с большей частотой были диагностированы когнитивные нарушения *средней* и *выраженной* степени тяжести [14]. В частности, ряд авторов, в том числе Seidl H., Nilsson T., Hofvander B. и др., обнаружили, что наиболее часто у обвиняемых, признанных «вменяемыми», отмечаются более сохраненные показатели общего интеллекта, внимания и памяти (включая слухоречевую и эпизодическую память, а также различные компоненты управляющих функций, чем у лиц, признанных «невменяемыми», которые, соответственно, отличаются значительно более низкими показателями когнитивного функционирования [15]. С точки зрения нейропсихологических синдромов, для лиц, страдающих психическими расстройствами и признанных неспособными осознавать противоправность своих действий и руководить ими в момент правонарушения, облигатными являются нарушения, указывающие на заинтересованность со стороны лобных, височных и подкорковых структур (на медиобазальном уровне) [9; 10; 11].

Исследуемая выборка включала широкий возрастной диапазон, причем участники основной группы (ОПР) были самыми старшими и у них наблюдался наибольший разброс по степени выраженности нарушений нейрокогнитивного функционирования. Это может быть обусловлено тем, что с возрастом происходят изменения в нейрокогнитивном функциониро-

вании, которые могут влиять на процессы мышления, восприятия и поведение, а также прогредиентной динамикой психического расстройства.

С позиции концепции о трех блоках мозга А.Р. Лурия [3] полученные результаты нейропсихологического обследования могут быть интерпретированы следующим образом. Ведущий синдром связан с нарушением регуляторных функций, что отражается во всех видах психической деятельности. Дезориентировка в текущих условиях может быть связана с неполным отражением, в случае дефицитарности структур II блока, всего объема поступающей информации, потерей той ее части, которая может быть существенной для адекватного принятия решения о возможных последующих действиях. Это может привести к ошибочным решениям и неадекватным поступкам. В этом случае возможно определенное сочетание конкретных синдромов с ведущей ролью синдромов, относящихся к III и II блокам мозга на фоне снижения нейродинамического обеспечения психической деятельности (I блок). Это, в свою очередь, указывает на слабость мнестической сферы, а также снижение нейродинамики в осуществлении психической деятельности в целом.

### **Заключение**

Нейропсихологическое обследование позволяет определить структуру и степень выраженности нарушения условий (факторов), обеспечивающих интактность программирования, регуляции и контроля, мнестической сферы, нейродинамических характеристик психической деятельности.

Нейропсихологическая диагностика, как в общей психиатрии, так и в судебно-психиатрической экспертизе, способствует решению нескольких задач:

- позволяет провести категоризацию симптомов и квалифицировать их;
- может быть использована для верификации нарушений нейрокогнитивного функционирования, что помогает определить характерные паттерны при нарушении определенных систем ГМ и/или определенных нозологических категорий в психиатрии;
- дает дополнительную возможность определения степени выраженности наблюдаемых нарушений через систему ранжирования наблюдаемых симптомов.

Таким образом, нейропсихологическая методология синдромного анализа позволяет связать рассматриваемую патологию головного мозга и/или психического расстройства со спецификой нарушений когнитивного функционирования [7], а при необходимости производить не только качественную, но и количественную оценку выраженности выявленных нарушений, что отражает современныйdimensionальный диагностический подход в клинической психиатрии. Результаты нейропсихологического обследования могут быть дополнительным источником верификации экспертного решения на уровне как медицинского, так и психологического критерия — обоснования дифференцированного вывода о способности или неспособности субъекта в период инкриминируемого ему деяния в полной мере осознавать фактический характер и общественную опасность своих действий (бездействия) и руководить ими. Нейропсихологическое обследование может быть эффективным инструментом в судебно-психиатрической практике для более точной диагностики и объективизации экспертного заключения [13]. Таким образом, использование метода нейропсихологического обследования, в первую очередь для категорий лиц с органически обусловленными психическими расстройствами, с экспертно значимыми когнитивными нарушениями, в судебно-психиатрической практике является актуальным и перспективным [8].



## Литература

1. Глозман Ж. Нейропсихологическое обследование: качественная и количественная оценка данных. М.: Смысл, 2019. 264 с.
2. Корсакова Н.К., Московичюте Л.И. Клиническая нейропсихология: Учебное пособие. М.: Юрайт, 2024. 165 с.
3. Лурия А.П. Высшие корковые функции человека. СПб: Питер, 2018. 768 с.
4. Лурия А.П. Основы нейропсихологии: Учебное пособие. М.: Издательский центр «Академия», 2003. 384 с.
5. Микадзе Ю.В. Методологические тенденции в современном развитии нейропсихологической диагностики // Современные направления диагностики в клинической (медицинской) психологии: Коллективная монография / Под ред. Н.Н. Зверевой, И.Ф. Роциной. М.: ООО «Сам Полиграфист», 2021. 434 с.
6. Ткаченко А.А. Современные классификации и методология судебно-психиатрического диагноза // Судебная психиатрия. Актуальные проблемы. Выпуск 15 / Под ред. В.В. Вандыша-Бубко. М.: Национальный медицинский исследовательский центр психиатрии и наркологии имени В.П. Сербского, 2018. С. 175–204.
7. Точиллов В.А. Классификация психических расстройств // Психиатрия. Национальное руководство. М.: ГЭОТАР-Медиа, 2009. С. 291–305.
8. Aslan I.H., Grant J.E., Chamberlain S.R. Cognition in adults with borderline personality disorder // CNS spectrums. 2023. Vol. 28(6). P. 674–679. doi:10.1017/S1092852923001177
9. Barlati S., Nibbio G., Stanga V., Giovannoli G., Calzavara-Pinton I., Necchini N., Lisoni J., Deste G., Vita A. Cognitive and clinical characteristics of offenders and non-offenders diagnosed with schizophrenia spectrum disorders: results of the Recoviwel observational study // European Archives of Psychiatry and Clinical Neuroscience. 2023. Vol. 273(6). P. 1307–1316. doi:10.1007/s00406-022-01510-9
10. Black F.W. Unilateral brain lesions and MMPI performance: A preliminary study // Perceptual and Motor Skills. 1975. Vol. 40(1). P. 87–93. doi:10.2466/pms.1975.40.1.87
11. Clark L.A., Cuthbert B., Lewis-Fernández R., Narrow W.E., Reed G.M. Three Approaches to Understanding and Classifying Mental Disorder: ICD-11, DSM-5, and the National Institute of Mental Health’s Research Domain Criteria (RDoC) // Psychological Science in the Public Interest. 2017. Vol. 18(2). P. 72–145. doi:10.1177/1529100617727266
12. Cunha-Bang S. da, Knudsen G.M. The Modulatory Role of Serotonin on Human Impulsive Aggression // Biological Psychiatry. 2021. Vol. 90(7). P. 447–457. doi:10.1016/j.biopsych.2021.05.016
13. Farris K., Kelsey C.M., Krol K.M., Thiele M., Hepach R., Haun D.B., Grossmann T. Processing third-party social interactions in the human infant brain // Infant Behavior and Development. 2022. Vol. 68. doi:10.1016/j.infbeh.2022.101727
14. Folesani F., Belvederi Murri M., Biancosino B., Costa S., Zerbinati L., et al. The screen for cognitive impairment in psychiatry in patients with borderline personality disorder // Personality and Mental Health. 2022. Vol. 16(4). P. 279–289. doi:10.1002/pmh.1539
15. Goldstein G., Allen D.N., DeLuca J. Adult comprehensive neuropsychological assessment // Handbook of Psychological Assessment. Academic Press, Elsevier, 2019. P. 227–273. doi:10.1016/B978-0-12-802203-0.00008-0

Пилечев Д.А., Микадзе Ю.В.,  
Вандыш-Бубко В.В., Адамович Т.В.  
Нейропсихологическая оценка и верификация  
когнитивных нарушений в практике судебно-  
психиатрической экспертизы  
Психология и право. 2024. Том 14. № 2. С. 129–144

Pilechev D.A., Mikadze Yu.O.,  
Vandysh-Bubko V.V., Adamovich T.V.  
Neuropsychological Assessment and  
Verification of Cognitive Impairments  
in Forensic Psychiatry Patients  
Psychology and Law. 2024. Vol. 14, no. 2, pp. 129–144

16. Guo P., Hu S., Jiang X., Zheng H., Mo D., Cao X., Zhu J., Zhong H. Associations of Neurocognition and Social Cognition with Brain Structure and Function in Early-Onset Schizophrenia // *Frontiers in Psychiatry*. 2022. Vol. 13. doi:10.3389/fpsy.2022.798105
17. Hall J., Bray N.J. Schizophrenia genomics: convergence on synaptic development, adult synaptic plasticity, or both? // *Biological Psychiatry*. 2022. Vol. 91(8). P. 709–717. doi:10.1016/j.biopsych.2021.10.018
18. Hauser N.C., Hollerbach P., Habermeyer E. Social decision-making in highly psychopathic offenders - A systematic literature review // *Aggression and Violent Behavior*. 2023. Vol. 68. doi:10.1016/j.avb.2022.101797
19. Joshi Y.B. et al. Anticholinergic medication burden—associated cognitive impairment in schizophrenia // *American Journal of Psychiatry*. 2021. Vol. 178(9). P. 838–847. doi:10.1176/appi.ajp.2020.20081212
20. Karthikeyan A., Dhivya C.R., Kavitha Dr., Bevin S., Kannan P.P. Post traumatic brain injury-organic personality change with fronto-temporal gliosis - Case Report // *Indian Journal of Psychiatry*. 2022. Vol. 64(S3). P. 670. doi:10.4103/0019-5545.341967
21. Lischke A., Domin M., Freyberger H.J., Grabe H.J., Mentel R., Bernheim D., Lotze M. Structural alterations in white-matter tracts connecting (para-) limbic and prefrontal brain regions in borderline personality disorder // *Psychological Medicine*. 2015. Vol. 45(15). P. 3171–3180. doi:10.1017/S0033291715001142
22. Luvsannyam E., Jain M.S., Pormento M.K.L., Siddiqui H., Balagtas A.R.A., Emuze B.O., Poprawski T. Neurobiology of schizophrenia: a comprehensive review // *Cureus*. 2022. Vol. 14(4). doi:10.7759/cureus.23959
23. McKenna P.J., Mortimer A.M., Hodges J.R. Semantic memory and schizophrenia // *The Neuropsychology of Schizophrenia / J.P. Cutting, A. David (Eds.)*. Psychology Press, 2019. P. 163–178.
24. Mikadze Y.V. Methodology of neuropsychological assessment: qualitative (metasyndromal analysis of cognitive deficit structure) and quantitative (psychometric estimate) aspects // *Psychology in Russia: State of the Art*. 2011. Vol. 4. P. 261–267. doi:10.11621/pir.2011.0015
25. Phipps H. et al. Characteristics and Impact of U.S. Military Blast-Related Mild Traumatic Brain Injury: A Systematic Review // *Frontiers in Neurology*. 2020. Vol. 11. doi:10.3389/fneur.2020.559318
26. Rakitzi S. *Clinical Psychology and Cognitive Behavioral Psychotherapy: Recovery in Mental Health*. Springer Cham, 2023. 238 p. doi:10.1007/978-3-031-27837-2
27. Reichenberg A. Cognitive impairment as a risk factor for psychosis // *Dialogues in Clinical Neuroscience*. 2005. Vol. 7(1). P. 31–38. doi:10.31887/DCNS.2005.7.1/areichenberg
28. Reichenberg A. The assessment of neuropsychological functioning in schizophrenia // *Dialogues in Clinical Neuroscience*. 2010. Vol. 12(3). P. 383–392. doi:10.31887/DCNS.2010.12.3/areichenberg.
29. Runions D.R. Factors That Influence Decision-Making in Insanity Cases. 2023 // University of North Dakota. Theses and Dissertations. URL: <https://commons.und.edu/theses/5335/>
30. Sabouri Moghaddam H., Nazari M.A., Abolghasemi Dehaghani M.R., Zahedi A. The Role of Temperament in the Perception of Morphed Animate/Inanimate Facial Images with Emotional Expressions of Disgust/Happiness: A Study based on Signal Detection Theory // *Social Cognition*. 2022. Vol. 11(2). doi:10.30473/sc.2023.67963.2881

31. Seidl H., Nilsson T., Hofvander B., Billstedt E., Wallinius M. Personality and Cognitive Functions in Violent Offenders - Implications of Character Maturity? // *Frontiers in Psychology*. 2020. Vol. 11(58). doi:10.3389/fpsyg.2020.00058
32. Yan W., Zhao M., Fu Z., Pearlson G.D., Sui J., Calhoun V.D. Mapping relationships among schizophrenia, bipolar and schizoaffective disorders: a deep classification and clustering framework using fMRI time series // *Schizophrenia Research*. 2022. Vol. 245. P. 141–150. doi:10.1016/j.schres.2021.02.007
33. Zhang S., Yang G., Ou Y., Guo W., Peng Y., Hao K., Zhao J., Yang Y., Li W., Zhang Y., Lv L. Abnormal default-mode network homogeneity and its correlations with neurocognitive deficits in drug-naive first-episode adolescent-onset schizophrenia // *Schizophrenia Research*. 2020. Vol. 215. P. 140–147. doi:10.1016/j.schres.2019.10.056

### References

1. Gluzman Zh. Neiropsikhologicheskoe obsledovanie: kachestvennaya i kolichestvennaya otsenka dannykh. Moscow: Smysl, 2019. 264 p. (In Russ.).
2. Korsakova N.K., Moskovichyute L.I. Klinicheskaya neiropsikhologiya: Uchebnoe posobie. Moscow: Yurait, 2024. 165 p. (In Russ.).
3. Luriya A.R. Vysshie korkovye funktsii cheloveka. Saint Petersburg: Piter, 2018. 768 p. (In Russ.).
4. Luriya A.R. Osnovy neiropsikhologii: Uchebnoe posobie. M.: Izdatel'skii tsentr "Akademiya", 2003. 384 p. (In Russ.).
5. Mikadze Yu.V. Metodologicheskie tendentsii v sovremennom razvitii neiropsikhologicheskoi diagnostiki. In Zvereva N.N., Roshchina I.F. (Eds.). *Sovremennye napravleniya diagnostiki v klinicheskoi (meditsinskoi) psikhologii: Kollektivnaya monografiya*. Moscow: OOO "Sam Poligrafist", 2021. 434 p. (In Russ.).
6. Tkachenko A.A. Sovremennye klassifikatsii i metodologiya sudebno-psikhiatricheskogo diagnoza. In Vandysh-Bubko V.V. (Ed.). *Sudebnaya psikhiatriya. Aktual'nye problemy. Vypusk 15*. Moscow: Natsional'nyi meditsinskii issledovatel'skii tsentr psikhiatrii i narkologii imeni V.P. Serbskogo, 2018, pp. 175–204. (In Russ.).
7. Tochilov V.A. Klassifikatsiya psikhicheskikh rasstroistv. *Psikhiatriya. Natsional'noe rukovodstvo*. M.: GEOTAR-Media, 2009, pp. 291–305. (In Russ.).
8. Aslan I.H., Grant J.E., Chamberlain S.R. Cognition in adults with borderline personality disorder. *CNS spectrums*, 2023. Vol. 28, no. 6, pp. 674–679. doi:10.1017/S1092852923001177
9. Barlati S., Nibbio G., Stanga V., Giovannoli G., Calzavara-Pinton I., Necchini N., Lisoni J., Deste G., Vita A. Cognitive and clinical characteristics of offenders and non-offenders diagnosed with schizophrenia spectrum disorders: results of the Recoviwel observational study. *European Archives of Psychiatry and Clinical Neuroscience*, 2023. Vol. 273, no. 6, pp. 1307–1316. doi:10.1007/s00406-022-01510-9
10. Black F.W. Unilateral brain lesions and MMPI performance: A preliminary study. *Perceptual and Motor Skills*, 1975. Vol. 40, no. 1, pp. 87–93. doi:10.2466/pms.1975.40.1.87
11. Clark L.A., Cuthbert B., Lewis-Fernández R., Narrow W.E., Reed G.M. Three Approaches to Understanding and Classifying Mental Disorder: ICD-11, DSM-5, and the National Institute of Mental Health's Research Domain Criteria (RDoC). *Psychological Science in the Public Interest*, 2017. Vol. 18, no. 2, pp. 72–145. doi:10.1177/1529100617727266

12. Cunha-Bang S. da, Knudsen G.M. The Modulatory Role of Serotonin on Human Impulsive Aggression. *Biological Psychiatry*, 2021. Vol. 90, no. 7, pp. 447–457. doi:10.1016/j.biopsych.2021.05.016
13. Farris K., Kelsey C.M., Krol K.M., Thiele M., Hepach R., Haun D.B., Grossmann T. Processing third-party social interactions in the human infant brain. *Infant Behavior and Development*, 2022. Vol. 68. doi:10.1016/j.infbeh.2022.101727
14. Folesani F., Belvederi Murri M., Biancosino B., Costa S., Zerbinati L., et al. The screen for cognitive impairment in psychiatry in patients with borderline personality disorder. *Personality and Mental Health*, 2022. Vol. 16, no. 4, pp. 279–289. doi:10.1002/pmh.1539
15. Goldstein G., Allen D.N., DeLuca J. Adult comprehensive neuropsychological assessment. *Handbook of Psychological Assessment*. Academic Press, Elsevier, 2019, pp. 227–273. doi:10.1016/B978-0-12-802203-0.00008-0
16. Guo P., Hu S., Jiang X., Zheng H., Mo D., Cao X., Zhu J., Zhong H. Associations of Neurocognition and Social Cognition with Brain Structure and Function in Early-Onset Schizophrenia. *Frontiers in Psychiatry*, 2022. Vol. 13. doi:10.3389/fpsy.2022.798105
17. Hall J., Bray N.J. Schizophrenia genomics: convergence on synaptic development, adult synaptic plasticity, or both? *Biological Psychiatry*, 2022. Vol. 91, no. 8, pp. 709–717. doi:10.1016/j.biopsych.2021.10.018
18. Hauser N.C., Hollerbach P., Habermeyer E. Social decision-making in highly psychopathic offenders - A systematic literature review. *Aggression and Violent Behavior*, 2023. Vol. 68. doi:10.1016/j.avb.2022.101797
19. Joshi Y.B. et al. Anticholinergic medication burden—associated cognitive impairment in schizophrenia. *American Journal of Psychiatry*, 2021. Vol. 178, no. 9, pp. 838–847. doi:10.1176/appi.ajp.2020.20081212
20. Karthikeyan A., Dhivya C.R., Kavitha Dr., Bevin S., Kannan P.P. Post traumatic brain injury-organic personality change with fronto-temporal gliosis - Case Report. *Indian Journal of Psychiatry*, 2022. Vol. 64, no. S3, pp. 670. doi:10.4103/0019-5545.341967
21. Lischke A., Domin M., Freyberger H.J., Grabe H.J., Mentel R., Bernheim D., Lotze M. Structural alterations in white-matter tracts connecting (para-) limbic and prefrontal brain regions in border-line personality disorder. *Psychological Medicine*, 2015. Vol. 45, no. 15, pp. 3171–3180. doi:10.1017/S0033291715001142
22. Luvsannyam E., Jain M.S., Pormento M.K.L., Siddiqui H., Balagtas A.R.A., Emuze B.O., Poprawski T. Neurobiology of schizophrenia: a comprehensive review. *Cureus*, 2022. Vol. 14, no. 4. doi:10.7759/cureus.23959
23. McKenna P.J., Mortimer A.M., Hodges J.R. Semantic memory and schizophrenia. In Cutting J.P., David A. (Eds.). *The Neuropsychology of Schizophrenia*. Psychology Press, 2019, pp. 163–178.
24. Mikadze Y.V. Methodology of neuropsychological assessment: qualitative (metasyndromal analysis of cognitive deficit structure) and quantitative (psychometric estimate) aspects. *Psychology in Russia: State of the Art*, 2011. Vol. 4, pp. 261–267. doi:10.11621/pir.2011.0015
25. Phipps H. et al. Characteristics and Impact of U.S. Military Blast-Related Mild Traumatic Brain Injury: A Systematic Review. *Frontiers in Neurology*, 2020. Vol. 11. doi:10.3389/fneur.2020.559318

Пилечев Д.А., Микадзе Ю.В.,  
Вандыш-Бубко В.В., Адамович Т.В.  
Нейропсихологическая оценка и верификация  
когнитивных нарушений в практике судебно-  
психиатрической экспертизы  
Психология и право. 2024. Том 14. № 2. С. 129–144

Pilechev D.A., Mikadze Yu.O.,  
Vandysh-Bubko V.V., Adamovich T.V.  
Neuropsychological Assessment and  
Verification of Cognitive Impairments  
in Forensic Psychiatry Patients  
Psychology and Law. 2024. Vol. 14, no. 2, pp. 129–144

26. Rakitzi S. Clinical Psychology and Cognitive Behavioral Psychotherapy: Recovery in Mental Health. Springer Cham, 2023. 238 p. doi:10.1007/978-3-031-27837-2
27. Reichenberg A. Cognitive impairment as a risk factor for psychosis. *Dialogues in Clinical Neuroscience*, 2005. Vol. 7, no. 1, pp. 31–38. doi:10.31887/DCNS.2005.7.1/areichenberg
28. Reichenberg A. The assessment of neuropsychological functioning in schizophrenia. *Dialogues in Clinical Neuroscience*, 2010. Vol. 12, no. 3, pp. 383–392. doi:10.31887/DCNS.2010.12.3/areichenberg.
29. Runions D.R. Factors That Influence Decision-Making in Insanity Cases. 2023. *University of North Dakota. Theses and Dissertations*. URL: <https://commons.und.edu/theses/5335/>
30. Sabouri Moghaddam H., Nazari M.A., Abolghasemi Dehaghani M.R., Zahedi A. The Role of Temperament in the Perception of Morphed Animate/Inanimate Facial Images with Emotional Expressions of Disgust/Happiness: A Study based on Signal Detection Theory. *Social Cognition*, 2022. Vol. 11, no. 2. doi:10.30473/sc.2023.67963.2881
31. Seidl H., Nilsson T., Hofvander B., Billstedt E., Wallinius M. Personality and Cognitive Functions in Violent Offenders - Implications of Character Maturity? *Frontiers in Psychology*, 2020. Vol. 11, no. 58. doi:10.3389/fpsyg.2020.00058
32. Yan W., Zhao M., Fu Z., Pearlson G.D., Sui J., Calhoun V.D. Mapping relationships among schizophrenia, bipolar and schizoaffective disorders: a deep classification and clustering framework using fMRI time series. *Schizophrenia Research*, 2022. Vol. 245, pp. 141–150. doi:10.1016/j.schres.2021.02.007
33. Zhang S., Yang G., Ou Y., Guo W., Peng Y., Hao K., Zhao J., Yang Y., Li W., Zhang Y., Lv L. Abnormal default-mode network homogeneity and its correlations with neurocognitive deficits in drug-naive first-episode adolescent-onset schizophrenia. *Schizophrenia Research*, 2020. Vol. 215, pp. 140–147. doi:10.1016/j.schres.2019.10.056

### **Информация об авторах**

Пилечев Дмитрий Анатольевич, научный сотрудник, лаборатория психологии, отделение экзогенных психических расстройств, Национальный медицинский исследовательский центр психиатрии и наркологии имени В.П. Сербского Министерства здравоохранения Российской Федерации (ФГБУ «НМИЦ ПН имени В.П. Сербского» Минздрава России), г. Москва, Российская Федерация, ORCID: <https://orcid.org/0009-0004-1278-2924>, e-mail: pilechev.d@yandex.ru

Микадзе Юрий Владимирович, доктор психологических наук, профессор, профессор, кафедра нейро- и патопсихологии, факультет психологии, Московский государственный университет имени М.В. Ломоносова (ФГБОУ ВО МГУ имени М.В. Ломоносова); ведущий научный сотрудник, Федеральный центр мозга и нейротехнологий Федерального медико-биологического агентства Российской Федерации (ФГБУ Федеральный центр мозга и нейротехнологий ФМБА России), г. Москва, Российская Федерация, ORCID: <https://orcid.org/0000-0001-8137-9611>, e-mail: ymikadze@yandex.ru

Вандыш-Бубко Василий Васильевич, доктор медицинских наук, профессор, профессор, кафедра социальной и судебной психиатрии, Первый Московский государственный медицинский университет имени И.М. Сеченова Министерства здравоохранения Российской Федерации (ФГАОУ ВО Первый МГМУ им. И.М. Сеченова Минздрава России (Сеченовский Уни-

*Пилечев Д.А., Микадзе Ю.В.,  
Вандыш-Бубко В.В., Адамович Т.В.*  
Нейропсихологическая оценка и верификация  
когнитивных нарушений в практике судебно-  
психиатрической экспертизы  
Психология и право. 2024. Том 14. № 2. С. 129–144

*Pilechev D.A., Mikadze Yu.O.,  
Vandysh-Bubko V.V., Adamovich T.V.*  
Neuropsychological Assessment and  
Verification of Cognitive Impairments  
in Forensic Psychiatry Patients  
Psychology and Law. 2024. Vol. 14, no. 2, pp. 129–144

верситет)), г. Москва, Российская Федерация, ORCID: <https://orcid.org/0000-0003-2809-0653>,  
e-mail: vandysh@mail.ru

*Адамович Тимофей Валерьевич*, младший научный сотрудник, Федеральный научный центр  
психологических и междисциплинарных исследований (ФГБНУ ФНЦ ПМИ), г. Москва, Рос-  
сийская Федерация, ORCID: <https://orcid.org/0000-0003-1571-9192>, e-mail:  
tadamovich11@gmail.com

### **Information about the authors**

*Dmitry A. Pilechev*, Researcher, Psychology Laboratory, Department of Exogenous Mental Disor-  
ders, V.P. Serbsky National Medical Research Centre for Psychiatry and Narcology of the Ministry  
of Health of the Russian Federation, Moscow, Russia, ORCID: <https://orcid.org/0009-0004-1278-2924>, e-mail: pilechev.d@yandex.ru

*Yury V. Mikadze*, Doctor of Psychology, Professor, Professor, Department of Neuro- and Pathopsy-  
chology, Faculty of Psychology, Lomonosov Moscow State University; Senior Researcher, Federal  
Center for Brain and Neurotechnologies, Moscow, Russia, ORCID: <https://orcid.org/0000-0001-8137-9611>, e-mail: ymikadze@yandex.ru

*Vasily V. Vandysh-Bubko*, Doctor of Medicine, Professor, Professor, Department of Social and Fo-  
rensic Psychiatry, I.M. Sechenov First Moscow State Medical University (Sechenov University),  
Moscow, Russia, ORCID: <https://orcid.org/0000-0003-2809-0653>, e-mail: vandysh@mail.ru

*Timofey V. Adamovich*, Junior Research Assistant, Federal Scientific Center of Psychological and  
Multidisciplinary Research, Moscow, Russia, ORCID: <https://orcid.org/0000-0003-1571-9192>, e-  
mail: tadamovich11@gmail.com

Получена 07.03.2024  
Принята в печать 08.04.2024

Received 07.03.2024  
Accepted 08.04.2024

ЛИЧНОСТНО-ОРИЕНТИРОВАННЫЕ ПСИХОТЕХНОЛОГИИ  
В ПРАВООХРАНИТЕЛЬНОЙ ДЕЯТЕЛЬНОСТИ |  
PERSONALITY-ORIENTED PSYCHOTECHNOLOGIES IN LAW ENFORCEMENT

## Факторы, влияющие на формирование оптимальных эмоциональных состояний сотрудников органов внутренних дел Российской Федерации

**Марьин М.И.**

Московский государственный психолого-педагогический университет (ФГБОУ ВО МГППУ), г. Москва, Российская Федерация  
ORCID: <https://orcid.org/0000-0003-1142-8857>, e-mail: [marin\\_misha@mail.ru](mailto:marin_misha@mail.ru)

**Терегулова О.А.**

Академия управления Министерства внутренних дел Российской Федерации (ФГКОУ ВО «Академия управления МВД России»), г. Москва, Российская Федерация  
ORCID: <http://orcid.org/0000-0001-9309-1690>, e-mail: [ksunchik.88@mail.ru](mailto:ksunchik.88@mail.ru)

В статье описываются психологические особенности профессиональной деятельности сотрудников органов внутренних дел, определены степень влияния типов поведенческой активности на эффективность выполнения служебных обязанностей, а также уровни саморегуляции на основе исследований, проведенных среди сотрудников органов внутренних дел. Проведено эмпирическое исследование, объектом которого явились руководители территориальных органов внутренних дел на районном уровне и рядовые сотрудники, стаж работы которых составил не более одного года. Разделив респондентов по уровням индивидуальной саморегуляции и типам профессиональной поведенческой активности, предпринята попытка выявления корреляционной зависимости между определенными психологическими характеристиками и формами взаимодействия с профессиональной деятельностью сотрудников органов внутренних дел. Выявлена корреляционная зависимость между такими психологическими характеристиками личности сотрудников органов внутренних дел, как уровень индивидуальной саморегуляции и тип профессиональной поведенческой активности, которые выступают детерминантами формирования их эмоциональных состояний.

**Ключевые слова:** саморегуляция, поведенческая активность, профессиональная деятельность сотрудников органов внутренних дел, эмоциональные состояния.

**Для цитаты:** Марьин М.И., Терегулова О.А. Факторы, влияющие на формирование оптимальных эмоциональных состояний сотрудников органов внутренних дел Российской Федерации [Электронный ресурс]. Психология и право. 2024. Том 14. № 2. С. 145–157. DOI:10.17759/psylaw.2024140211

## Factors Influencing the Formation of Optimal Emotional States of Employees of the Internal Affairs Bodies of the Russian Federation

**Mikhail I. Maryin**

Moscow State University of Psychology & Education, Moscow, Russia  
ORCID: <https://orcid.org/0000-0003-1142-8857>, e-mail: [marin\\_misha@mail.ru](mailto:marin_misha@mail.ru)

**Oksana A. Teregulova**

Management Academy of the Ministry of the Interior of the Russian Federation, Moscow, Russia  
ORCID: <http://orcid.org/0000-0001-9309-1690>, e-mail: [ksunchik.88@mail.ru](mailto:ksunchik.88@mail.ru)

The article describes the psychological features of the professional activity of employees of internal affairs bodies, determines the degree of influence of types of behavioral activity on the effectiveness of official duties, as well as levels of self-regulation based on research conducted among employees of internal affairs bodies. An empirical study has been conducted, the object of which is the heads of territorial internal affairs bodies at the district level and ordinary employees whose work experience is no more than one year. Having divided the respondents by levels of individual self-regulation and types of professional behavioral activity, an attempt was made to identify a correlation between these psychological characteristics and formulate forms of interaction with the professional activities of law enforcement officers. A correlation has been revealed between such psychological characteristics of the personality of employees of internal affairs bodies as the level of individual self-regulation and the type of professional behavioral activity, which act as determinants of the formation of their emotional states.

**Keywords:** self-regulation, behavioral activity, professional activity of employees of internal affairs bodies, emotional states.

**For citation:** Maryin M.I., Teregulova O.A. Factors Influencing the Formation of Optimal Emotional States of Employees of the Internal Affairs Bodies of the Russian Federation. *Psikhologiya i pravo = Psychology and Law*, 2024. Vol. 14, no. 2, pp. 145–157. DOI:10.17759/psylaw.2024140211 (In Russ.).

### Введение

В условиях интенсивности профессиональной деятельности, при высоких требованиях к ее эффективности, остро встает проблема психологической разгрузки и повышения эмоционального тонуса сотрудников органов внутренних дел Российской Федерации. Хорошее психологическое и физическое самочувствие являются важнейшим условием для эффективной и успешной служебной деятельности сотрудников ОВД [2; 6].

Психологическую и эмоциональную напряженность усугубляют такие факторы, как недоверие к правоохранительным органам со стороны граждан, отсутствие сочувствия и несправедливые обвинения [7]. Ежедневно сотрудники сталкиваются с бесконечным потоком информации, множеством незапланированных дел и проблем и ситуаций, которые требуют оперативного реагирования и заставляют менять свои планы [1; 5; 17].



Многочисленные исследования отечественных и зарубежных психологов указывают на повышенный уровень профессионального стресса у практических сотрудников правоохранительных органов, что в свою очередь влечет хроническую усталость, психосоматические расстройства, профессиональные заболевания, злоупотребление алкоголем, разлады в семьях и т. д. [3; 10]. В решении обозначенных проблем могут помочь психологические исследования сложного и многоаспектного феномена субъектной активности личности, которые в последние годы приобретают особую значимость [11; 14]. Через данную категорию определяются те качества человека, благодаря которым он выходит за пределы в определенных условиях и обстоятельствах, проявляет инициативу и творчество [6; 16].

Научная новизна исследования состоит в том, что было проведено эмпирическое исследование, объектом которого явились руководители территориальных органов внутренних дел на районном уровне и рядовые сотрудники, стаж работы которых составляет не более одного года. Разделив респондентов по уровням индивидуальной саморегуляции и типам профессиональной поведенческой активности, мы предприняли попытку выявления корреляционной зависимости между определенными психологическими характеристиками и формами взаимодействия с профессиональной деятельностью сотрудников органов внутренних дел.

Правильный учет особенностей индивидуальной саморегуляции в организации деятельности сотрудников со стороны руководителя может позволить более грамотно организовать их работу и способствовать выполнению ими задач оперативно-служебной деятельности на высоком уровне [4; 8]. Взаимодействие населения с сотрудником, умеющим грамотно и результативно организовать свою деятельность, будет приводить к росту авторитета полиции в глазах общества [13; 15].

Для выработки способов коррекции эмоциональных состояний необходимо уяснить, какие же состояния можно считать оптимальными для личности сотрудника органов внутренних дел [19; 20]. Эмоциональное состояние подразумевает более или менее продолжительное состояние человека, который находится под воздействием каких-либо эмоционально значимых событий [11; 18]. Именно эмоции окрашивают поведение человека. При этом оптимальным можно считать такое эмоциональное состояние, которое несет в себе баланс наиболее приемлемых для человека эмоций и чувств.

### **Процедура и результаты исследования**

Объектом данного эмпирического исследования являлись руководители территориальных подразделений ОВД РФ и рядовые сотрудники, стаж работы которых составляет не более одного года. Предмет исследования — определение уровня саморегуляции у представителей обеих групп и сравнение результатов тестирования. В исследовании приняли участие 347 аттестованных сотрудников территориальных подразделений ОВД, в том числе 215 сотрудников из числа руководителей структурных подразделений со средним стажем работы в ОВД РФ около 16 лет и 132 сотрудника ОВД, стаж работы которых составил не более одного года. В исследовании использовался опросник «Стиль саморегуляции поведения» (ССПМ), который был создан в 1988 г. в Психологическом институте РАО в лаборатории психологии саморегуляции (заведующая — В.И. Моросанова) и пригоден как для научных исследований, так и в качестве инструмента практической диагностики различных аспектов индивидуальной саморегуляции [6].

При обработке материалов психологических исследований использовались статистические методы, что позволило извлечь из экспериментальных данных полезную информацию; был применен метод корреляционного анализа Пирсона.

После проведенных расчетов по результатам проведенных исследований отобраны только наиболее сильные корреляции, которые в дальнейшем интерпретируются (рис. 1, рис. 2, рис. 3 и т. д.).



Рис. 1. Структура связей между возрастом, стажем, ориентацией на настоящее

Положительную корреляцию у руководителей территориальных ОВД РФ наблюдаем между стажем работы и возрастом.

На рисунке видим, что возраст и стаж руководителей ОВД имеют отрицательную корреляцию с ориентацией на настоящее. Это объясняется тем, что руководитель в органах внутренних дел с увеличением своего возраста и стажа все меньше ориентируется на настоящее, так как эффективность работы руководителя ОВД оценивается ведомственными приказами, как правило, количественными показателями в сравнении с аналогичными показателями предшествующего периода. Руководитель всегда может проанализировать результаты и оперативную обстановку прошлого года и с учетом этого прогнозировать события и необходимые результаты деятельности по итогам следующего отчетного периода (месяц, квартал, год).

При этом, чем выше ориентация на настоящее, тем ниже уровень эффективности у руководителей, т. е. такие характеристики, как достоинство личности и самоуважение, способность справляться со сложными и неординарными ситуациями, свидетельствуют о наиболее высокой компетенции руководителей. Проще говоря, у современного руководителя ОВД РФ ориентация на настоящее отрицательно сказывается на его эффективности.

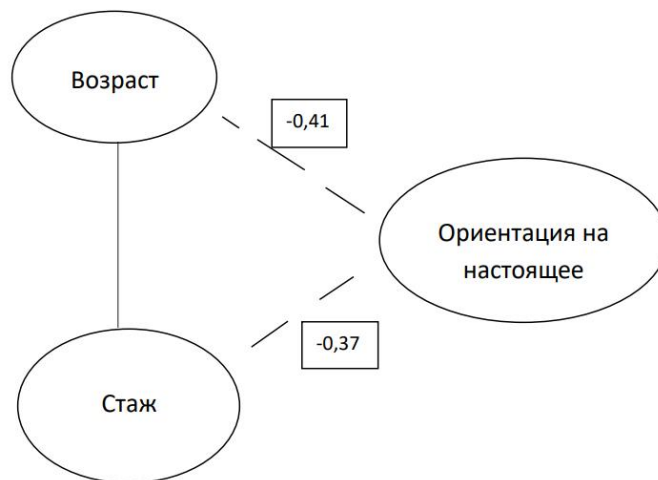
Проведенный корреляционный анализ критериев самооффективности и типа регуляции среди руководителей органов внутренних дел выявил достаточный коэффициент сопряженности исследуемых признаков ( $r = -0,36$ ).

Субъективное ощущение высокой самооффективности складывается из принятия респондентами своей компетентности, способности контролировать обстоятельства в процессе жизнедеятельности, когда необходимо быть собранным и нести ответственность за свои действия.

Из полученных данных мы можем предположить, что уровень самооффективности руководителей связан с активностью личности, мотивацией достижения поставленных целей, а также способностью реализовать индивидуальный стиль средствами осознанного комплекса стилевых особенностей регуляторики (рис. 2).



Рис. 2. Структура связей между типом поведенческой активности, программированием и общим уровнем саморегуляции

Тип поведенческой активности руководителей коррелирует с таким регуляторным процессом, как программирование ( $r = -0,67$ ), а также с такими регуляторно-личностными (инструментальными) свойствами личности, как самостоятельность ( $r = -0,47$ ) и общий уровень саморегуляции ( $r = -0,56$ ). Исходя из полученных результатов, можно предположить, что в процессе достижения новых целей личность руководителя может формировать особенности саморегуляции, способствующие развитию новых личностных свойств руководителя органа внутренних дел.

Метод корреляционных плеяд обнаружил значимую взаимосвязь типа поведенческой активности руководителей и развитости у них осознанного программирования действий. Среди руководителей органов внутренних дел можно обнаружить как вполне эффективные гармоничные стили с высоким уровнем регуляции, так и неэффективные «тормозящие» стили, при которых уровень саморегуляции снижен, а регуляторно-личностные свойства слабо развиты (табл. 1).

Таблица 1

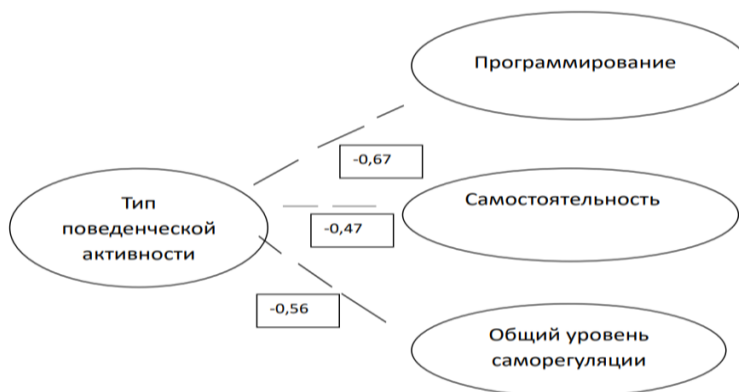
**Результаты по опроснику самоорганизации деятельности руководителей территориальных подразделений органов внутренних дел**

Параметры оценивания	Среднее — исполнители	Std.Dev.
Возраст	35,6667	4,13841
Стаж, лет	16,0000	4,84946
Планомерность	24,5667	1,25075
Целеустремленность	40,5000	1,67641
Настойчивость	29,6333	3,04544
Фиксация	20,2667	3,93861
Самоорганизация	12,5000	3,42153
Ориентация на настоящее	8,8667	1,59164
Общий показатель саморегуляции	136,3333	6,67126
Самоэффективность	37,8333	1,59921

Руководители, как правило, имеют навыки в постановке целей, планировании своей деятельности, в том числе при помощи внешних средств. При этом они обладают достаточными

волевыми качествами и настойчивостью для достижения поставленных целей. В некоторых видах деятельности руководители бывают излишне формализованными, заорганизованными и не всегда гибкими. Несмотря на это они способны вполне эффективно структурировать свою деятельность и деятельность подчиненных. Таким образом, можно сделать вывод о том, что у руководителей органов внутренних дел чем ниже показатель по шкале типа поведенческой активности, тем выше показатель общего уровня саморегуляции, что положительно сказывается на эффективности результатов оперативно-служебной деятельности и характеризует его как опытного и грамотного управленца, но, к сожалению, пагубно влияет на его самочувствие и здоровье в целом (подверженность сердечно-сосудистым заболеваниям и неустойчивость к действию стрессогенных факторов).

На рис. 3 представлена положительная корреляция самоорганизации и оценки результатов — руководитель, планирующий свою деятельность, является человеком высокоразвитым, ему свойственна адекватная самооценка.



Рис. 3. Корреляция самоорганизации и оценки результатов

Сравнивая результаты исследования двух групп по опроснику самоорганизации деятельности, приходим к следующим выводам.

Такие показатели, как планомерность, настойчивость, фиксация, самоорганизация, общий показатель и самооффективность, у руководителей территориальных подразделений органов внутренних дел в значительной степени выше, чем у исполнителей.

Планомерность в реализации задач говорит о том, что руководители предпочитают последовательно осуществлять поставленные цели, имеют развитые навыки тактического и стратегического планирования.

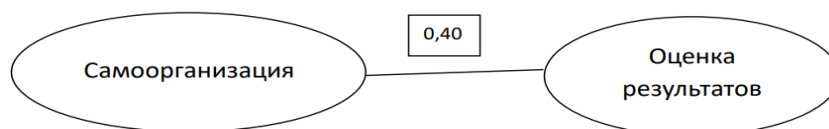
Такие показатели, как планомерность, настойчивость, фиксация, самоорганизация, общий показатель и самооффективность у руководителей территориальных подразделений органов внутренних дел в значительной степени выше, чем у исполнителей.

Высокий уровень самооффективности руководителей говорит о том, что эти люди в силу своих индивидуальных способностей, потенциала и компетенций могут успешно справляться с обстоятельствами, условиями и ситуациями, возникающими в процессе служебной деятельности. Высокий уровень самооффективности в целом обуславливает их способность справляться со сложными и неординарными ситуациями, влиять на успешность своей деятельности.

На рис. 4 мы видим прямую связь типа поведенческой активности с моделированием и отрицательную связь с общим показателем саморегуляции среди рядовых сотрудников органов внутренних дел.

Показатели самоорганизации деятельности, а именно планомерность, настойчивость, фиксация, самоорганизация, общий показатель и самооффективность у подчиненных ниже, чем у руководителей территориальных подразделений органов внутренних дел. Планомерность у подчиненных сотрудников органов внутренних дел — умеренная, т. е. они менее склонны разрабатывать конкретные планы и упорно следовать им при достижении поставленных целей (табл. 2).



Рис. 4. Структура связей между типом поведенческой активности, моделированием и общим показателем саморегуляции

Таблица 2

**Результаты по опроснику самоорганизации деятельности сотрудников ОВД (исполнителей) с общим стажем работы в системе МВД России менее одного года**

Параметры оценивания	Среднее — исполнители	Std.Dev.
Возраст	23,8000	3,53700
Стаж, лет	0,5867	0,24877
Планомерность ОС	22,0333	1,84733
Целеустремленность ОС	40,0000	1,72207
Настойчивость ОС	24,0000	1,33907
Фиксация ОС	17,9667	3,23220
Самоорганизация ОС	8,1333	4,04060
Ориентация на настоящее ОС	8,7333	2,49044
Общий показатель ОС	120,8667	7,79360
Самоэффективность	34,4667	3,12645

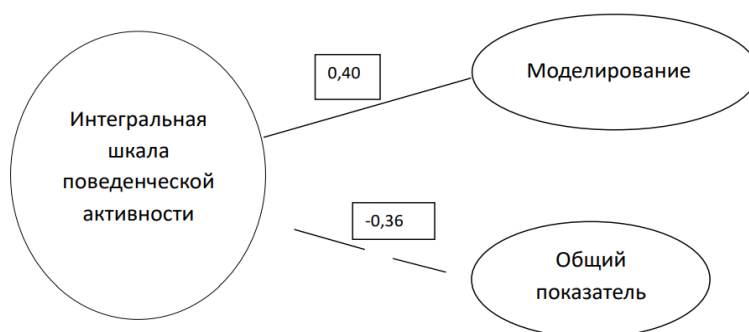
Настойчивость молодых сотрудников проявляется в достаточной организованности и способности проявлять волевые усилия, хотя в определенных ситуациях они способны оставить начатое дело и переключиться на другие виды деятельности.

Подчиненные наименее гибки, чем руководители, и в отдельных ситуациях могут быть недостаточно обязательными и последовательными в своей работе.

Невысокий уровень самоэффективности подчиненных свидетельствует об их низкой компетенции, о неспособности прилагать большие усилия для преодоления преград, достижения целей, решении задач, возникающих в процессе служебной деятельности. Данная категория сотрудников недостаточно доверяет своим способностям, они более тревожны и при неудачах склонны проявлять отрицательные эмоции.

На рис. 5 мы видим множество прямых связей и одну обратную связь. Чем выше стаж сотрудников органов внутренних дел, тем ниже показатель по шкале типа поведенческой активности; они достаточно эффективно могут структурировать свою деятельность, но, к сожалению, подвержены сердечным заболеваниям и действию стрессогенных факторов.

Чем дольше люди служат в системе МВД России, тем настойчивее они становятся, что положительно сказывается на их работе. Организованность и воля возрастают с годами и сотрудникам все труднее оставлять начатое дело и переключаться на другую работу, они более

исполнительны и обязательны. Прямая связь наблюдается между возрастом и планомерностью: чем человек старше, тем наиболее запланированными становятся все его действия. Он ничего не делает, не обдумав определенную программу действий для решения поставленных перед ним задач, и, как следствие, шансы на успех значительно возрастают.



Рис. 5. Структура связей между стажем, самоорганизацией, планомерностью, настойчивостью, фиксацией, самоэффективностью, типом поведенческой активности и общим показателем самоорганизации руководителей и рядовых сотрудников

С увеличением настойчивости и самоорганизации сотрудников растет и их самоэффективность, т. е. способность изменять мышление. Уменьшается уровень тревожности и проявления негативных эмоций, возникающих при неудачах. Благодаря накопленному опыту, возникающие проблемы и преграды воспринимаются не как тупик, а как вызов, который предоставляет возможность испытать свои способности, проверить их на практике. Пережитый опыт является источником роста самоэффективности всех сотрудников органов внутренних дел. Совершать возможное и невозможное и получать желаемый результат означает для них почувствовать себя более уверенными и успешными.

По результатам исследования двух групп по опроснику самоорганизации деятельности можно сделать следующие выводы. Показатели самоорганизации деятельности, а именно планомерность, настойчивость, фиксация, самоорганизация, общий показатель и самоэффективность, у сотрудников территориальных подразделений органов внутренних дел находятся на довольно высоком уровне. Планомерность свидетельствует о том, что они имеют развитые навыки тактического планирования. Это является результатом накопленного опыта службы в системе МВД России и определенных навыков. На начальных этапах службы сотрудники менее склонны ставить перед собой четкие цели, планировать их реализацию и упорно следовать им, что свидетельствует о неадаптированности к условиям деятельности и непонимании путей достижения поставленных задач. Уровень настойчивости у них довольно высокий. Воля и организованность напрямую зависят от должности того или иного сотрудника, их должностных инструкций и накопленного опыта, требующих от них доведения начатого дела до завершения (табл. 3).

Таблица 3

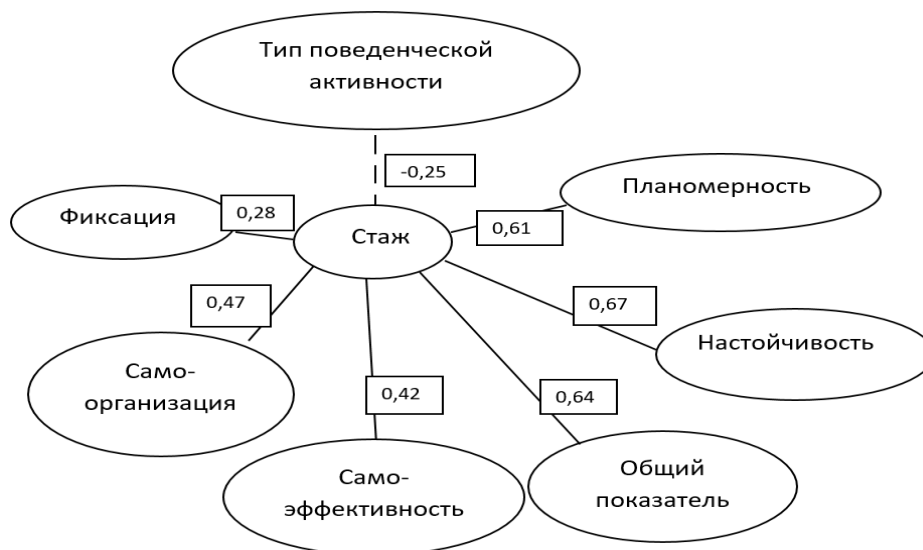
**Результаты по опроснику самоорганизации деятельности руководителей  
территориальных подразделений ОВД и сотрудников ОВД (исполнителей)  
с общим стажем работы в системе МВД России менее 1 года**

Параметры оценивания	Среднее — руководитель	Среднее — исполнитель	t- value	p	Std.Dev. — руководитель	Std.Dev. — исполнитель
Возраст	35,6667	23,8000	11,939	0,000	4,1384	3,5370
Стаж, лет	16,0000	0,5867	17,385	0,000	4,8494	0,2487
Планомерность	24,5667	22,0333	6,2196	0,000	1,2507	1,8473
Настойчивость	29,6333	24,0000	9,2746	0,000	3,0454	1,3390
Фиксация	20,2667	17,9667	2,4725	0,016	3,9386	3,2322
Самоорганизация	12,5000	8,1333	4,5172	0,000	3,4215	4,0406
Общий показатель	136,333	120,866	8,2576	0,000	6,6712	7,7936
Самоэффективность	37,8333	34,4667	5,2509	0,000	1,5992	3,1264

Все сотрудники территориальных подразделений органов внутренних дел — исполнительные люди, но могут переключаться на любой другой вид деятельности. С гибкостью у сотрудников проблем не возникает. Хотя не у всех гибкость в планировании своей деятельности и построении отношений находятся на высоком уровне. Можно сделать вывод, что сотрудники при планировании стараются использовать различные вспомогательные средства (тайм-менеджмент, ежедневники, планнинги и т. п.). Это является результатом приобретенного опыта. Так, например, без ведения того же ежедневника немыслима работа руководителя территориального органа, в планы которого каждый день вносятся изменения.

### Выводы

1. Вновь поступившие на службу в органы внутренних дел сотрудники не склонны при планировании своей деятельности прибегать к помощи записных книжек и каких-либо планов, помогающим им в работе.

2. С увеличением стажа сотрудники становятся более организованными и умеют правильно распределять свое рабочее время для достижения положительных результатов в работе. С накоплением профессионального опыта возникающие проблемы и преграды воспринимаются не как конец пути, а как вызов, предоставляющий шанс испытать свои способности, проверить их на практике. Пережитый опыт является источником роста самоэффективности всех сотрудников органов внутренних дел.

3. Руководителям структурных подразделений органов внутренних дел свойственно видеть и ставить перед собой конкретные цели, грамотно планировать служебную деятельность, в том числе с использованием внешних средств, показывать высокие волевые качества и настойчивость в достижении целей. Представители данной категории могут проявлять излишнюю упорядоченность и недостаточную гибкость, хотя вполне эффективно планируют свою деятельность.

4. Основываясь на выводах об особенностях и корреляционных связях характеристик различных типов поведенческой активности, логично сделать вывод о том, что методика поиска и достижения оптимальных эмоциональных состояний для них потребует различная.

В перспективе подготовка тренинговых программ, направленных на повышение адаптивности и эмоциональной устойчивости к быстро изменяющимся условиям профессиональной среде органов внутренних дел.

### Литература

1. Бочкова М.Н. Девиантное поведение сотрудников органов внутренних дел: обзор исследований в современной российской психологии [Электронный ресурс] // Прикладная психология и педагогика. 2023. Том 8. № 1. С. 29–46. doi:10.12737/2500-0543-2023-8-1-29-46
2. Бочкова М.Н., Мешкова Н.В. Эмоциональный интеллект и социальное взаимодействие: зарубежные исследования [Электронный ресурс] // Современная зарубежная психология. 2018. Том 7. № 2. С. 49–59. doi:10.17759/jmfp.2018070205
3. Вахнина В.В., Нуриев Р.Р. Психологические особенности саморегуляции сотрудников органов внутренних дел с различными типами поведенческой активности // Академическая мысль. 2023. № 1 (22). С. 20–21.
4. Изард К.Э. Психология эмоций. СПб: Питер, 2016. 460 с.
5. Полякова О.Б. Категория и структура профессиональных деформаций [Электронный ресурс] // Национальный психологический журнал. 2014. № 1 (13). С. 55–62. doi:10.11621/npj.2014.0106
6. Прохоров А.А. Саморегуляция психических состояний: феноменология, механизмы, закономерности. М.: ПЕРСЭ, 2015. 350 с.
7. Пряхина М.В., Шарапов А.О., Шех О.И. Технологии психологической профилактики организационного стресса сотрудников МВД России // Вестник Санкт-Петербургского университета МВД России. 2012. Том 53. № 1. С. 38–40.
8. Романов В.В. Юридическая психология. М.: Юрист. 2017. 488 с.
9. Рыбников В.Ю., Марьин М.И. Копинг-поведение сотрудников МВД России и их индивидуальная устойчивость в экстремальных и чрезвычайных ситуациях // Человеческий фактор: проблемы психологии и эргономики. 2005. № 3. С. 46–50.
10. Сахаров А.Б. Правоохранительная деятельность и преступность // Советское государство и право. 1986. № 1. С. 83–90.
11. Степанищев А.Г. Психологические особенности деятельности сотрудников органов внутренних дел в экстремальных условиях: Учебно-методическое пособие. Барнаул: Барнаулский юридический институт МВД России, 2017. 25 с.
12. Степанищев А.Г., Рыбин Д.Н. Методы психологической саморегуляции в деятельности участковых уполномоченных полиции: Учебно-методическое пособие. Барнаул: Барнаулский юридический институт МВД России, 2020. 38 с.
13. Ткаченко Т.С. Моральная деформация сотрудников ОВД // Философские проблемы права и правоохранительной деятельности сотрудников ОВД. М.: УАВС, 2015. 96 с.
14. Ульянина О.А. Психологическая подготовка лиц, впервые принятых на службу в органы внутренних дел Российской Федерации по должности служащего «Полицейский»: Учебно-методическое пособие. М.: Академия управления МВД России, 2021. 65 с.
15. Чуносков М.А., Таранин М.А. Психологическая саморегуляция как условие успешного выполнения сотрудником ОВД оперативно-служебных задач // Проблемы современного педагогического образования. 2018. № 58-3. С. 64–68.
16. Шелепова М.А. Профессиональная активность как фактор формирования коммуникативной компетенции сотрудника органов внутренних дел [Электронный ресурс] // Вестник экономической безопасности. 2020. № 5. С. 302–306. doi:10.24411/2414-3995-2020-10341
17. Moeller C., Kwantes C.T. Too Much of a Good Thing? Emotional Intelligence and Interpersonal Conflict Behaviors // The Journal of Social Psychology. Vol. 155(4). P. 314–324. doi:10.1080/00224545.2015.1007029



18. Wolhender B. Creativity, Delinquency, and Production of Unsolicited Violent Content in Drawings: Doctor of Philosophy in Psychology Diss. ProQuest LLC, 2015.
19. Yip J.A., Schweitzer M.E., Nurmohamed S. Trash-talking: Competitive incivility motivates rivalry, performance, and unethical behavior // *Organizational Behavior and Human Decision Processes*. 2018. Vol. 144. P. 125–144. doi:10.1016/j.obhdp.2017.06.002
20. Zeidner M., Kloda I. Emotional intelligence (EI), conflict resolution patterns, and relationship satisfaction: Actor and partner effects revisited // *Personality and Individual Differences*. 2013. Vol. 54(2). P. 278–283. doi:10.1016/j.paid.2012.09.013

### References

1. Bochkova M.N. Deviantnoe povedenie sotrudnikov organov vnutrennikh del: obzor issledovaniy v sovremennoi rossiiskoi psikhologii [Deviant behavior of law enforcement officers: a review of research in modern Russian psychology] [Elektronnyi resurs]. *Prikladnaya psikhologiya i pedagogika = Applied Psychology and Pedagogy*, 2023. Vol. 8, no. 1, pp. 29–46. doi:10.12737/2500-0543-2023-8-1-29-46 (In Russ.).
2. Bochkova M.N., Meshkova N.V. Emotsional'nyi intellekt i sotsial'noe vzaimodeistvie: zarubezhnye issledovaniya [Emotional intelligence and social interaction: foreign studies] [Elektronnyi resurs]. *Sovremennaya zarubezhnaya psikhologiya = Journal of Modern Foreign Psychology*, 2018. Vol. 7, no. 2, pp. 49–59. doi:10.17759/jmfp.2018070205 (In Russ.).
3. Vakhnina V.V., Nuriev R.R. Psikhologicheskie osobennosti samoregulyatsii sotrudnikov organov vnutrennikh del s razlichnymi tipami povedencheskoi aktivnosti [Psychological Features of Self-Regulation of Law Enforcement Officers with Different Types of Behavioral Activity]. *Akademicheskaya mysl' = Academic Thought*, 2023, no. 1 (22), pp. 20–21. (In Russ.).
4. Izard C.E. *Psikhologiya ehmotсии* [The psychology of emotions]. Saint Petersburg: Piter, 2016. 460 p. (In Russ.).
5. Polyakova O.B. Kategoriya i struktura professional'nykh deformatsii [Category and structure of professional deformations] [Elektronnyi resurs]. *Natsional'nyi psikhologicheskii zhurnal = National Psychological Journal*, 2014, no. 1 (13), pp. 55–62. doi:10.11621/npj.2014.0106 (In Russ.).
6. Prokhorov A.A. Samoregulyatsiya psikhicheskikh sostoyanii: fenomenologiya, mekhanizmy, zakonomernosti. Moscow: PERSE, 2015. 350 p. (In Russ.).
7. Pryakhina M.V., Sharapov A.O., Shekh O.I. Tekhnologii psikhologicheskoi profilaktiki organizatsionnogo stressa sotrudnikov MVD Rossii [Psychological Technologies of Organizational Stress Prevention for Personnel of Ministry of Internal Affairs of Russia]. *Vestnik Sankt-Peterburgskogo universiteta MVD Rossii = Bulletin of Saint Petersburg University of the Ministry of Internal Affairs of Russia*, 2012. Vol. 53, no. 1, pp. 38–40. (In Russ.).
8. Romanov V.V. *Yuridicheskaya psikhologiya*. Moscow: Yurist. 2017. 488 p. (In Russ.).
9. Rybnikov V.Yu., Mar'in M.I. Koping-povedenie sotrudnikov MVD Rossii i ikh individual'naya ustoichivost' v ekstremal'nykh i chrezvychainykh situatsiyakh. *Chelovecheskii faktor: problemy psikhologii i ergonomiki = Human Factors: Problems of Psychology and Ergonomics*, 2005, no. 3, pp. 46–50. (In Russ.).
10. Sakharov A.B. Pravookhranitel'naya deyatelnost' i prestupnost'. *Sovetskoe gosudarstvo i pravo = Soviet State and Law*, 1986, no. 1, pp. 83–90. (In Russ.).
11. Stepanishchev A.G. Psikhologicheskie osobennosti deyatelnosti sotrudnikov organov vnutrennikh del v ekstremal'nykh usloviyakh: Uchebno-metodicheskoe posobie. Barnaul: Barnaul'skii yuridicheskii institut MVD Rossii Publ., 2017. 25 p. (In Russ.).

12. Stepanishchev A.G., Rybin D.N. *Metody psikhologicheskoi samoregulyatsii v deyatelnosti uchastkovykh upolnomochennykh politzii: Uchebno-metodicheskoe posobie*. Barnaul: Barnaul'skii yuridicheskii institut MVD Rossii Publ., 2020. 38 p. (In Russ.).
13. Tkachenko T.S. *Moral'naya deformatsiya sotrudnikov OVD. Filosofskie problemy prava i pravookhranitel'noi deyatelnosti sotrudnikov OVD*. Moscow: UAVS, 2015. 96 p. (In Russ.).
14. Ulyanina O.A. *Psikhologicheskaya podgotovka lits, v pervye prinyatykh na sluzhbu v organy vnutrennikh del Rossiiskoi Federatsii po dolzhnosti sluzhashchego "Politseiskii": Uchebno-metodicheskoe posobie*. Moscow: Akademiya upravleniya MVD Rossii Publ., 2021. 65 p. (In Russ.).
15. Chunosov M.A., Taranin M.A. *Psikhologicheskaya samoregulyatsiya kak uslovie uspehnogo vypolneniya sotrudnikom OVD operativno-sluzhebnykh zadach [Psychological self-regulation as a condition for the successful fulfillment by the internal affairs officer of operational and service tasks]. Problemy sovremennogo pedagogicheskogo obrazovaniya = Problems of Modern Pedagogical Education*, 2018, no. 58-3, pp. 64–68. (In Russ.).
16. Shelepova M.A. *Professional'naya aktivnost' kak faktor formirovaniya kommunikativnoi kompetentsii sotrudnika organov vnutrennikh del [Elektronnyi resurs]. Vestnik ekonomicheskoi bezopasnosti = Bulletin of Economic Security*, 2020, no. 5, pp. 302–306. doi:10.24411/2414-3995-2020-10341 (In Russ.).
17. Moeller C., Kwantes C.T. *Too Much of a Good Thing? Emotional Intelligence and Interpersonal Conflict Behaviors. The Journal of Social Psychology*, Vol. 155, no. 4, pp. 314–324. doi:10.1080/00224545.2015.1007029
18. Wolhendler B. *Creativity, Delinquency, and Production of Unsolicited Violent Content in Drawings: Doctor of Philosophy in Psychology Diss.* ProQuest LLC, 2015.
19. Yip J.A., Schweitzer M.E., Nurmohamed S. *Trash-talking: Competitive incivility motivates rivalry, performance, and unethical behavior. Organizational Behavior and Human Decision Processes*, 2018. Vol. 144, pp. 125–144. doi:10.1016/j.obhdp.2017.06.002
20. Zeidner M., Kloda I. *Emotional intelligence (EI), conflict resolution patterns, and relationship satisfaction: Actor and partner effects revisited. Personality and Individual Differences*, 2013. Vol. 54, no. 2, pp. 278–283. doi:10.1016/j.paid.2012.09.013

### **Информация об авторах**

Марьин Михаил Иванович, доктор психологических наук, профессор, профессор, кафедра научных основ экстремальной психологии, факультет экстремальной психологии, Московский государственный психолого-педагогический университет (ФГБОУ ВО МГППУ), г. Москва, Российская Федерация, ORCID: <https://orcid.org/0000-0003-1142-8857>, e-mail: [marin\\_misha@mail.ru](mailto:marin_misha@mail.ru)

Терегулова Оксана Азатовна, кандидат психологических наук, доцент, кафедра психологии, педагогики и организации работы с кадрами, Академия управления Министерства внутренних дел Российской Федерации (ФГКОУ ВО «Академия управления МВД России»), г. Москва, Российская Федерация, ORCID: <http://orcid.org/0000-0001-9309-1690>, e-mail: [ksunchik.88@mail.ru](mailto:ksunchik.88@mail.ru)

*Марьин М.И., Терегулова О.А.*  
Факторы, влияющие на формирование оптимальных  
эмоциональных состояний сотрудников органов  
внутренних дел Российской Федерации  
Психология и право. 2024. Том 14. № 2. С. 145–157

*Maryin M.I., Teregulova O.A.*  
Factors Influencing the Formation of Optimal  
Emotional States of Employees of the Internal  
Affairs Bodies of the Russian Federation  
Psychology and Law. 2024. Vol. 14, no. 2, pp. 145–157

***Information about the authors***

*Mikhail I. Maryin*, Doctor of Psychology, Professor, Professor, Department of Scientific Foundations of Extreme Psychology, Faculty of Extreme Psychology, Moscow State University of Psychology & Education, Moscow, Russia, ORCID: <https://orcid.org/0000-0003-1142-8857>, e-mail: [marin\\_misha@mail.ru](mailto:marin_misha@mail.ru)

*Oksana A. Teregulova*, PhD in Psychology, Associate Professor, Department of Psychology, Pedagogy and HR Management, Management Academy of the Ministry of the Interior of the Russian Federation, Moscow, Russia, <http://orcid.org/0000-0001-9309-1690>, e-mail: [ksunchik.88@mail.ru](mailto:ksunchik.88@mail.ru)

Получена 19.12.2023

Принята в печать 18.03.2024

Received 19.12.2023

Accepted 18.03.2024

ЛИЧНОСТНО-ОРИЕНТИРОВАННЫЕ ПСИХОТЕХНОЛОГИИ В ПРАВООХРАНИТЕЛЬНОЙ ДЕЯТЕЛЬНОСТИ | PERSONALITY-ORIENTED PSYCHOTECHNOLOGIES IN LAW ENFORCEMENT

## Роль психодиагностики в прогнозировании профессиональной успешности руководителей органов внутренних дел Российской Федерации

**Вахнина В.В.**

Университет прокуратуры Российской Федерации (ФГКОУ ВО УП РФ), г. Москва, Российская Федерация

ORCID: <https://orcid.org/0000-0003-3242-840X>, e-mail: vikavahnina@mail.ru

**Реутова В.И.**

Университет прокуратуры Российской Федерации (ФГКОУ ВО УП РФ), г. Москва, Российская Федерация

ORCID: <https://orcid.org/0000-0003-2030-3052>, e-mail: valreul@mail.ru

В статье рассматривается проблема прогнозирования профессиональной успешности личности руководителя органов внутренних дел. Раскрываются особенности установления предикторов профессиональной успешности руководителей органов внутренних дел, позволяющих осуществлять прогнозирование их успешности. Профессиональная успешность руководителя органов внутренних дел исследуется как комплекс личностных качеств, связанных с объективными показателями, обеспечивающими эффективное руководство их деятельностью. Выявляются личностные ресурсы руководителя, которые при осуществлении профессиональной деятельности требуют высокой психофизиологической выносливости, специфических психологических качеств и умений, способствуют их успешности. Авторами излагается алгоритм прогнозирования в повышении эффективности управленческой деятельности руководителя, включающий использование психодиагностики. Психодиагностические показатели успешности руководителей выявляются на этапе профессионального психологического отбора, в процессе обучения и расстановки кадров.

**Ключевые слова:** профессиональная деятельность, руководитель правоохранительных органов, психодиагностика, личностные ресурсы, прогнозирование профессиональной успешности руководителей.

**Для цитаты:** Вахнина В.В., Реутова В.И. Роль психодиагностики в прогнозировании профессиональной успешности руководителей органов внутренних дел Российской Федерации [Электронный ресурс]. Психология и право. 2024. Том 14. № 2. С. 158–171. DOI:10.17759/psylaw.2024140212

## The Role of Psychodiagnostics in Predicting the Professional Success of the Heads of the Internal Affairs Bodies of the Russian Federation

**Victoria V. Vakhnina**

University of the Prosecutor's Office of the Russian Federation, Moscow, Russia

ORCID: <https://orcid.org/0000-0003-3242-840X>, e-mail: vikavahnina@mail.ru

**Valentina I. Reutova**

University of the Prosecutor's Office of the Russian Federation, Moscow, Russia

ORCID: <https://orcid.org/0000-0003-2030-3052>, e-mail: valreu1@mail.ru

The article discusses the problem prediction of the professional success of the personality of the head of the internal affairs bodies. The features of the establishment of predictors of professional success of the heads of internal affairs bodies, which allow predicting their success, are revealed. The professional success of the head of the internal affairs bodies is being investigated as a set of personal qualities related to objective indicators that ensure effective management of their activities. The personal resources of the head are identified, which, when carrying out professional activities that require high psychophysiological endurance, specific psychological qualities and skills, contribute to their success. The authors present an algorithm for forecasting and improving the effectiveness of managerial activities of the head, since the use of psychodiagnostics in predicting the success of the leadership of the law enforcement system is one of the most important tasks. Psychodiagnostic indicators of the success of managers are revealed at the stage of professional psychological selection, in the process of training and placement of personnel.

**Keywords:** professional activity, head of internal affairs bodies, psychodiagnostics, personal resources, forecasting of professional success of managers.

**For citation:** Vakhnina V.V., Reutova V.I. The Role of Psychodiagnostics in Predicting the Professional Success of the Heads of the Internal Affairs Bodies of the Russian Federation. *Psikhologiya i pravo = Psychology and Law*, 2024. Vol. 14, no. 2, pp. 158–171. DOI:10.17759/psylaw.2024140212 (In Russ.).

### Введение

Психодиагностика в прогнозировании успешности руководителей органов внутренних дел является одной из основных задач в правоохранительной деятельности и представляет очевидный научно-практический интерес, обусловленный необходимостью подготовки руководящих кадров, обладающих высокими личными и деловыми качествами, способных добиваться эффективного выполнения профессиональных задач. В этой связи роль качественной психодиагностики, задача которой прогнозировать успешность руководителя правоохранительных органов, требует изучения личностных ресурсов руководителей, выявления специфических знаний и умений, необходимых для эффективной профессиональной деятельности.

В психологической науке сложились различные концепции, объясняющие феномен успешности руководителя, в том числе в сфере правоохранительной деятельности. Руково-

дители выполняют чрезвычайно сложные служебные задачи с высокой ответственностью, в условиях жесткого лимита времени. Возрастает значимость выявления оптимального соответствия кандидата требованиям руководящей должности.

Особое внимание уделяется подготовке руководящих кадров, обладающих личными и деловыми, в том числе управленческими качествами, способных добиваться эффективного выполнения задач с высокой ответственностью за результаты как своей деятельности, так и профессиональной деятельности вверенного коллектива.

Необходимость исследования профессиональной успешности руководителей отмечали М.Г. Мануйлов, И.А. Жуков, выделяя актуальность разработки показателей профессиональной успешности — субъективных и объективных, определения методов, процедур и технологий диагностики [10]. Возникла необходимость поиска интегральной основы личности руководителя, которая позволяет осуществлять прогнозирование успешности управленческой деятельности. С этих позиций интерес представляет концепция профессионально-личностного потенциала руководителя правоохранительных органов [15]. Профессионально-личностный потенциал руководителя определяют как главенствующий, оказывающий наибольшее влияние на успешность деятельности [10]. А.М. Столяренко [20] подобным образом характеризует профессионально-личностный потенциал руководителя правоохранительных органов, он выделяет интеллектуальные качества, управленческие и коммуникативные способности и управленческую подготовленность.

Согласно мнению ученых, прогноз успешности позволяет выявить исследование динамики авторитетности лидеров [12]. В рамках социально-психологического подхода описаны различные модели лидерства у руководителей правоохранительных органов, обеспечивающих эффективность и успешность деятельности; эти модели наиболее популярны у зарубежных исследователей.

Профессионально-личностный потенциал руководителя органов внутренних дел определяется как совокупность реально проявляемых и потенциально не востребуемых индивидуально-психологических качеств руководителя, обусловленных системой требований, предъявляемых к руководителю — основному элементу системы управления [1; 2].

В структуре компетентности руководителей следственных органов К.В. Иванов выделяет «...специальную, или деятельностную, компетентность (владение на высоком уровне профессиональной деятельностью); социально-психологическую (владение способами совместной профессиональной деятельности и сотрудничества); личностную (владение способами самовыражения и саморазвития); индивидуальную (владение приемами самореализации и саморазвития индивидуальности в рамках профессии)» [5, с. 120]. В структуру компетентности руководителя у С.В. Селицкой входят стратегическая и педагогическая функции [19]. В.И. Моросанова подчеркивает влияние сформированности целостной системы саморегуляции на успешность и эффективность деятельности [11]. В исследовании Т.Ю. Коноваловой профессиональная компетентность определяется как «...профессионально важная характеристика личности, включающая в себя особенности личности самого руководителя, способы и методы управления социально-психологическими процессами в коллективе органов внутренних дел и уровень его коммуникативных знаний, умений и навыков» [7, с. 11]. В работе А.С. Душкина, К.В. Злоказова компетентность понимается как соответствие профессиональных знаний и навыков, личных и деловых качеств квалификационным требованиям по замещаемой им должности [3]. О.В. Евтиховым, А.В. Жильцовым выделены профессиональные компетенции и «...профессионально-психологические характеристики, представляющие

профессионально важные психологические качества руководителя, обеспечивающие успешность его профессионально-управленческой деятельности» [4, с. 7]. Успешность управленческой деятельности, по мнению А.Ю. Филякина, определяется наличием и уровнем сформированности личностно-профессиональных качеств, ведущую роль среди которых играет управленческая компетентность [22].

При оценке успешности управленческой деятельности руководителя с учетом его профессионально важных качеств, являющихся показателями для прогнозирования профессиональной успешности, применяется коллекционный подход [14].

Использование прогнозирования, по мнению И.Ю. Кобозева, «...как одного из методов и результатов исследования присуще практически любой науке» [6, с. 320], и именно поэтому научно-практический интерес представляют исследования личности и деятельности руководителя ОВД, которые позволяют прогнозировать его успешность [8]. В настоящее время описан комплекс методик психологической диагностики, дающий возможность эффективно оценивать степень выраженности профессиональных свойств, качеств и умений руководителей правоохранительных органов [13; 21]. В связи с этим разработка методов прогнозирования поведения человека в различных профессиональных ситуациях актуальна для решения практических задач профессионального психологического отбора и расстановки руководящих кадров [17].

Соответственно прогноз в психодиагностической деятельности основан на надежных и валидных диагностико-прогностических показателях, понимании сущности того, что измеряется [16]. С учетом важнейших методологических принципов прогнозирования — системности и комплексности [18]. Этим требованиям отвечают «Калифорнийский психологический опросник» (СРІ), методика «Стиль руководства», методика «Правовое и гражданское сознание» Л.А. Ясюковой [9].

В психологической науке сложились различные концепции, объясняющие феномен успешности руководителя, в том числе в сфере правоохранительной деятельности. Разработка показателей профессиональной успешности — субъективных и объективных, определение личностных ресурсов, методов, процедур и технологии диагностики нуждаются в дальнейшем научно-методическом обосновании.

Проблема изучения методов психологической диагностики в прогнозировании профессиональной успешности руководителей органов внутренних дел представляет очевидный научно-практический интерес и подтверждает свою актуальность и значимость.

### **Сущность, содержание и принципы психодиагностики в прогнозировании профессиональной успешности руководителя органов внутренних дел**

Целью нашего исследования является выявление показателей успешности с точки зрения управленческих функций, которые характеризуются многообразием выделенных переменных, изучение личностных ресурсов руководителей, необходимых для эффективного осуществления профессиональной деятельности, способствующих прогнозированию их успешности.

На наш взгляд, профессиональную успешность следует рассматривать как систему внутренних ресурсов руководителя, необходимых для организации эффективного руководства подчиненным подразделением, знание своего дела, сути выполняемой работы, возможных способов и средств для достижения намеченных в коллективе целей. Конечно, в управленческой деятельности следует учитывать ресурсно-временной компонент управленческой компетентности, поскольку это предусматривает информированность руководителя о трудоемко-

сти и сложности решаемых задач, с учетом технических и временных ресурсов, а также с учетом исполнительских ресурсов подчиненных, что требует понимания и знаний реальных профессиональных возможностей своих подчиненных.

Соответственно, важна роль объективных показателей, таких как неоднократность зачисления в кадровый резерв, наличие поощрений и взысканий, экспертная оценка, социально-психологический статус (рейтинг) руководителя.

Деятельность руководителя правоохранительных органов насыщена факторами, связанными с противодействием криминальному окружению, конфликтностью в межличностных отношениях, сложными условиями, высокой ответственностью за результаты, что предъявляет также особые требования к стрессоустойчивости и волевым качествам личности руководителя.

Следует обратить внимание на имеющиеся в профессиональной деятельности временные и ресурсные ограничения при принятии управленческих решений, многообразие и сложность профессиональных задач, информационную неопределенность при выработке решений, повышенную ответственность за конечные результаты всего коллектива.

Необходимость в наличие четких оценочных критериев эффективности деятельности руководящих кадров очевидна. Также очевиден прогноз успешной руководящей деятельности на основе психодиагностики, диагностических инструментов, т. е. надежных и валидных диагностико-прогностических показателей с возможностью моделирования профессиональной успешности руководителей.

Важно определить комплекс личностных, индивидуально-психологических качеств, связанных с объективными показателями профессиональной деятельности, учет которых, позволит осуществлять прогнозирование профессиональной успешности руководителей. Важны такие качества личности, личностные ресурсы, которые способны обеспечивать успешность руководителя в его профессионально-управленческой деятельности. Сам прогноз соответственно может быть построен эмпирическим путем.

Следовательно, психологическая диагностика — важнейшая сфера психологической практики, которая связана с разработкой и использованием разнообразных методов для определения показателей индивидуальных психологических особенностей человека. Практическая ценность психодиагностики определяется возможностью осуществления на ее основе прогноза с учетом внутренних ресурсов руководителя, включая стрессоустойчивость, саморегуляцию, волевые качества, профессиональных возможностей и достижений личностных и всего коллектива.

Важным, на наш взгляд, в коллективе достигать рабочей цели, в связи с чем необходимо в руководстве осуществлять цикл функций управления, состоящий из: разъяснения целей и определения их значимости; планирования и решения проблем; создания необходимых условий; обеспечения обратной связи; контроля и поощрения. На изучение особенностей при управлении коллективом и было обращено внимание в нашем исследовании.

В большей степени важны интегрально-функциональные качества руководителя, определяющие его способность к управлению, вся совокупность специфических характеристик (способностей) личности, трансформированных в те или иные управленческие качества, обеспечивающие профессиональную успешность.

Проблемой некоторых руководителей в управлении коллективом является их авторитарный подход к управлению, который может стать причиной торможения на пути эффективного выполнения профессиональных задач, свидетельствовать об отсутствии в коллективе сотрудничества.



В качестве отличительных особенностей деятельности руководителей правоохранительных органов нами выделяются те внутренние и внешние условия, которые провоцируют высокий уровень психической напряженности в повседневной деятельности, ресурсные ограничения при принятии управленческих решений, чрезмерное многообразие профессиональных задач, повышенная ответственность за конечные результаты работы.,

Изучение имеющихся исследований убеждает нас в том, что в контексте теоретических и научно-практических разработок по выявлению показателей профессиональной успешности больше внимания уделяется метрическим показателям, чем исследованию личностных и индивидуально-психологических особенностей. Содержание таких показателей исключает в полном объеме объективные и субъективные показатели профессиональной успешности.

На всех этапах развития человека как профессионала ему приходится действовать в условиях двух групп факторов: объективных и субъективных, — причем теоретически необходимо, чтобы система объективных профессиональных требований находилась в соответствии, взаимной сообразности с субъективными особенностями и возможностями человека.

Таким образом, прогнозировать профессиональную успешность руководителя органов внутренних дел только на основе оценки выраженности у него профессионально важных качеств, включая саморегуляцию как профессионально важное качество руководителя органов внутренних дел, а также удовлетворенности деятельностью и продвижением по должности на сегодняшний день, недостаточно.

Профессиональная успешность субъекта деятельности связана, с одной стороны, с характеристиками профессиональной деятельности, с другой — с его личностными характеристиками. Профессиональная успешность опосредована комплексом объективных и субъективных показателей.

Для определения показателей профессиональной успешности руководителей правоохранительных органов было проведено исследование, в котором приняли участие руководители территориальных органов внутренних дел в количестве 357 человек.

В исследовании использовались формально-количественные показатели внешней оценки успешности руководителей и методики, направленные на выявление личностных, индивидуально-психологических качеств, результаты которых отражены в табл. 1 и 2.

Учитывались личностные, индивидуально-психологические характеристики, включающие в себя деловые, коммуникативные и интеллектуальные качества, особенности стиля руководства и самоконтроля, ценностно-мотивационной сферы, полученные в результате применения методик: «Стиль руководства», «Правовое и гражданское сознание» Л.А. Ясюковой и «Калифорнийский психологический опросник» (СРІ). Показателями внешней оценки успешности руководителей являются неоднократность зачисления в кадровый резерв, наличие поощрений и взысканий, экспертная оценка, социально-психологический статус (рейтинг), позволяющие осуществлять прогнозирование профессиональной успешности руководителей (табл. 1).

Из показателей стиля руководства наиболее тесно связанным с оценками успешности (кроме числа взысканий) проявил себя демократический. Было установлено, что руководители ОВД с высокой успешностью профессиональной деятельности достоверно чаще применяют демократический стиль управления. Авторитарный стиль положительно связан с числом случаев включения в кадровый резерв и незначительно — с числом поощрений. Либеральный стиль имеет значимую корреляцию только с социометрическим рейтингом, причем отрицательную по знаку (такой стиль в данной выборке, очевидно, не находит поддержки в коллективах).

Таблица 1

**Показатели личностных индивидуально-психологических качеств  
 и внешней оценки успешности руководителей ОВД**

Личностные переменные	В резерве состоял (неоднократно)	Взыскания	Поощрения	Экспертная оценка (сумма)	Рейтинг
Авторитарный стиль руководства	0,129 p = ,015	0,005 p = ,921	0,115 p = ,031	0,042 p = ,429	-0,022 p = ,678
Демократический стиль руководства	0,265 p = ,000	0,037 p = ,485	0,288 p = ,000	0,179 p = ,001	0,174 p = ,001
Либеральный стиль руководства	-0,095 p = ,073	-0,015 p = ,785	-0,077 p = ,149	-0,082 p = ,120	-0,147 p = ,005
СРІ (МЛ) Мотивация лидерства и достижения	0,313 p = ,000	0,043 p = ,414	0,324 p = ,000	0,215 p = ,000	0,228 p = ,000
СРІ (ИЭ) Интеллектуальная эффективность	0,063 p = ,234	-0,015 p = ,779	0,023 p = ,663	0,151 p = ,004	0,163 p = ,002
СРІ (ОС) Организаторские способности	0,289 p = ,000	0,017 p = ,756	0,253 p = ,000	0,229 p = ,000	0,269 p = ,000
СРІ (ЭС) Эмоциональная стабильность	0,047 p = ,375	-0,143 p = ,007	0,051 p = ,338	0,098 p = ,066	0,136 p = ,010
СРІ (КН) Коммуникативная направленность	0,311 p = ,000	0,093 p = ,078	0,289 p = ,000	0,199 p = ,000	0,185 p = ,000
СРІ (СО) Социальная ответственность	0,111 p = ,036	-0,064 p = ,229	0,111 p = ,036	0,129 p = ,015	0,097 p = ,068
СРІ (ТД) Трудолюбие, добросовестность	0,147 p = ,006	-0,022 p = ,680	0,086 p = ,104	0,151 p = ,004	0,197 p = ,000
СРІ (ТО) Толерантность, дружелюбие	0,052 p = ,328	-0,114 p = ,031	-0,004 p = ,934	0,120 p = ,023	0,149 p = ,005
СРІ (НС) Независимость, самостоятельность	0,176 p = ,001	-0,009 p = ,861	0,149 p = ,005	0,222 p = ,000	0,218 p = ,000
СРІ (ПС) Понимание других людей и сопереживание	0,005 p = ,928	-0,047 p = ,381	-0,004 p = ,941	0,114 p = ,031	0,106 p = ,046

Показатели компонентов управленческого потенциала по СРІ имеют множество значимых положительных корреляций с внешними оценками успешности, при этом больше — с экспертными оценками и социометрическим рейтингом. Так, понимание, сопереживание значимо связаны только с этими показателями (с числом взысканий, поощрений и включения в кадровый резерв значимые связи у этой шкалы отсутствуют). С социометрическим рейтингом не имеется значимой корреляции только у показателя социальной ответственности (как исходного, так и после коррекции), а с экспертной оценкой — у показателей эмоциональной стабильности, а также толерантности и социальной ответственности до выполнения коррекции. Результаты с очевидностью показывают, что у показателей, подвергшихся коррекции по описанному выше алгоритму, все корреляции с внешними оценками успешности становятся выше, некоторые из них выходят на значимый уровень, которого не наблюдалось до коррекции. Следовательно, подтверждается целесообразность выполнения данной коррекционной процедуры. Так, у показателей «Эмоциональная стабильность» и «Толерантность» появляются значимые отрицательные корреляции с числом взысканий (это одни из немногочисленных обнаруженных значимых корреляций данного показателя внешней оценки), у показателей «Социальная ответственность» и «Трудолюбие, добросовестность» — с показателем включения в кадровый резерв и экспертной оценкой.

Результаты психодиагностики руководителей ОВД с помощью метода экспертных оценок и психологических тестов способствуют прогнозу успешности профессиональной деятельности. Руководители с высоким уровнем успешности служебной деятельности отличаются хорошо сформированными волевыми, организаторскими, коммуникативными и интеллектуальными качествами.

Данные исследования выявили взаимосвязь успешности профессиональной деятельности руководителей ОВД со стилем руководства. Было установлено, что руководители ОВД с высокой успешностью профессиональной деятельности достоверно чаще применяют демократический стиль управления.

Эффективное руководство в значительной мере определяется также состоянием здоровья, работоспособностью, эмоциональным самоконтролем и стабильностью. Сопrotивляемость негативным явлениям зависит от личностных характеристик человека.

Таблица 2

**Показатели правовой направленности и внешней оценки  
успешности руководителей ОВД**

Личностные переменные	В резерве состоял (неоднократно)	Взыскания	Поощрения	Экспертная оценка (сумма)	Рейтинг
Правосознание общее	0,346	0,049	0,360	0,213	0,198
Правосознание — бытовая сфера	0,094	0,043	0,069	0,007	0,092
Правосознание — деловая сфера	0,190	-0,013	0,094	0,092	0,033
Правосознание — гражданская сфера	0,030	0,087	0,056	0,011	0,071
Правосознание — правовые знания	0,141	0,010	0,067	0,052	0,066

Для получения показателей правовой и ценностно-мотивационной направленности, основных детерминант профессионального поведения, включая антикоррупционное, обеспечивающих профессиональное развитие и успешное выполнение руководителями правоохранительных органов поставленных задач, была применена методика Л.А. Ясюковой «Правовое и гражданское сознание» (табл. 2).

Из шкал методики «Правовое и гражданское сознание» со всеми внешними оценками, кроме числа взысканий, значимо положительно связан итоговый показатель «Правосознание общее», также с числом случаев включения в кадровый резерв значимо коррелируют показатели правосознания в деловой сфере и правовые знания.

Следовательно, частота зачисления руководителей в кадровый резерв статистически значимо коррелирует с общим уровнем правосознания и правовых знаний, соблюдением законности и правовых норм в деловой сфере. Таким образом, руководитель с высоким уровнем правовых знаний и стремлением к их соблюдению в деловой сфере чаще зачисляется в кадровый резерв руководящих кадров правоохранительных органов.

По количеству взаимосвязей показателей правовой направленности личности руководителей органов внутренних дел с внешними критериями успешности деятельности можно указать следующие качества, определяющие внешнюю оценку успешности руководителей органов внутренних дел: общий уровень правосознания, правовые знания и правосознание в деловой сфере.

Проведенный анализ также подтверждает имеющуюся взаимосвязь с психологическими характеристиками, определяющими успешность деятельности руководителя органов внутренних дел.

## **Выводы**

Профессиональная успешность руководителей органов внутренних дел определяется комплексом индивидуально-психологических качеств, связанных с объективными показателями их профессиональной деятельности.

Прогнозирование, являясь основной задачей психодиагностики, позволяет через оценку индивидуально-личностных особенностей определять вероятность профессиональной эффективности специалиста. Практическая ценность психодиагностики во многом определяется возможностью осуществления на ее основе прогноза, а значит, влияния на успешность профессиональной деятельности.

Точность и своевременность психодиагностического раскрытия комплекса личностных, индивидуально-психологических качеств, связанных с объективными показателями профессиональной деятельности, способствуют прогнозу профессиональной успешности руководителя органов внутренних дел.

Важно отметить, что индивидуально-психологические качества, включающие в себя правовую, ценностно-мотивационную направленность, профессиональный самоконтроль, коммуникативные, интеллектуальные качества, особенности стиля руководства, обуславливают личностно-управленческий потенциал руководителя органа внутренних дел и его профессиональную успешность.

Установлено, что личностные переменные или личностные ресурсы руководителя являются надежными предикторами профессиональной успешности руководителей органов внутренних дел, которые способствуют выполнению стоящих перед ними задач и повыше-

нию ответственности за выполнение порученной работы, а также за результаты не только собственной работы, но и работы подчиненных.

Важным выводом является то, что профессиональная успешность руководителя правоохранительных органов детерминирована его личностными и индивидуально-психологическими характеристиками, что его профессиональная успешность выступает неотъемлемой частью профессионального становления.

Учет личностных, индивидуально-психологических характеристик, включающих в себя деловые, коммуникативные, интеллектуальные качества, особенности стиля руководства и самоконтроля, показатели правовой, ценностно-мотивационной сферы, дает возможность прогнозировать профессиональную успешность руководителей органов внутренних дел, что подтверждает гипотезу исследования.

Психодиагностические показатели позволяют осуществлять прогноз профессиональной успешности руководителей органов внутренних дел, обеспечивающий профессиональное развитие и успешное выполнение руководителями профессионально значимых задач.

Настоящее исследование раскрывает перспективы дальнейшего изучения рассматриваемой проблемы в контексте выявления показателей правовой и ценностно-мотивационной направленности как основных детерминант профессионального поведения, включая антикоррупционное. При оценке деятельности руководителей целесообразно использовать показатели, характеризующие профессиональное развитие, позволяющие осуществлять прогнозирование профессиональной успешности руководителей и выработку мероприятий, направленных на совершенствование личностных, индивидуально-психологических характеристик. Комплексный учет предикторов профессиональной успешности руководителей органов внутренних дел позволит осуществлять прогнозирование их успешности, способствовать эффективному взаимодействию с подчиненными и вышестоящими руководителями, оптимальному использованию личностных ресурсов.

### **Литература**

1. *Вахнина В.В.* Психологическая диагностика мотивации достижения успеха как одного из основных компонентов профессиональной мотивации сотрудника органов внутренних дел // *Полицейское образование в XXI веке: Сборник материалов Всероссийской научно-практической конференции.* М.: Академия управления МВД России, 2017. С. 50–55.
2. *Вахнина В.В.* Психологические условия бесконфликтного взаимодействия в профессиональной деятельности руководителей ОВД // *Психолого-педагогические аспекты становления развития сотрудников ОВД в условиях вузовской подготовки: Сборник материалов межведомственной научно-практической конференции.* М.: МосУ МВД России имени В.Я. Кикотя, 2021. С. 174–177.
3. *Душкин А. С., Злоказов К. В.* Психологическое консультирование руководителей органов внутренних дел по вопросам управления служебным коллективом [Электронный ресурс] // *Вестник Санкт-Петербургского университета МВД России.* 2019. № 3 (83). С. 204–214. doi:10.35750/2071-8284-2019-3-204-214
4. *Евтихов О.В., Жильцов А.В.* Структурная модель профессионально-управленческой компетентности руководителя подразделения органов внутренних дел // *Психопедагогика в правоохранительных органах.* 2016. № 4 (67). С. 7–10.

5. *Иванов К.В.* Актуальные вопросы изучения компетентности руководителей следственных органов МВД // Вестник Российского нового университета. 2011. № 1. С. 119–124.
6. *Кобозев И.Ю.* Проблема прогнозирования в органах внутренних дел // Психологическое обеспечение деятельности силовых структур в современной России: Сборник материалов I Всероссийской научно-практической конференции специалистов ведомственных психологических служб. Т. I. СПб, 2012. 320 с.
7. *Коновалова Т. Ю.* Социально-психологическая компетентность руководителей отделов внутренних дел и методы ее развития: Дисс. ... канд. психол. наук. М., 2004. 235 с.
8. *Котенев И.О.* Концептуальные основы развития ведомственного профессионального психологического отбора // Психопедагогика в правоохранительных органах. 2014. № 1 (56). С. 117–121.
9. *Леви М.В., Котенев И.О.* Алгоритм коррекции данных при психологической оценке управленческих качеств руководителей ОВД // Информатизация и информационная безопасность правоохранительных органов. М.: Академия управления МВД России, 2010. С. 24–28.
10. *Мануйлов М.Г., Жуков И.А.* Психодиагностическая оценка управленческих кадров МВД России в период аттестации // Психопедагогика в правоохранительных органах. 2009. № 2 (37). С. 7–10.
11. *Моросанова В.И.* Развитие теории осознанной саморегуляции: дифференциальный подход // Вопросы психологии. 2011. № 3. С. 132–144.
12. *Носс И.Н., Путиццев П.В.* Проблемы соотношения эффективного лидерства и авторитета руководителей подразделений правоохранительных органов // Вестник Московского государственного областного университета. Серия «Психологические науки». 2009. № 3. С. 64–70.
13. Психодиагностика с сотрудниками органов внутренних дел Российской Федерации: Монография / Под ред. О.А. Ульяниной. М.: Проспект, 2021. 512 с.
14. Психологическая оценка и прогнозирование эффективности управленческой деятельности руководителей органов внутренних дел: Учебно-практическое пособие / Марьин М.И. [и др.]. М.: Академия управления МВД России, 2013. 72 с.
15. Психология управления: Учебник / Под ред. В.В. Вахниной. М.: Академия управления МВД России, 2020. 282 с.
16. *Реутова В.И.* Психодиагностика и прогнозирование профессиональной успешности руководителей органов внутренних дел // Международный журнал психологии и педагогики в служебной деятельности. 2017. № 4. С. 42–43.
17. *Реутова В.И.* Психологическая диагностика в прогнозировании профессиональной успешности руководителей органов внутренних дел: Дисс. ... канд. психол. наук. М., 2020. 199 с.
18. *Реутова В.И.* Сущность и содержание профессиональной успешности руководителя ОВД [Электронный ресурс] // Психопедагогика в правоохранительных органах. 2018. № 2 (73). С. 13–18. doi:10.24411/1999-6241-2018-12002
19. *Селицкая С.В.* К вопросу о формировании педагогической компетентности будущих менеджеров и ее роли в развитии субъект-субъектного взаимодействия в управлении персоналом организации // Вышэйшая школа. 2015. № 3 (107). С. 30–32.
20. *Столяренко А.М.* Прикладная юридическая психология. М.: Юнити-Дана, 2001. 639 с.
21. *Тюнис Л.Ю.* Психодиагностические технологии в психологическом сопровождении профессионально-личностного развития руководителей органов внутренних дел // Общество: социология, психология, педагогика. 2016. № 7. С. 44–47.

22. Филякин А.Ю. Социально-психологические особенности развития управленческой компетентности будущих руководителей подразделений МВД России по борьбе с экономическими и налоговыми преступлениями: Автореф. дисс. ... канд. психол. наук. М., 2009. 23 с.

### References

1. Vakhnina V.V. Psikhologicheskaya diagnostika motivatsii dostizheniya uspekha kak odnogo iz osnovnykh komponentov professional'noi motivatsii sotrudnika organov vnutrennikh del [Psychological diagnostics of motivation of success as one of the core components of professional motivation of employees of Internal Affairs Bodies]. *Politseiskoe obrazovanie v XXI veke: Sbornik materialov Vserossiiskoi nauchno-prakticheskoi konferentsii*. Moscow: Akademiya upravleniya MVD Rossii, 2017, pp. 50–55. (In Russ.).
2. Vakhnina V.V. Psikhologicheskie usloviya beskonfliktного vzaimodeistviya v professional'noi deyatel'nosti rukovoditelei OVD. *Psikhologo-pedagogicheskie aspekty stanovleniya razvitiya sotrudnikov OVD v usloviyakh vuzovskoi podgotovki: Sbornik materialov mezhdovedstvennoi nauchno-prakticheskoi konferentsii*. Moscow: MosU MVD Rossii imeni V.Ya. Kikotyа Publ., 2021, pp. 174–177. (In Russ.).
3. Dushkin A. S., Zlokazov K. V. Psikhologicheskoe konsul'tirovanie rukovoditelei organov vnutrennikh del po voprosam upravleniya sluzhebnykh kollektivom [A psychological counseling police executives for effectively manage police teams and departments] [Elektronnyi resurs]. *Vestnik Sankt-Peterburgskogo universiteta MVD Rossii = Vestnik of St. Petersburg University of the Ministry of Internal Affairs of Russia*, 2019, no. 3 (83), pp. 204–214. doi:10.35750/2071-8284-2019-3-204-214 (In Russ.).
4. Evtikhov O.V., Zhil'tsov A.V. Strukturnaya model' professional'no-upravlencheskoi kompetentnosti rukovoditeleya podrazdeleniya organov vnutrennikh del [Structural model of professional administrative competence of law enforcement agencies' chief officers]. *Psikhopedagogika v pravookhranitel'nykh organakh = Psychopedagogics in Law Enforcement*, 2016, no. 4 (67), pp. 7–10. (In Russ.).
5. Ivanov K.V. Aktual'nye voprosy izucheniya kompetentnosti rukovoditelei sledstvennykh organov MVD [Actual Problems of Studying the Competence of Heads of MIA Investigation Agencies]. *Vestnik Rossiiskogo novogo universiteta = Bulletin of the Russian New University*, 2011, no. 1, pp. 119–124. (In Russ.).
6. Kobozev I.Yu. Problema prognozirovaniya v organakh vnutrennikh del. *Psikhologicheskoe obespechenie deyatel'nosti silovykh struktur v sovremennoi Rossii: Sbornik materialov I Vserossiiskoi nauchno-prakticheskoi konferentsii spetsialistov vedomstvennykh psikhologicheskikh sluzhb*. T. I. Saint Petersburg, 2012. 320 p. (In Russ.).
7. Konovalova T. Yu. Sotsial'no-psikhologicheskaya kompetentnost' rukovoditelei otdelov vnutrennikh del i metody ee razvitiya: Diss. kand. psikh. nauk. Moscow, 2004. 235 p. (In Russ.).
8. Kotenev I.O. Kontseptual'nye osnovy razvitiya vedomstvennogo professional'nogo psikhologicheskogo otbora [Conceptual fundamentals of developing departmental professional psychological selection]. *Psikhopedagogika v pravookhranitel'nykh organakh = Psychopedagogics in Law Enforcement*, 2014, no. 1 (56), pp. 117–121. (In Russ.).
9. Levi M.V., Kotenev I.O. Algoritm korrektsii dannykh pri psikhologicheskoi otsenke upravlencheskikh kachestv rukovoditelei OVD. *Informatizatsiya i informatsionnaya bezopasnost' pravookhranitel'nykh organov*. Moscow: Akademiya upravleniya MVD Rossii Publ., 2010, pp. 24–28. (In Russ.).

10. Manuilov M.G., Zhukov I.A. Psikhodiagnosticheskaya otsenka upravlencheskikh kadrov MVD Rossii v period attestatsii [Psycho-diagnostic Evaluation of Administrative Staff of MIA of Russia in Process of Certification]. *Psikhopedagogika v pravookhranitel'nykh organakh = Psychopedagogics in Law Enforcement*, 2009, no. 2 (37), pp. 7–10. (In Russ.).
11. Morosanova V.I. Razvitiye teorii osoznannoi samoregulyatsii: differentsial'nyi podkhod [Development of the theory of conscious self-regulation: a differential approach]. *Voprosy psikhologii = Voprosy Psikhologii*, 2011, no. 3, pp. 132–144. (In Russ.).
12. Noss I.N., Putivtsev P.V. Problemy sootnosheniya effektivnogo liderstva i avtoriteta rukovoditelei podrazdelenii pravookhranitel'nykh organov [Problems of a ratio of effective leadership and authority of heads of divisions of law enforcement bodies]. *Vestnik Moskovskogo gosudarstvennogo oblastnogo universiteta. Seriya "Psikhologicheskie nauki" = Bulletin of Moscow Region State University. Series: Psychological Sciences*, 2009, no. 3, pp. 64–70. (In Russ.).
13. Ulyanina O.A. (Ed.). Psikhodiagnostika s sotrudnikami organov vnutrennikh del Rossiiskoi Federatsii: Monografiya. Moscow: Prospekt, 2021. 512 p. (In Russ.).
14. Maryin M.I., et al. Psikhologicheskaya otsenka i prognozirovanie effektivnosti upravlencheskoi deyatel'nosti rukovoditelei organov vnutrennikh del: Uchebno-prakticheskoe posobie. Moscow: Akademiya upravleniya MVD Rossii Publ., 2013. 72 p. (In Russ.).
15. Vakhnina V.V. (Ed.). Psikhologiya upravleniya: Uchebnik. Moscow: Akademiya upravleniya MVD Rossii Publ., 2020. 282 p. (In Russ.).
16. Reutova V.I. Psikhodiagnostika i prognozirovanie professional'noi uspeshnosti rukovoditelei organov vnutrennikh del [Psychodiagnostics and Forecasting of Professional Success of Heads of Department of Internal Affairs]. *Mezhdunarodnyi zhurnal psikhologii i pedagogiki v sluzhebnoi deyatel'nosti = Psychology and Pedagogics in Official Activity*, 2017, no. 4, pp. 42–43. (In Russ.).
17. Reutova V.I. Psikhologicheskaya diagnostika v prognozirovanii professional'noi uspeshnosti rukovoditelei organov vnutrennikh del: Diss. kand. psikhol. nauk. Moscow, 2020. 199 p. (In Russ.).
18. Reutova V.I. Sushchnost' i sodержanie professional'noi uspeshnosti rukovoditelya OVD [The Essence and Content of Chief Police Officer Professional Success] [Elektronnyi resurs]. *Psikhopedagogika v pravookhranitel'nykh organakh = Psychopedagogy in Law Enforcement*, 2018, no. 2 (73), pp. 13–18. doi:10.24411/1999-6241-2018-12002 (In Russ.).
19. Selitskaya S.V. K voprosu o formirovanii pedagogicheskoi kompetentnosti budushchikh menedzherov i ee roli v razvitiu sub"ekt-sub"ektnogo vzaimodeistviya v upravlenii personalom organizatsii. *Vysheishaya shkola = Vysheishaya Shkola*, 2015, no. 3 (107), pp. 30–32. (In Russ.).
20. Stolyarenko A.M. Prikladnaya yuridicheskaya psikhologiya. Moscow: Yuniti-Dana, 2001. 639 p. (In Russ.).
21. Tyunis L.Yu. Psikhodiagnosticheskie tekhnologii v psikhologicheskom soprovozhdenii professional'no-lichnostnogo razvitiya rukovoditelei organov vnutrennikh del [Psychodiagnostic technologies in psychological support of personal and professional development of leaders of the Internal Affairs Bodies]. *Obshchestvo: sotsiologiya, psikhologiya, pedagogika = Society: Sociology, Psychology, Pedagogics*, 2016, no. 7, pp. 44–47. (In Russ.).
22. Filyakin A.Yu. Sotsial'no-psikhologicheskie osobennosti razvitiya upravlencheskoi kompetentnosti budushchikh rukovoditelei podrazdelenii MVD Rossii po bor'be s ekonomicheskimi i nalogovymi prestupleniyami: Avtoref. diss. kand. psikhol. nauk. Moscow, 2009. 23 p. (In Russ.).



*Вахнина В.В., Реутова В.И.*  
Роль психодиагностики в прогнозировании  
профессиональной успешности руководителей  
органов внутренних дел Российской Федерации  
Психология и право. 2024. Том 14. № 2. С. 158–171

*Vakhnina V.V., Reutova V.I.*  
The Role of Psychodiagnostics in Predicting  
the Professional Success of the Heads of the  
Internal Affairs Bodies of the Russian Federation  
Psychology and Law. 2024. Vol. 14, no. 2, pp. 158–171

### ***Информация об авторах***

*Вахнина Виктория Владимировна*, доктор психологических наук, профессор, заведующая, отдел психологического обеспечения прокурорской деятельности, Университет прокуратуры Российской Федерации (ФГКОУ ВО УП РФ), г. Москва, Российская Федерация, ORCID: <https://orcid.org/0000-0003-3242-840X>, e-mail: [vikavahnina@mail.ru](mailto:vikavahnina@mail.ru)

*Реутова Валентина Ивановна*, кандидат психологических наук, ведущий научный сотрудник, отдел психологического обеспечения прокурорской деятельности, Университет прокуратуры Российской Федерации (ФГКОУ ВО УП РФ), г. Москва, Российская Федерация, ORCID: <https://orcid.org/0000-0003-2030-3052>, e-mail: [valreul@mail.ru](mailto:valreul@mail.ru)

### ***Information about the authors***

*Victoria V. Vakhnina*, Doctor of Psychology, Professor, Head, Department of Psychological Support of Prosecutorial Activity, University of the Prosecutor's Office of the Russian Federation, Moscow, Russia, ORCID: <https://orcid.org/0000-0003-3242-840X>, e-mail: [vikavahnina@mail.ru](mailto:vikavahnina@mail.ru)

*Valentina I. Reutova*, PhD in Psychology, Leading Researcher, Department of Psychological Support of Prosecutorial Activity, University of the Prosecutor's Office of the Russian Federation, Moscow, Russia, ORCID: <https://orcid.org/0000-0003-2030-3052>, e-mail: [valreul@mail.ru](mailto:valreul@mail.ru)

Получена 26.09.2023  
Принята в печать 11.01.2024

Received 26.09.2023  
Accepted 11.01.2024

ЛИЧНОСТНО-ОРИЕНТИРОВАННЫЕ ПСИХОТЕХНОЛОГИИ  
В ПРАВООХРАНИТЕЛЬНОЙ ДЕЯТЕЛЬНОСТИ |  
PERSONALITY-ORIENTED PSYCHOTECHNOLOGIES IN LAW ENFORCEMENT

**Феномен скулшутинга\* и его толкование  
в контексте юридико-психологического знания  
и ассоциативных смыслов будущих следователей**

**Борисова С.Е.**

Академия управления Министерства внутренних дел Российской Федерации (ФГКОУ ВО «Академия управления МВД России»), г. Москва, Российская Федерация  
ORCID: <https://orcid.org/0000-0001-6355-4017>, e-mail: [ya.borisowa-svet2012@yandex.ru](mailto:ya.borisowa-svet2012@yandex.ru)

Констатируется реальность и тяжесть последствий феномена скулшутинга\*, обладающего отличительными признаками, позволяющими распознать его в числе криминальных событий. Подчеркивается несовершенство дефиниций скулшутинга, говорится о необходимости его междисциплинарного анализа и изучения будущими следователями в рамках дисциплины «Юридическая психология». Цель исследования: выявить особенности ассоциативных представлений обучающихся (будущих следователей) о скулшутинге и раскрыть смысловое наполнение понятийных связей, опираясь на современные юридико-психологические положения. Данные опроса получены с помощью метода ассоциаций и подвержены математической обработке. Основные результаты, соотносящиеся с гипотезами, заключаются в определении спектра и структуры ассоциативных представлений о скулшутинге; установлении непротиворечивости ассоциативных представлений научным сведениям; выявлении понимания, но недостаточного использования курсантами психологических терминов; характеристике скулшутинга на основе наполнения ассоциативно-понятийных связей научно обоснованным содержанием.

**Ключевые слова:** скулшутинг, вооруженные нападения на образовательные организации, терроризм, агрессивность, насилие, ненависть, юридическая психология.

**Для цитаты:** Борисова С.Е. Феномен скулшутинга и его толкование в контексте юридико-психологического знания и ассоциативных смыслов будущих следователей [Электронный ресурс]. Психология и право. 2024. Том 14. № 2. С. 172–184. DOI:10.17759/psylaw.2024140213

---

\* Верховный суд Российской Федерации признал террористическим и запретил в России международное молодежное движение «Колумбайн» (другое название — «Скулшутинг»).

## The Phenomenon of Schoolshooting and Its Interpretation in the Context of Legal and Psychological Knowledge and Associative Meanings of Future Investigators

*Svetlana E. Borisova*

Management Academy of the Ministry of the Interior of the Russian Federation, Moscow, Russia  
ORCID: <https://orcid.org/0000-0001-6355-4017>, e-mail: [ya.borisowa-svet2012@yandex.ru](mailto:ya.borisowa-svet2012@yandex.ru)

The reality and severity of the consequences of the phenomenon of schoolshooting\*, which has distinctive features that make it possible to recognize it among criminal events, are stated. The imperfection of the definitions of schoolshooting is emphasized, and the need for its interdisciplinary analysis and study by future investigators within the framework of the discipline “Legal Psychology” is stated. The purpose of the study is to identify the features of associative representations of students (future investigators) about schoolshooting and to reveal the semantic content of conceptual connections, based on modern legal and psychological provisions. The survey data were obtained using the association method and are subject to mathematical processing. The main results correlating with the hypotheses are to determine the spectrum and structure of associative ideas about schoolshooting; to establish the consistency of associative ideas with scientific information; to identify the understanding, but at the same time insufficient use of psychological terms by cadets; to characterize schoolshooting based on filling associative-conceptual connections with scientifically based content.

**Keywords:** schoolshooting, armed attacks on educational organizations, terrorism, aggression, violence, hatred, legal psychology.

**For citation:** Borisova S.E. The Phenomenon of Schoolshooting and Its Interpretation in the Context of Legal and Psychological Knowledge and Associative Meanings of Future Investigators. *Psikhologiya i pravo = Psychology and Law*, 2024. Vol. 14, no. 2, pp. 172–184. DOI:10.17759/psylaw.2024140213 (In Russ.).

### Введение

В настоящее время наблюдается распространение деструктивной тенденции в обществе, получившей название скулшутинга, сопровождающегося умышленным причинением тяжкого вреда здоровью и совершением убийств, относящихся, согласно Уголовному кодексу Российской Федерации, к категории тяжких и особо тяжких преступлений [23].

Характер и степень общественной опасности феномена обусловлены применением оружия, значительным количеством потерпевших, трагичным исходом физического насилия. Отдельно стоит сказать о мощном психотравмирующем влиянии, распространяющемся не только на невольных участников криминального события, но и на близких людей, подрастающее поколение и социум в целом.

Отечественные статистические данные о разбираемых инцидентах противоречивы, поскольку специалистами используются разные способы отнесения преступлений к скулшутингу [15; 20]. Однако, начиная с 2017 года, факты вооруженных нападений на образовательные организации фиксируются в нашей стране почти ежегодно [12].

Несмотря на остроту проблемы, обсуждаемый феномен остается слабо изученным и вызывает растущий интерес ученых. При этом справедливо обратить внимание на устоявшееся оперирование термином «скулшутинг», не имеющим, впрочем, единообразной трактовки в литературе и не обладающим нормативным закреплением в российском законодательстве.

Сходство определений выражается, в частности, в констатации насильственных действий, осуществляемых на территории образовательной организации и одновременно адресованных неограниченному кругу лиц [11; 20; 22].

Подразумевается применение нападавшим не только огнестрельного, но и иных видов оружия, а также взрывных устройств и подручных средств (на примере событий в России) [11; 16; 22].

Подчеркивается, что перечень обстоятельств, номинально обозначаемых вооруженными нападениями на образовательные организации, шире и вбирает разнородные преступления, в том числе не тождественные скулшутингу [6; 15].

В дефинициях употребляется словосочетание «массовое убийство», но оно нуждается в детализации и обладает разночтением при установлении минимального количества летальных исходов [7; 9; 20].

В этой связи отметим отличительные особенности скулшутинга. Во-первых, инциденты характеризуются наличием пострадавших, среди которых есть не только погибшие, но и раненные; во-вторых, при неизбежности случайных жертв предварительно в восприятии нападающих субъективно намечаются конкретные обидчики-мишени; в-третьих, численность потерпевших разнится, а отнесение акта насилия к скулшутингу целесообразно производить по совокупности признаков [2; 16; 20].

В формальные признаки скулшутинга, наряду с вышеперечисленными, включается информация о существовании в прошлом или настоящем времени непосредственных социальных взаимоотношений между нападающим и образовательной организацией, выступившей объектом криминальной агрессии. Исключаются корыстные мотивы скулшутера, указываются планирование и организация нападения, символический и демонстративный характер действий, готовность использовать орудия и средства преступления, совершаемого общественно опасным способом [6; 7; 13; 15; 16; 20].

Выражая согласие с критериями, уточним, что фраза «вооруженные нападения на образовательные организации» упоминается нами в тексте научной статьи исключительно во взаимосвязи со спецификой скулшутинга.

Сравнение определений и обобщение формальных признаков актуализирует потребность в междисциплинарном анализе рассматриваемого феномена, а также обосновывает насущность его изучения в рамках учебной дисциплины «Юридическая психология». Условием уточнения образовательного контента выступает заблаговременное выявление преподавателем-исследователем репрезентаций обучающихся о скулшутинге.

### **Программа исследования**

Теоретико-эмпирический поиск осуществлен согласно канонам научного исследования, опросная часть которого воплощена с помощью ассоциативного метода. На первом этапе респондентам в произвольной манере предлагалось сформулировать от одной до трех свободных ассоциаций, возникших первыми в ответ на предъявление слова-стимула «скулшутинг».

На втором этапе требовалось из перечня, включающего двадцать пунктов, выбрать семь терминов, в наибольшей степени ассоциирующихся с понятием «скулшутинг». Двухшаговый

способ применения метода направленных ассоциаций состоял в том, что сначала термины приводились без расшифровки, а в аналогичном вопросе сопровождалась лаконичными определениями, заимствованными из психологического словаря.

В роли респондентов, опрошенных перед началом освоения дисциплины «Юридическая психология», выступили сорок семь четверокурсников, обучающихся по специальности 40.05.01 Правовое обеспечение национальной безопасности (специализация — уголовно-правовая) в Орловском юридическом институте МВД России имени В.В. Лукьянова. Структура выборки представлена восемнадцатью юношами и двадцатью девятью девушками, средний возраст которых составил 21 год.

*Цель исследования:* выявить особенности ассоциативных представлений будущих следователей о скулшутинге и раскрыть смысловое наполнение обнаруженных понятийных связей, опираясь на современные положения юридико-психологической науки.

В соответствии с целью выдвинуты следующие *содержательные гипотезы:*

1. ожидается разнообразие семантических значений свободных ассоциаций, включающих словесные реакции, отображающие отдельные признаки скулшутинга;
2. предполагается установление структуры направленно-ассоциативных представлений респондентов о скулшутинге, выраженной в иерархии вербально-понятийных связей, ограниченных изначально заданной совокупностью психологических терминов-реакций;
3. прогнозируется, что выбор опрошенными психологических терминов-реакций, ассоциирующихся с понятием «скулшутинг», при их первом предъявлении, не предусматривающем разъяснений, будет контрастировать со вторым выбором тех же терминов-реакций, сопровождающихся определениями.

Количественная обработка данных предусматривала построение диаграмм относительных частот и выделение наиболее популярных ответов. Кроме того, устанавливалась степень согласованности изменений результатов, полученных применением метода направленных ассоциаций, путем расчета коэффициента корреляции Пирсона в программе Microsoft Excel.

Руководствуясь логикой формулировки статистических допущений, изложим нулевую гипотезу следующим образом: предвидится отсутствие тесной корреляционной связи между идентичными рядами направленных ассоциаций, один из которых включает список терминов-реакций, относящихся к слову-стимулу «скулшутинг», а второй — те же термины с дефинициями.

Альтернативная гипотеза, напротив, утверждает наличие корреляции.

Качественный анализ и интерпретация данных осуществлены исходя из понимания объяснения как функции научного познания, а также благодаря комплексному подходу, подразумевающему синтез системного и структурного методов [10, с. 19, 40].

### Результаты исследования

Распределение относительных частот, полученное на первом этапе эмпирического исследования, показывает широкий спектр словесных реакций респондентов, на каждого из которых в количественном отношении приходится в среднем 2,1 ассоциации. Иллюстрируется явное преобладание свободных ассоциаций, отличающихся отрицательной коннотацией («нападение», «издевательство», «убийство», «преступление», «угроза» и т. д.). На диаграмме обозначено условное деление ответов, в системе которых нами не учитывались в дальнейшем имена собственные, неопределенные отклики, а также фраза «психологический термин» (рис. 1).

Суммарная относительная частота ассоциаций, соотносящихся с формальными признаками скулшутинга, в 1,6 раза выше, чем суммарная относительная частота ответов, указывающих на существенные характеристики феномена. Другими словами, формальные признаки репрезентированы отчетливее существенных свойств, заслуживающих глубокого мысленного погружения обучающихся в проблематику скулшутинга.



Рис. 1. Распределение относительных частот, показывающих спектр свободных ассоциаций (синим цветом обозначены ассоциации, символизирующие формальные признаки скулшутинга, красным — существенные)

Распределение относительных частот, полученное на втором этапе эмпирического исследования, как и в случае со свободными ассоциациями, демонстрирует доминирование словесных реакций отрицательного значения. На вершине иерархии вербально-понятийных связей сконцентрированы термины «агрессивность», «враждебность», «ненависть», «отклоняющееся поведение» и «отчуждение», встречающиеся дважды с наибольшей относительной частотой ( $\omega \geq 0,1$ ). Близкими к ним оказались такие направленные ассоциации, как «психическая напряженность», «комплекс неполноценности» и «внутриличностный конфликт» ( $0,1 \geq \omega \geq 0,07$ ; рис. 2).

При этом эмпирическое значение  $r$  Пирсона составило 0,96, что дает основание отклонить нулевую гипотезу и констатировать получение результата, свидетельствующего о присутствии исследуемой корреляционной связи на высоком уровне статистической значимости ( $p \leq 0,05$ ).

То есть подтверждается альтернативная гипотеза, позволяющая прийти к решению о наличии тесной связи между идентичными рядами терминов-реакций, относящихся к понятию-стимулу «скулшутинг», независимо от предъявления этих терминов с определениями или без них.

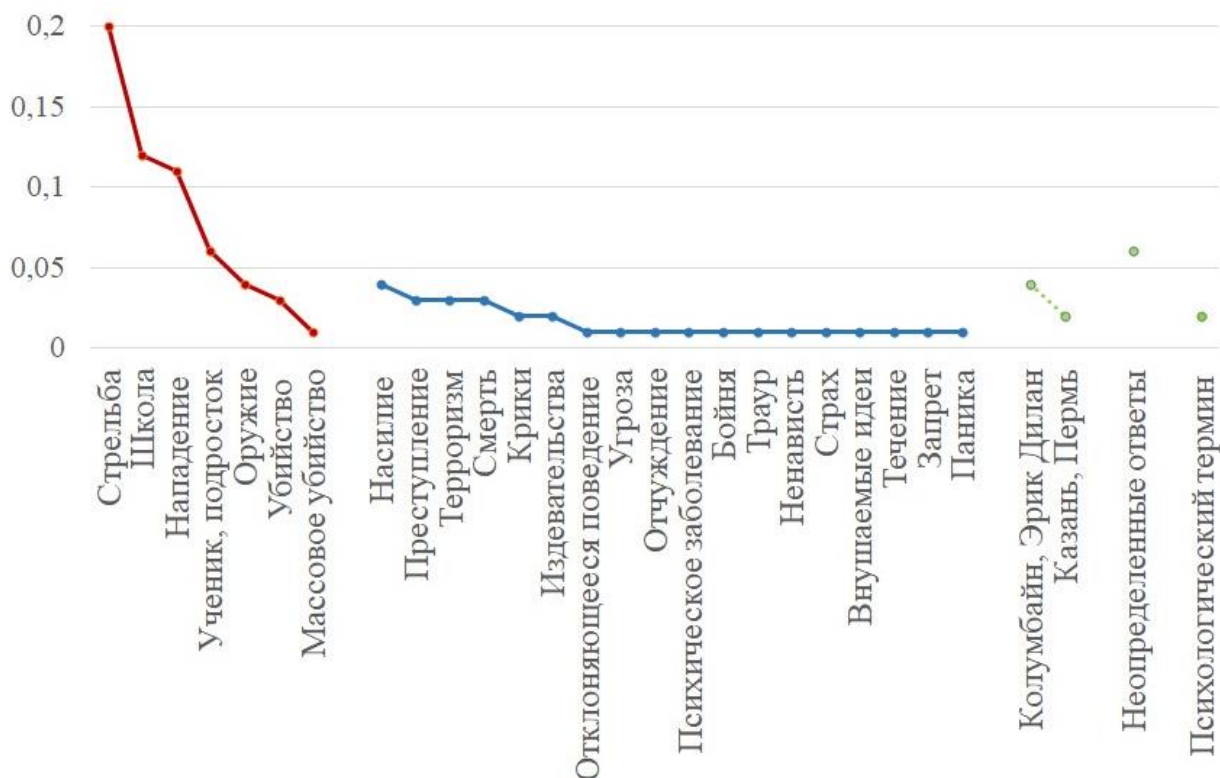
Вместе с тем предложенные в числе направленных ассоциаций концепты практически не использованы в свободно ассоциативных ответах респондентов и не находятся, таким образом, в их активном словарном запасе.

Интерпретируя результаты опроса, мы предприняли попытку раскрыть специфику скулшутинга посредством соотнесения понятий, предопределяющих его отличительные черты, и апелляции к доводам иных научных исследований.



Рис. 2. Распределение относительных частот, показывающих структуру направленных ассоциаций респондентов

Свободным ответом респондентов, заслуживающим пристального внимания, выступает слово-реакция «терроризм». Современный социальный взгляд отличается стремлением сопоставить явления терроризма и скулшутинга с учетом их своеобразия и негативных результатов функционирования.

Объединяющими элементами оказываются высокая степень общественной опасности, пропаганда культа ненависти и насилия, мнимая борьба за восстановление искаженно понимаемой справедливости, открытое противостояние институциональным системам и принятым государством правилам поведения [11; 12; 17].

Параллельно обнаруживается дилемма в осмыслении характеристик, проявляющихся в мотивационно-целевых и ценностно-мировоззренческих основаниях. Так, высказывается точка зрения, согласно которой скулшутинг — это особый криминологический феномен, не связанный с террористическим актом [6; 20]. Утверждается, что скулшутеры не охвачены

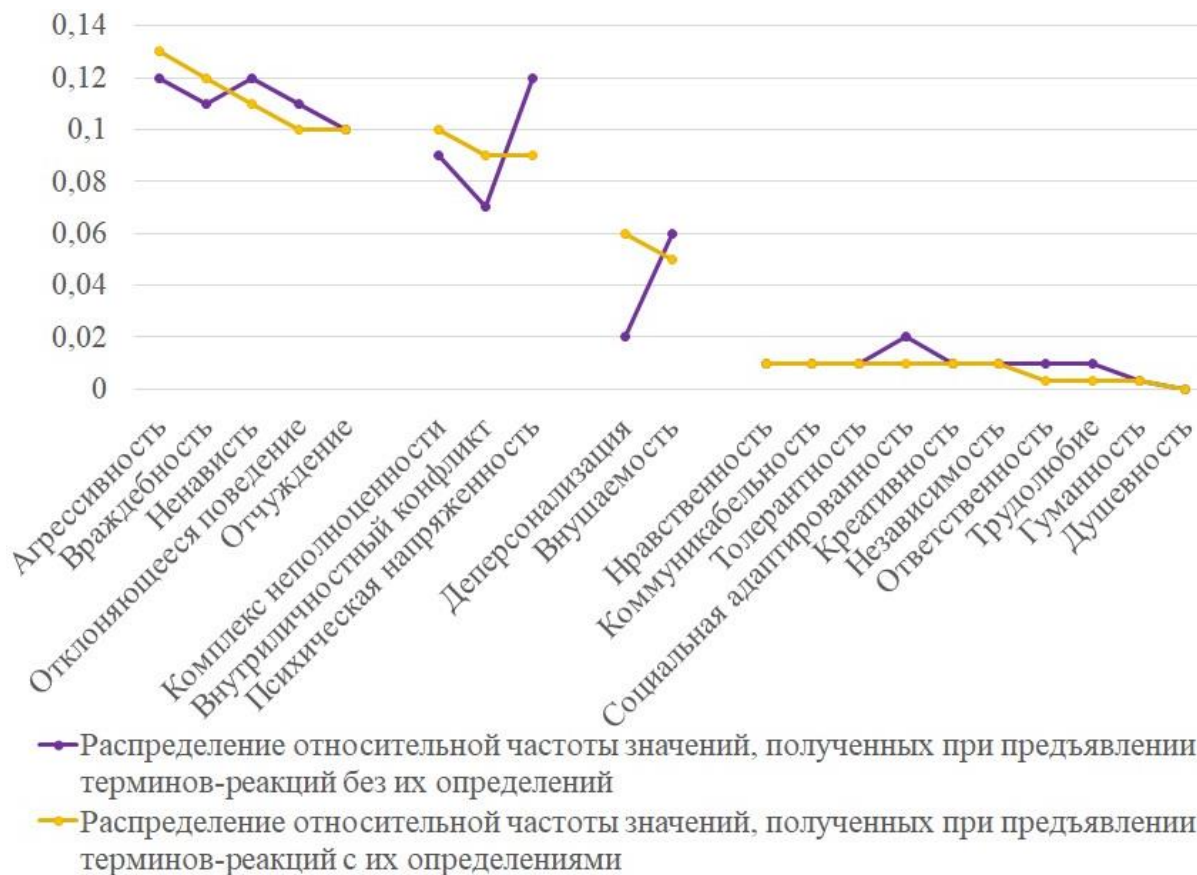
идеологией, хотя и одержимы идеей, лежащей в основе криминальных мотивов их поведения и сочетающейся с аморальными потребностями, деформацией правосознания, превалированием антиценностей и негативизма [13].

Иными авторами обосновывается позиция, сообразно которой скулшутинг при отсутствии очевидных политических или религиозных наклонностей выступает деструктивной идеологией [11; 22]; отмечается сходство и слияние риторики, атрибутов и значений колумбайна\* с такими разрушительными субкультурами, как, например, нацизм [11].

Подчеркивается, что скулшутинг олицетворяет выраженную угрозу информационной безопасности, негативно влияет на психику человека, опасным образом искажает миропонимание, способствует дестабилизации социальных коммуникаций и нарушению прав человека [11; 18].

Предпринимаются попытки рассмотрения скулшутинга как деструктивной сетевой террористической технологии и терминальной формы насыщающего террора, способствующего распространению страха, усилению социального напряжения и росту недоверия к государственному управлению [19, с. 6].

В этой связи своевременным и обоснованным видится решение Верховного суда Российской Федерации о признании движения «Колумбайн\*» (другое название «скулшутинг\*») террористическим [5].

Данное обстоятельство обуславливает необходимость тщательного разбора элементов уголовно-процессуального доказывания и состава преступления. Представители наук криминального цикла показывают значимость дифференциации уголовной ответственности, обозначают пути преодоления трудностей квалификации преступлений, аргументируют целесообразность совершенствования категориального аппарата и норм уголовного права [11; 12; 20; 22].

Среди психологических изысканий выделяются вопросы, касающиеся неблагоприятных факторов формирования субъективного мира лиц, совершивших вооруженные нападения на образовательные организации. Отводится место выделению общего и частного при изучении личностных качеств и поведения скулшутеров, их портретированию и описанию психологического механизма преступного деяния [7; 8; 13].

Раскрывая результаты опроса, проведенного с помощью направленных ассоциаций, подчеркнем грамотность установления респондентами доминирующих психологических особенностей, соответствующих научным представлениям о сущности скулшутинга и личности скулшутера.

В качестве эталона для сравнения нами принято исследование, базирующееся на обобщении результатов комплексных судебных психолого-психиатрических экспертиз, проведенных в отношении обвиняемых в нападениях на образовательные организации. Так, о враждебности свидетельствует склонность обследованных к фиксации на отрицательных психоэмоциональных состояниях, об отчуждении — переживание отвержения и непонимания со стороны окружающих, об отклоняющемся поведении — суицидальные намерения и чрезмерное увлечение компьютерными играми с агрессивным сюжетом. На комплекс неполноценности указывает негативное самовосприятие, а о симптомах деперсонализации говорят дисгармоничные внутриличностные изменения, сопровождающиеся стойкими нарушениями позитивной ролевой идентичности нападавших [8].

Главенствующее положение в структуре ассоциативных ответов занимает термин «агрессивность». По мнению ученых, она образует симбиоз с насилием и ненавистью к челове-



ству, тиражируемым субкультурой скулшутинга, и проявляется в жестоких, деструктивных и противоправных действиях адептов [4; 8; 24].

Объяснение формирования разрушительного начала личности возможно и посредством обращения к эффекту brutальной агрессии, неразрывно связанной с хронической фрустрацией и психическим напряжением, переживаемыми на фоне субъективно не разрешаемых межличностных конфликтов [4].

Стоит сказать, что неделимое сочетание агрессивности, враждебности, отчуждения и психической напряженности, встречающееся у насильственных преступников, достаточно изучено криминологами и психологами [1; 13; 14].

Используя дихотомию, предложенную зарубежными авторами [3; с. 31, 209], считаем, что в исполнении скулшутеров наблюдается прямая, активная и физическая агрессия (как и в преступных действиях импульсивных убийц). Однако скулшутеры, вероятно, способны к самоконтролю, срабатывающему на протяжении длительного времени, включающего подготовку к нападению, а момент разрядки агрессии отличается крайней степенью выраженности насилия в отношении неопределенного круга людей.

Подчеркнем, что свойства личности и паттерны поведения скулшутеров исследованы преимущественно, применительно к несовершеннолетним лицам мужского пола. Вместе с тем эпизоды скулшутинга реализуются фигурантами юношеского и зрелого возраста, а также индивидуумами женского пола, что обостряет проблему систематизации психологических особенностей рассматриваемой категории преступников.

## Выводы

1. Прикладное исследование позволило конкретизировать потребность в уточнении понятия скулшутинга и способствовало воссозданию междисциплинарных пересечений, характеризующих это явление. Особую насущность для юридической психологии и наук криминального цикла представляют вопросы взаимосвязи и соотношения скулшутинга с терроризмом, насилием, ненавистью и жестокостью. Не меньшую важность представляет проблема психологической характеристики лиц, совершающих вооруженные нападения на образовательные организации, и рассмотрения системообразующей роли их отличительных личностных качеств, выступающих субъективными детерминантами преступного поведения.

2. Результаты, добытые эмпирическим путем, явились информативным отражением особенностей ассоциативных представлений будущих следователей о скулшутинге. Подтверждена гипотеза о разноплановости свободных ассоциаций, отображающих своеобразие изучаемого феномена. Полученные словесные реакции удалось разделить на две группы ответов, символизирующих формальные и сущностные признаки скулшутинга. Установлена структура направленных ассоциаций респондентов, на вершине иерархии которой стабильно находятся термины «агрессивность», «враждебность», «ненависть», «отклоняющееся поведение» и «отчуждение», в наибольшей мере соотносящиеся с понятием «скулшутинг».

3. Опровергнут прогноз о малой согласованности изменений (контрастировании) результатов, полученных с помощью метода направленных ассоциаций, в виде которых применены психологические термины, предъявляемые сначала без определений, а затем — с дефинициями. Это, по-видимому, объясняется общей осведомленностью, рассудительностью и уровнем профессиональной подготовленности четверокурсников. Одновременно обнаружена недостаточность активного использования обучающимися психологических терминов, описывающих личность насильственного преступника, в том числе скулшутера.

4. Преобладающие ассоциативные смыслы будущих следователей не противоречат научным сведениям, но выступают мощной интенцией для развернутого толкования феномена скулшутинга и юридико-психологического наполнения его содержания, необходимого для дальнейшего становления многоаспектного научного знания и модернизации контента учебной дисциплины «Юридическая психология».

### Литература

1. Антонян Ю.М. Отчуждение личности как причина преступности // Общество и право. 2022. № 2 (80). С. 8–19.
2. Артамонова Е.А., Третьяк И.М. Массовое вооруженное убийство в учебных организациях: возможности противодействия уголовно-правовыми средствами [Электронный ресурс] // Всероссийский криминологический журнал. 2022. Том 16. № 2. С. 229–239. doi:10.17150/2500-4255.2022.16(2).229-239
3. Бэрн Р., Ричардсон Д. Агрессия. СПб: Питер, 2000. 352 с.
4. Васкэ Е.В., Плахина А.А. «Деструктивный Интернет» в формировании мотивации разрушительного и саморазрушительного поведения несовершеннолетних [Электронный ресурс] // Казанский педагогический журнал. 2022. № 5 (154). С. 263–269. doi:10.51379/KPJ.2022.156.6.033
5. Верховный суд признал террористическим и запретил в РФ движение «Колумбайн» [Электронный ресурс] // Информационная группа «Интерфакс». URL: <https://www.interfax.ru/russia/819836> (дата обращения: 12.01.2024).
6. Волчецкая Т.С., Авакьян М.В., Осипова Е.В. Криминологическая характеристика и профилактика скулшутинга и кибербуллинга в России и зарубежных странах [Электронный ресурс] // Всероссийский криминологический журнал. 2021. Том 15. № 5. С. 578–591. doi:10.17150/2500-4255.2021.15(5).578-591
7. Давыдов Д.Г., Хломов К.Д. Массовые убийства в образовательных учреждениях: механизмы, причины, профилактика [Электронный ресурс] // Национальный психологический журнал. 2018. № 4 (32). С. 62–76. doi:10.11621/npj.2018.0406
8. Дозорцева Е.Г., Ошевский Д.С., Сыроквашина К.В. Психологические, социальные и информационные аспекты нападения несовершеннолетних на учебные заведения [Электронный ресурс] // Психология и право. 2020. Том 10. № 2. С. 97–110. doi:10.17759/psylaw.2020100208
9. Злоказов К.В. Вооруженные нападения несовершеннолетних на образовательные организации в США: социально-психологические факторы риска [Электронный ресурс] // Всероссийский криминологический журнал. 2023. Том 17. № 1. С. 90–102. doi:10.17150/2500-1442.2023.17(1).90-102
10. Методология и методы психолого-педагогического исследования: словарь-справочник / Сост. В.Н. Гордиенко. Саратов: Вузовское образование, 2017. 83 с.
11. Никишин В.Д. Колумбайн (скулшутинг): сущность, правовая квалификация, криминалистическая диагностика [Электронный ресурс] // Lex Russica. 2021. Том 74. № 11 (180). С. 62–76. doi:10.17803/1729-5920.2021.180.11.062-076
12. Николаева Т.Г., Нечаева Е.В. School shootings: уголовно-правовое исследование [Электронный ресурс] // Вектор науки Тольяттинского государственного университета. Серия: Юридические науки. 2022. № 4. С. 36–44. doi:10.18323/2220-7457-2022-4-36-44

Борисова С.Е.  
Феномен скулшутинга и его толкование  
в контексте юридико-психологического знания  
и ассоциативных смыслов будущих следователей  
Психология и право. 2024. Том 14. № 2. С. 172–184

Borisova S.E.  
The Phenomenon of Schoolshooting and Its Interpretation  
in the Context of Legal and Psychological Knowledge  
and Associative Meanings of Future Investigators  
Psychology and Law. 2024. Vol. 14, no. 2, pp. 172–184

13. Малюшина Ю.А., Шатилович С.Н., Федорова О.Б. Изучение психологического механизма насильственных преступлений как один из аспектов профилактики скулшутинга [Электронный ресурс] // Вестник Московского государственного областного университета. Серия: Психологические науки. 2021. № 3. С. 86–97. doi:10.18384/2310-7235-2021-3-86-97
14. Обуховская Д.И., Коноплева И.Н. Акцентуации характера, ценностные ориентации и агрессивность подростков как факторы риска совершения правонарушений несовершеннолетними [Электронный ресурс] // Психология и право. 2023. Том 13. № 4. С. 115–131. doi:10.17759/psylaw.2023130409
15. Орлов В.В. О критериях признания вооруженного нападения на учебное учреждение актом «скулшутинга» [Электронный ресурс] // Вестник Калужского университета. Серия 1. Психологические науки. Педагогические науки. 2022. Том 5. № 2 (15). С. 32–38. doi:10.54072/26586568\_2022\_5\_2\_32
16. Пучнин А.В., Пучнина М.Ю. Идеология «колумбайн» как экстремистская и террористическая угроза национальной безопасности Российской Федерации // Общество и право. 2021. № 2 (76). С. 38–43.
17. Романова Е.Н. Зарубежные исследования личностных и социальных факторов скулшутинга [Электронный ресурс] // Наукосфера. 2022. № 10 (2). С. 117–121. doi:10.5281/zenodo.7273134
18. Самойлов С.Ф., Лансарь М.В. Правовой анализ элементов состава преступных деяний, совершаемых представителями движения «колумбайн» // Вестник Краснодарского университета МВД России. 2021. № 4 (54). С. 35–42.
19. Смирнов А.А. Роль и функции МВД России в системе обеспечения информационно-психологической безопасности // Научный портал МВД России. 2022. № 2 (58). С. 41–49.
20. Сундиев И.Ю., Фролов А.Б. Терминальная деструкция через призму скулшутинга. М.: ИНЭС, 2021. 132 с.
21. Суходольская Ю.В. Об отграничении массовых убийств в образовательных организациях от преступлений террористической направленности // Вестник Университета прокуратуры Российской Федерации. 2022. № 4 (90). С. 137–142.
22. Уголовный кодекс Российской Федерации от 13.06.1996 № 63-ФЗ [Электронный ресурс] // КонсультантПлюс. URL: [https://www.consultant.ru/document/cons\\_doc\\_LAW\\_10699/](https://www.consultant.ru/document/cons_doc_LAW_10699/) (дата обращения: 12.01.2024).
23. Хребина С.В., Никулина С.А., Воронкина Л.Б. Влияние деструктивных паттернов поведения в средствах массовой коммуникации на повышение выраженности уровня агрессии у аудитории // Гуманитарные науки (г. Ялта). 2022. № 1 (57). С. 121–129.

### References

1. Antonyan Yu.M. Otchuzhdenie lichnosti kak prichina prestupnosti [Alienation of the person as a cause of crime]. *Obshchestvo i pravo = Society and Law*, 2022, no. 2 (80), pp. 8–19. (In Russ.).
2. Artamonova E.A., Tretyak I.M. Massovoe vooruzhennoe ubiistvo v uchebnykh organizatsiyakh: vozmozhnosti protivodeistviya ugolovno-pravovymi sredstvami [Mass murder in educational establishments: opportunities for using criminal law means of counteraction] [Elektronnyi resurs]. *Vserossiiskii kriminologicheskii zhurnal = Russian Journal of Criminology*, 2022. Vol. 16, no. 2, pp. 229–239. doi:10.17150/2500-4255.2022.16(2).229-239 (In Russ.).
3. Baron R.A., Richardson D. Agressiya [Human aggression]. Saint Petersburg: Piter, 2000. 352 p. (In Russ.).

4. Vaske E.V., Plakhina A.A. “Destrktivnyi Internet” v formirovani i razrushitel’nogo i samorazrushitel’nogo povedeniya nesovershennoletnikh [“Destructive Internet” in the formation of motivation for destructive and self-destructive behavior of minors] [Elektronnyi resurs]. *Kazanskiy pedagogicheskiy zhurnal = Kazan Pedagogical Journal*, 2022, no. 5 (154), pp. 263–269. doi:10.51379/KPJ.2022.156.6.033 (In Russ.).
5. Verkhovnyi sud priznal terroristicheskim i zapretil v RF dvizhenie “Kolumbain” [Elektronnyi resurs]. *Informatsionnaya gruppya “Interfaks”*. URL: <https://www.interfax.ru/russia/819836> (Accessed 12.01.2024). (In Russ.).
6. Volchetskaya T.S., Avakyan M.V., Osipova E.V. Kriminologicheskaya kharakteristika i profilaktika skulshutinga i kiberbullinga v Rossii i zarubezhnykh stranakh [The criminological description and prevention of school shootings and cyberbullying in Russia and abroad] [Elektronnyi resurs]. *Vserossiiskii kriminologicheskii zhurnal = Russian Journal of Criminology*, 2021. Vol. 15, no. 5, pp. 578–591. doi:10.17150/2500-4255.2021.15(5).578-591 (In Russ.).
7. Davydov D.G., Khlomov K.D. Massovye ubiistva v obrazovatel’nykh uchrezhdeniyakh: mekhanizmy, prichiny, profilaktika [Massacres in educational institutions: mechanisms, causes, prevention] [Elektronnyi resurs]. *Natsional’nyi psikhologicheskii zhurnal = National Psychological Journal*, 2018, no. 4 (32), pp. 62–76. doi:10.11621/npj.2018.0406 (In Russ.).
8. Dozortseva E.G., Oshevsky D.S., Syrokvashina K.V. Psikhologicheskie, sotsial’nye i informatsionnye aspekty napadenii nesovershennoletnikh na uchebnye zavedeniya [Psychological, Social and Informational Aspects of Attacks by Minors on Educational Institutions] [Elektronnyi resurs]. *Psikhologiya i parvo = Psychology and Law*, 2020. Vol. 10, no. 2, pp. 97–110. doi:10.17759/psylaw.2020100208 (In Russ.).
9. Zlokazov K.V. Vooruzhennye napadeniya nesovershennoletnikh na obrazovatel’nye organizatsii v SShA: sotsial’no-psikhologicheskie faktory riska [Armed Attacks on Schools by Adolescents in the USA: Socio-Psychological Risk Factors] [Elektronnyi resurs]. *Vserossiiskii kriminologicheskii zhurnal = Russian Journal of Criminology*, 2023. Vol. 17, no. 1, pp. 90–102. doi:10.17150/2500-1442.2023.17(1).90-102 (In Russ.).
10. Gordienko V.N. (Ed.). Metodologiya i metody psikhologo-pedagogicheskogo issledovaniya: slovar’-spravochnik. Saratov: Vuzovskoe obrazovanie, 2017. 83 p. (In Russ.).
11. Nikishin V.D. Kolumbain (skulshuting): sushchnost’, pravovaya kvalifikatsiya, kriminalisticheskaya diagnostika [The Columbine (School Shooting): Essence, Legal Qualifications, Forensic Diagnostics] [Elektronnyi resurs]. *Lex Russica*, 2021. Vol. 74, no. 11 (180), pp. 62–76. doi:10.17803/1729-5920.2021.180.11.062-076 (In Russ.).
12. Nikolaeva T.G., Nechaeva E.V. School shootings: ugovovno-pravovoe issledovanie [School shootings: criminal law investigation] [Elektronnyi resurs]. *Vektor nauki Tol’yattinskogo gosudarstvennogo universiteta. Seriya: Yuridicheskie nauki = Science Vector of Togliatti State University. Series: Legal Sciences*, 2022, no. 4, pp. 36–44. doi:10.18323/2220-7457-2022-4-36-44 (In Russ.).
13. Malyushina Yu.A., Shatilovich S.N., Fedorova O.B. Izuchenie psikhologicheskogo mekhanizma nasil’stvennykh prestuplenii kak odin iz aspektov profilaktiki skulshutinga [Studying the psychological mechanism of violent crimes as one of the aspects of prevention of school-shooting] [Elektronnyi resurs]. *Vestnik Moskovskogo gosudarstvennogo oblastnogo universiteta. Seriya: Psikhologicheskie nauki = Bulletin of the Moscow Region State University. Series: Psychological Sciences*, 2021, no. 3, pp. 86–97. doi:10.18384/2310-7235-2021-3-86-97 (IN Russ.).
14. Obukhovskaya D.I., Konopleva I.N. Aktsentuatsii kharaktera, tsennostnye orientatsii i agresivnost’ podrostkov kak faktory riska soversheniya pravonarushenii nesovershennoletnimi [The

Character Accentuations, Value Orientations and Agressiveness of Adolescents as the Risk Factors of the Committing of Offenses by Juveniles] [Elektronnyi resurs]. *Psikhologiya i parvo = Psychology and Law*, 2023. Vol. 13, no. 4, pp. 115–131. doi:10.17759/psylaw.2023130409 (In Russ.).

15. Orlov V.V. O kriteriyakh priznaniya vooruzhennogo napadeniya na uchebnoe uchrezhdenie aktom “skulshutinga” [On criteria for recognizing armed attack on educational institution as act of “schoolshooting”] [Elektronnyi resurs]. *Vestnik Kaluzhskogo universiteta. Seriya 1. Psikhologicheskie nauki. Pedagogicheskie nauki = Herald of the Kaluga State University. Series 1. Psychological Science. Pedagogical Sciences*, 2022. Vol. 5, no. 2 (15), pp. 32–38. doi:10.54072/26586568\_2022\_5\_2\_32 (In Russ.).

16. Puchnin A.V., Puchnina M.Yu. Ideologiya “kolumbain” kak ekstremistskaya i terroristicheskaya ugroza natsional’noi bezopasnosti Rossiiskoi Federatsii [The ideology of columbine as an extremist and terrorist threat to the national security of the Russian Federation]. *Obshchestvo i parvo = Society and Law*, 2021, no. 2 (76), pp. 38–43. (In Russ.).

17. Romanova E.N. Zarubezhnye issledovaniya lichnostnykh i sotsial’nykh faktorov skulshutinga [Foreign studies of personal and social factors of schoolshooting] [Elektronnyi resurs]. *Naukosfera = Naukosfera*, 2022, no. 10 (2), pp. 117–121. doi:10.5281/zenodo.7273134 (In Russ.).

18. Samoilov S.F., Lapsar M.V. Pravovoi analiz elementov sostava prestupnykh deyanii, sovershaemykh predstavitel’yami dvizheniya “kolumbain” [Legal analysis of the elements of the criminal offense of the columbine movement]. *Vestnik Krasnodarskogo universiteta MVD Rossii = Bulletin of Krasnodar University of Russian MIA*, 2021, no. 4 (54), pp. 35–42. (In Russ.).

19. Smirnov A.A. Rol’ i funktsii MVD Rossii v sisteme obespecheniya informatsionno-psikhologicheskoi bezopasnosti [The role and functions of the Russia Ministry of the Interior in the system of information and psychological security]. *Nauchnyi portal MVD Rossii = Scientific portal of the Russia Ministry of the Interior*, 2022, no. 2 (58), pp. 41–49. (In Russ.).

20. Sundiev I.Yu., Frolov A.B. Terminal’naya destruktziya cherez prizmu skulshutinga. Moscow: INES, 2021. 132 p. (In Russ.).

21. Sukhodolskaya Yu.V. Ob otgranichenii massovykh ubiistv v obrazovatel’nykh organizatsiyakh ot prestuplenii terroristicheskoi napravlenosti [On the delimitation of mass murders in educational organizations from crimes of a terrorist nature]. *Vestnik Universiteta prokuratury Rossiiskoi Federatsii = Bulletin of the University of the Prosecutor’s Office of the Russian Federation*, 2022, no. 4 (90), pp. 137–142. (In Russ.).

22. Ugolovnyi kodeks Rossiiskoi Federatsii ot 13.06.1996 No. 63-FZ [Elektronnyi resurs]. *Konsul’tantPlyus*. URL: [https://www.consultant.ru/document/cons\\_doc\\_LAW\\_10699/](https://www.consultant.ru/document/cons_doc_LAW_10699/) (Accessed 12.01.2024). (In Russ.).

23. Hrebina S.V., Nikulina S.A., Voronkina L.B. Vliyanie destruktivnykh patternov povedeniya v sredstvakh massovoi kommunikatsii na povyshenie vyrazhennosti urovnya agressii u auditoria [The influence of destructive patterns of behavior in the mass media on the increase in the severity of the level of aggression in the audience]. *Gumanitarnye nauki = The Humanities*, 2022, no. 1 (57), pp. 121–129. (In Russ.).

### **Информация об авторах**

Борисова Светлана Евгеньевна, кандидат психологических наук, доцент, профессор, кафедра психологии, педагогики и организации работы с кадрами, Академия управления Министерства внутренних дел Российской Федерации (ФГКОУ ВО «Академия управления МВД Рос-

*Борисова С.Е.*  
Феномен скулшутинга и его толкование  
в контексте юридико-психологического знания  
и ассоциативных смыслов будущих следователей  
Психология и право. 2024. Том 14. № 2. С. 172–184

*Borisova S.E.*  
The Phenomenon of Schoolshooting and Its Interpretation  
in the Context of Legal and Psychological Knowledge  
and Associative Meanings of Future Investigators  
Psychology and Law. 2024. Vol. 14, no. 2, pp. 172–184

сии»), г. Москва, Российская Федерация, ORCID: <https://orcid.org/0000-0001-6355-4017>, e-mail: [ya.borisowa-svet2012@yandex.ru](mailto:ya.borisowa-svet2012@yandex.ru)

***Information about the authors***

*Svetlana E. Borisova*, PhD in Psychology, Docent, Professor, Department of Psychology, Pedagogy and HR Management, Management Academy of the Ministry of the Interior of the Russian Federation, Moscow, Russia, ORCID: <https://orcid.org/0000-0001-6355-4017>, e-mail: [ya.borisowa-svet2012@yandex.ru](mailto:ya.borisowa-svet2012@yandex.ru)

Получена 23.01.2024  
Принята в печать 12.04.2024

Received 23.01.2024  
Accepted 12.04.2024

## The Relationship of Professional Burnout to Early Maladaptive Schemas in Emergency Psychologists

***Oksana I. Mironova***

HSE University; Financial University under the Government of the Russian Federation, Moscow, Russia

ORCID: <http://orcid.org/0000-0003-4822-5877>, e-mail: [mironova\\_oksana@mail.ru](mailto:mironova_oksana@mail.ru)

***Ekaterina A. Kovalevskaja***

Independent Researcher, Tel-Aviv, Israel

ORCID: <https://orcid.org/0009-0004-6532-4556>, e-mail: [ekovalevskaya0@gmail.com](mailto:ekovalevskaya0@gmail.com)

Professional burnout is a very common syndrome that affects the well-being of people and the work of entire organizations. It is actively studied on various professional samples, especially on representatives of socio-economic professions ("human-to-human"). Over the last decade, early maladaptive schemas (EMS) have been found to be associated with burnout. Despite active research, data on both burnout and EMS in extreme psychologists are lacking. The present study was conducted on this particular sample, which is intended to fill the existing gap. Thirty-six extreme psychologists participated in the study, most of the respondents worked in the emergency department or with hospice patients. The full versions of the Maslach Burnout Inventory (MBI) questionnaire adapted by N. Vodopyanova for socio-economic professions, as well as J. Young's questionnaire for early maladaptive schemas in the adaptation of P. Kasyanik and E. Romanova. Using correlation analysis, it was found that most EMS were related to burnout. After analyzing the data obtained during the empirical study, an additional hypothesis, and an alternative set of techniques to test it were proposed. The results of the study may be of practical importance for burnout prevention in psychologists of extreme profile.

***Keywords:*** burnout, professional burnout, early maladaptive patterns, EMS, EMERCOM psychologists, emergency psychologists, maladaptive coping, coping moduses.

**For citation:** Mironova O.I., Kovalevskaja E.A. The Relationship of Professional Burnout to Early Maladaptive Schemas in Emergency Psychologists. *Psikhologiya i pravo = Psychology and Law*, 2024. Vol. 14, no. 2, pp. 185–198. DOI:10.17759/psylaw.2024140214

## Взаимосвязь профессионального выгорания и ранних дезадаптивных схем у экстремальных психологов

### **Миронова О.И.**

Национальный исследовательский университет «Высшая школа экономики» (НИУ ВШЭ);  
Федеральное государственное образовательное бюджетное учреждение высшего образова-  
ния «Финансовый университет при Правительстве Российской Федерации» (Финансовый  
университет), г. Москва, Российская Федерация ORCID: <http://orcid.org/0000-0003-4822-5877>,  
e-mail: [mironova\\_oksana@mail.ru](mailto:mironova_oksana@mail.ru)

### **Ковалевская Е.А.**

Независимый исследователь, г. Тель-Авив, Израиль  
ORCID: <https://orcid.org/0009-0004-6532-4556>, e-mail: [ekovalevskaya0@gmail.com](mailto:ekovalevskaya0@gmail.com)

Профессиональное выгорание является очень распространенным синдромом, от кото-  
рого страдают благополучие людей и работа целых организаций. Его активно изучают  
на различных профессиональных выборках, особенно на представителях социноми-  
ческих профессий («человек—человек»). Последнее десятилетие было установлено,  
что ранние дезадаптивные схемы (РДС) связаны с выгоранием. Несмотря на активное  
изучение, данные и о выгорании, и о РДС у психологов экстремального профиля от-  
сутствуют. Данное исследование проводилось именно на этой выборке, что призвано  
восполнить существующий пробел. В исследовании приняли участие 36 психологов  
экстремального профиля, большая часть респондентов работали в МЧС или с пациен-  
тами хосписов. Были использованы полные версии опросника на профессиональное  
выгорание Maslach Burnout Inventory (МБИ) в адаптации Н. Водопьяновой для социо-  
номических профессий, а также методики Д. Янга на ранние дезадаптивные схемы в  
адаптации П. Касьяника и Е. Романовой. С помощью корреляционного анализа было  
установлено, что большинство РДС связано с выгоранием. После анализа данных, по-  
лученных в ходе эмпирического исследования, была выдвинута дополнительная гипо-  
теза и предложен альтернативный набор методик для ее проверки. Результаты иссле-  
дования могут иметь практическое значение для профилактики выгорания у психоло-  
гов экстремального профиля.

**Ключевые слова:** выгорание, профессиональное выгорание, ранние дезадаптивные  
схемы, РДС, психологи МЧС, экстремальные психологи, дезадаптивный копинг, мо-  
дусы копинга.

**Для цитаты:** Миронова О.И., Ковалевская Е.А. Взаимосвязь профессионального выгорания и  
ранних дезадаптивных схем у экстремальных психологов [Электронный ресурс]. Психология  
и право. 2024. Том 14. № 2. С. 185–198. DOI:10.17759/psylaw.2024140214

### **Introduction**

One of the most researched topics of the last decades is the professional burnout syndrome. Even  
though burnout is not a disease according to the World Health Organization classification, it strong-  
ly affects a person's professional activity and his/her well-being in general [18]. If there are several  
burned-out employees, the work of the whole organization can be threatened. Signs of emotional  
burnout syndrome are revealed in the fact that the employee feels continuous fatigue, tiredness, de-



creased efficiency, headaches, disturbed sleep, increased passion for addictions, feeling that his strength, capabilities, and emotions are exhausted [17; 30]. As a result, such a worker develops a negative attitude to his labor activity, as well as to those people with whom he needs to interact at work. Burnout of an employee can reach the stage when absolute disappointment not only with his work activity, but also with his life in general. This paper uses the Maslach Burnout Inventory (MBI) methodology adapted by E. Vodopyanova [1]. This is one of the most widespread methods, so its validity has been verified by a large number of studies. In the most studies the following definition of burnout is used: it is a state characterized by excessive exhaustion, depersonalization or cynicism towards one's work, as well as a feeling of reduced professional efficiency caused by long-term stress at the workplace [24; 29]. In the recent studies it is considered that burnout can affect specialists of any profession, but especially high rates are observed in spheres where an integral part of work is helping people, in particular, psychologists of various profiles. The prevalence varies from 44.1% to 59% [21; 31; 33]. Helping professions include medical and social workers, psychologists and so-called first responders. First responders are specialists who are the first to arrive at the scene of an emergency. These include the already mentioned medical workers and psychologists, as well as police officers, EMERCOM staff, firefighters, etc. Such professions involve a very high level of stress. Burnout is the result of chronic stress at work, and the stronger the stress, the more likely the development of burnout [30]. The profession of an EMERCOM psychologist combines a lot of stressors: the emergency itself and the risks associated with it, work with disaster victims, lack of systematized psychological assistance at the workplace and not always satisfactory salary level. Y. Shoigu writes: "Emergency psychological aid is comparable to a medical ambulance - the faster it is rendered, the more chances that the affected person will preserve his psychological health and will be able to return to normal life". Limited time to provide psychological help is an additional stressor [9]. Frequency of being in the emergency zone and "sudden change of life and professional stereotype" are also important factors [8]. Therefore, we assume that these specialists will be especially susceptible to professional burnout syndrome.

Stress is not only a factor in professional burnout. Stress also activates early maladaptive schemas, or EMS. This construct comes from the theory of schemas, which, in turn, is based on the cognitive theory of A. Beck [16]. According to this theory, the presence of negative schemas in an individual increases the probability of vulnerability to psychological disorders. EMS are "stable character traits, internal constructs, or mental representations of dysfunctional beliefs about oneself and one's relationships with others, including cognitions, memories, bodily sensations, and affective states" [12]. EMS develops when a child tries to get his or her needs met, but a significant adult responds inappropriately, such as being aggressive or overprotective. In this case, early maladaptive schemas are very stable because they are formed in early childhood. Thus, schema theory provides insight into why psychological disorders in some people are chronic and difficult to change. A total of 18 EMS are distinguished and categorized into five domains:

1. Disconnection and Rejection
2. Impaired Autonomy and Performance
3. Over-Vigilance and inhibition
4. Impaired Limits
5. Other-directedness [10].

The distribution of 18 EMS across domains is presented in Table 1.

Table 1

**Classification of early maladaptive schemas**

Domain	Disconnection and Rejection	Impaired Autonomy and Performance	Other-directedness	Over-Vigilance and inhibition	Impaired Limits
EMS title and description	Emotional deprivation	Dependence / incompetence	Subjugation	Negativity / pessimism	Entitlement / grandiosity
	Abandonment / instability	Vulnerability to harm or illness	Self-sacrifice	Emotional inhibition	Insufficient self-control / self-discipline
	Mistrust / abuse	Enmeshment / Undeveloped self	Approval-seeking / recognition-seeking	Unrelenting standards / hypercriticalness	
	Defectiveness / Shame	Failure		Punitiveness	
	Social isolation / Alienation				

EMS are activated in stressful situations. This activation produces emotions that often do not correspond to the real situation but reflect childhood experiences. Schema theory shows that negative consequences, such as burnout, can be traced not only to the activation of certain EMS, but also to the ways in which people try to cope with these schemas. EMS begin to form in childhood, but it is hypothesized that they can become stronger during life, especially if maladaptive coping strategies are used to cope with them. Because this is a long and untraceable process, coping behaviors can also become automatic, which is referred to as coping modus [21; 36]. For example, if a person uses detached coping (unwillingness to establish emotional connections) and at the same time he or she is emotionally exhausted, this leads to depersonalization, which is a component of burnout. At the same time, if coping is maladaptive, it can lead to negative consequences for a person. Negative consequences, in turn, can increase stress levels, which, as mentioned, can lead to both burnout and start a new cycle related to EMS. Thus, EMS are part of the stress spiral and may be predictors of burnout [19; 35].

In recent years, special attention has been paid to the study of burnout in samples of certain professional communities, such as medical personnel, teachers, athletes, firefighters, police officers, and psychologists. However, studies of professional burnout among extreme psychologists are currently lacking. This study examines this particular category of professionals. Data on the prevalence of early maladaptive schemas, even not in the context of burnout, among extreme psychologists are also lacking. Therefore, data on burnout in similar professional groups such as counseling and clinical psychologists were used. In particular, findings from studies by Susan Simpson and colleagues and April Kaeding and colleagues were used [25; 35]. The most common EMS among psychologists are the “Unrelenting standards/hypercriticalness” and “Self-Sacrifice”. The reason is that they

are socially acceptable and even approved for this profession. These patterns are not just frequent, but are predictors of burnout [25; 35]. The authors attribute the reason for the high prevalence of EMS among psychologists to the fact that “a significant proportion of professionals report unfavorable childhood circumstances”. The psychologists who have experienced such circumstances may have an “increased capacity for empathy toward clients, but they may also be more at risk for developing maladaptive beliefs, coping mechanisms, and associated psychological distress” [15]. It is worth noting that both studies by S. Simpson and A. Keding had a specific feature. The authors measure burnout through the scale “Emotional exhaustion” of K. Maslach’s MBI questionnaire. The point is that the authors of the MBI questionnaire themselves point out that it is impossible to calculate the “total burnout score” using their methodology [29]. Even though attempts were made to derive a total burnout score using this questionnaire at the Bekhterev Institute, we did not find any studies in which such a methodology was used [11]. In order not to compare EMS scores with three scales, the authors of previous mentioned studies used only the “emotional exhaustion” scale to operationalize professional burnout, as it is considered to be the “core” of burnout. Also, a shortened version of the J. Young Early maladaptive schemas questionnaire was used, including 15 schemes instead of 18. The shortened version did not include the following early maladaptive schemas: “Negativism,” “Punitiveness,” and “Approval Seeking” [12].

In this research, the non-shortened version of both techniques was used in order to more fully reveal the nature of the possible relationship. We assume that these three early maladaptive schemas (“Negativity/pessimism”, “Punitiveness”, and “Approval-seeking/recognition-seeking”) are also positively correlated with the “Emotional Exhaustion” scale, since these schemas belong to the same domains as “Self-Sacrifice” and “Unrelenting standards/hypercriticalness”, namely the domains of “Other-directedness” and “Over-vigilance and inhibition”.

**Purpose of the study:** to identify the presence and nature of the relationship between professional burnout and early maladaptive patterns in extreme psychologists.

**Hypothesis of the study:** The hypothesis of the study is the assumption that professional burnout in extreme psychologists is related to such EMS as “Self-sacrifice”, “Unrelenting standards/hypercriticalness”, “Negativity/pessimism”, “Punitiveness” and “Approval-seeking/recognition-seeking”.

## Research Methods

The methods for the empirical study were questionnaire and testing. In the questionnaire the respondents were asked to indicate gender, age, specialization, and education level. K. Maslach’s professional burnout questionnaire adapted by E. Vodopyanova was used as methods. Vodopyanova [2] and the questionnaire to identify early maladaptive schemas by J. Young adapted by P. Kasyanik and E. Romanova [4]. The IBM SPSS Statistics program was used for data processing and correlation analysis. For data visualization was used R Studio program.

The main purpose of the empirical study was to measure the level of burnout and the intensity of early maladaptive schemas in extreme psychologists. To estimate the level of burnout, the questionnaire of K. Maslach adapted by E. Vodopyanova was used. This questionnaire contains 3 scales: “Emotional exhaustion” (9 questions), “Depersonalization” (5 questions) and “Personal achievements” (8 questions). In total, the questionnaire contains 22 questions, each of which respondents are asked to rate on a 7-point Likert scale how often they experience these or those states. There were 18 scales in the J. Young questionnaire, with one scale corresponding to one EMS. Each scale contains 5 questions. In this methodology, a 6-point Likert scale is used to answer a question and subjects are asked to evaluate how much they agree with the given statement.

*The respondents* were 36 professionals, of whom 13.9% were male and 86.1% were female. The average age was 36 years. Work experience varied from 1 to 25 years, the average length of service was 11 years. Psychologists working in the Ministry of Emergency Situations were the most numerous among the subjects (13 people), followed by private practitioners working at the scene of an emergency (10 people). 11 people worked with hospice patients, and two sample members were psychologists from law enforcement agencies. The level of education “Specialist” was 22 respondents (one specialist had the degree “Candidate of Psychological Sciences”). Eight respondents were masters and six respondents were bachelors.

### Results and discussion

The results of the study showed significant positive correlations between burnout scales and early maladaptive schemas. They are presented in Table 2.

Table 2

**Correlations between YSQ D. Young’s and MBI K. Maslach, S. Jackson’s scores**

	Emotional Exhaustion	Depersonalization	Personal accomplishments
Mistrust / abuse	0,366*	0,612***	–0,509**
Failure	0,566***	0,490**	–0,550***
Vulnerability to harm or illness	0,614***	0,478**	–0,647***
Emotional inhibition	0,368*	0,556***	–0,517***
Approval-seeking / recognition-seeking	0,362*	0,368*	–0,368*
Negativity / pessimism	0,566***	0,529***	–0,534***
Subjugation	0,619***	0,330*	–0,395*
Emotional deprivation	0,024	0,252	–0,371*
Social isolation / Alienation	–0,017	0,069	–,501**
Self-sacrifice	0,443**	0,097	–0,087
Unrelenting standards / hypercriticalness	0,529***	0,185	–0,196
Insufficient self-control / self-discipline	0,534***	0,202	–0,438**
Punitiveness	0,431**	0,405*	–,305
Dependence / incompetence	0,247	0,165	–0,442**

*Note:* «\*\*\*» —  $p \leq 0,001$ ; «\*\*» —  $p \leq 0,01$ ; «\*» —  $p \leq 0,05$ . Spearman correlations are given for the relationships of the “Dependence” and “Subjugation” scales; otherwise, Pearson correlations are given.

Since, as it was mentioned above, some authors consider the “Emotional exhaustion” scale to be the core of burnout, let’s start the review with it. Positive correlations were found between this scale and the following EMS: “Failure”, “Vulnerability to harm or illness”, “Negativity/pessimism”, “Subjugation”, “Unrelenting standards/hypercriticalness”, “Insufficient self-control/self-discipline” (at the significance level  $p \leq 0.001$ ). Positive correlations with “Punitiveness” and “Self-sacrifice” were found at significance level  $p \leq 0.01$ . Also “Emotional exhaustion” correlates with “Mistrust/abuse”, “Emotional deprivation” and “Approval-seeking/recognition-seeking” (at significance level  $p \leq 0.05$ ). This relationship can be presented more clearly in the form of correlation plaid in Figure 1.

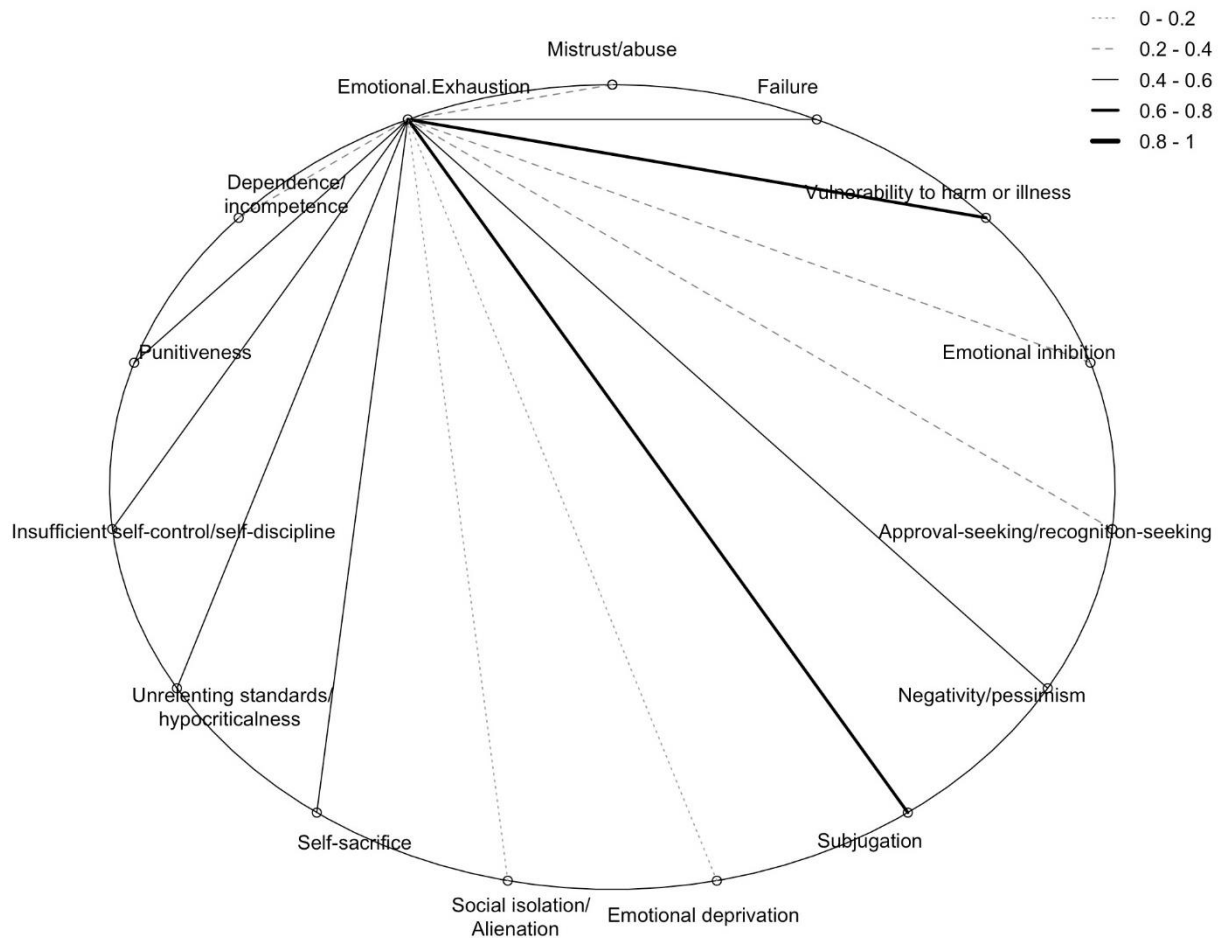
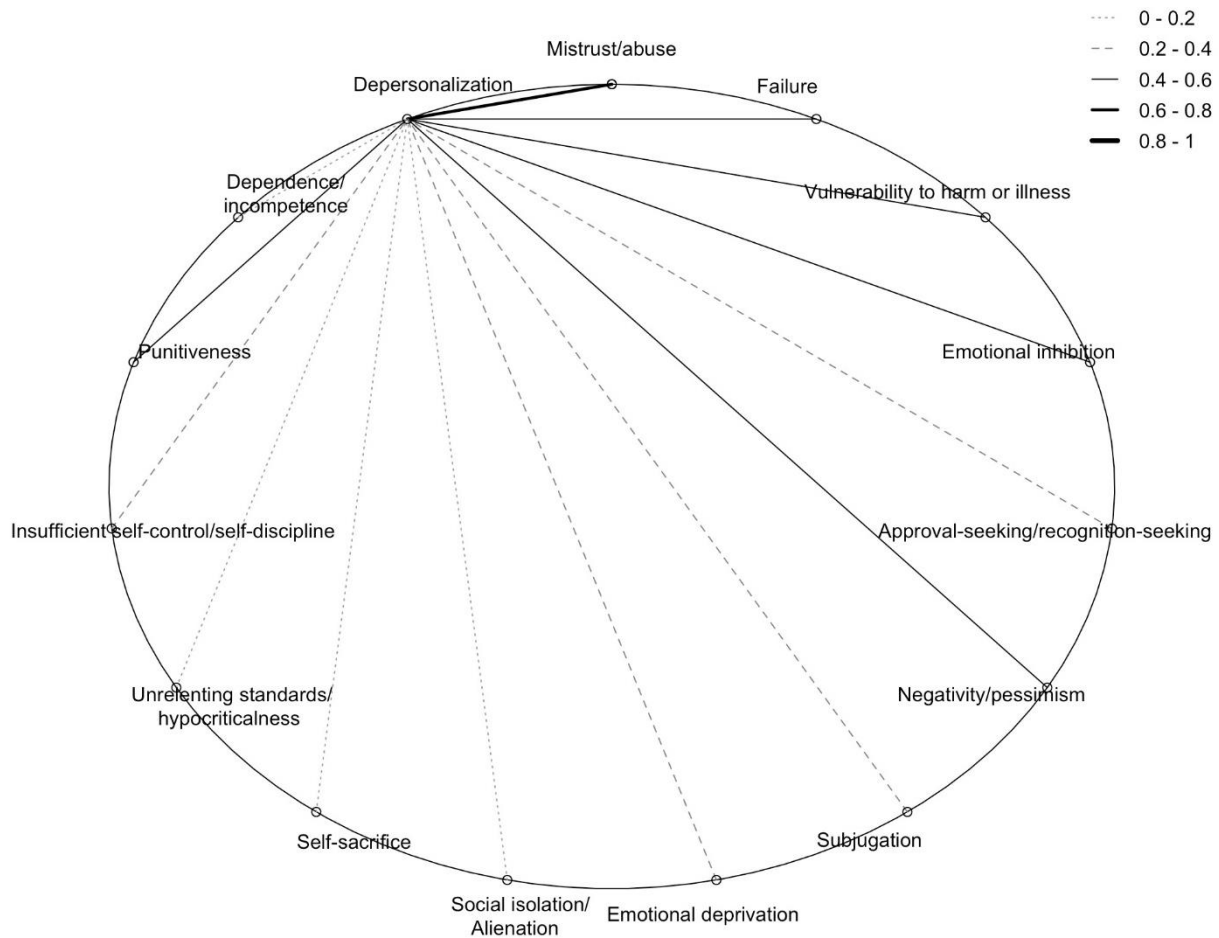

Figure 1. The correlation pleiad of interrelations between Emotional exhaustion and EMS meanings  
 Note: The range of correlation meanings and its graphical image is given on the picture. The stronger is the correlation, the thicker is the line

Hence, 11 EMS out of 18 are correlated with “Emotional exhaustion”. A probable explanation of such a significant number of EMS correlated with this particular scale is that it is the “core” of professional burnout, and also that this factor is the most significant (and may even be the only one) at a low or moderate level of burnout [20]. If we consider this scale as the core of burnout, the results are consistent with the data presented in earlier studies by A. Keding and S. Simpson, which speaks in favor of the hypothesis we put forward [25, 35]. However, the schemas correlating with emotional exhaustion turned out to be much more numerous than originally thought. Interestingly, among the correlates, all EMS from the domain “Other-directedness” and “Over-Vigilance and inhibition” are represented. The high correlations with the domain “Other-directedness” can be explained by the fact that in socio-economic professions, to which psychologist belongs, such focus is important for professional self-actualization, and, accordingly, such domains are common among psychologists [3]. And, since the most important professional competences in particular are conditioned by the ability to interact with others, they are among the first to suffer from burnout, or rather from emotional exhaustion.



*Figure 2.* The correlation pleiad of interrelations between depersonalization and EMS meanings  
*Note:* The range of correlation meanings and its graphical image is given on the picture. The stronger is the correlation, the thicker is the line

Many significant positive correlations were also found with “Depersonalization” scale, which other authors did not consider in the above-mentioned studies on a sample of psychologists. Visually, the obtained results of the correlation between depersonalization and EMS can be presented in the form of a correlation pleiad in Figure 2.

The level of depersonalization increases in extreme psychologists when their scores on these maladaptive schemas increase. Depersonalization is not only a component of burnout but can also be a risk factor for depressive disorders and general anxiety, so it is as much important as the emotional exhaustion, which other authors in some cases chose as a synonym of burnout [34]. Some authors believe that this factor is the most problematic in its consequences in burnout. Depersonalization is manifested in excessive formalism in performing one’s duties, indifference to the condition and requests of other people [23; 27]. In addition, depersonalization is expressed primarily in the tendency to see mainly “bad” sides in the character and behavior of other people. In general, practicing psychologists are susceptible to depersonalization also due to the specific features of their professional activity. For example, the presence of situations when a specialist lacks positive feedback, successful results, clear guidelines in the correction process. The consequence of this is often a compensatory mechanism of dehumanization of clients, namely, labeling them and using a devaluing vocabulary [6].

It is noteworthy that only those EMS correlate with the depersonalization scale, which also correlate with the emotional exhaustion scale. Therefore, there is almost no difference in the domains either, which means that mostly EMS from the same domains correlate with depersonalization as with the emotional exhaustion scale. At the same time, there is strong evidence that depersonalization is a separate scale and is not related to emotional exhaustion [23; 26; 37].

The results of the negative correlation between the “Personal achievement” scale and the EMS can be visually represented as correlation plaid in Figure 3.

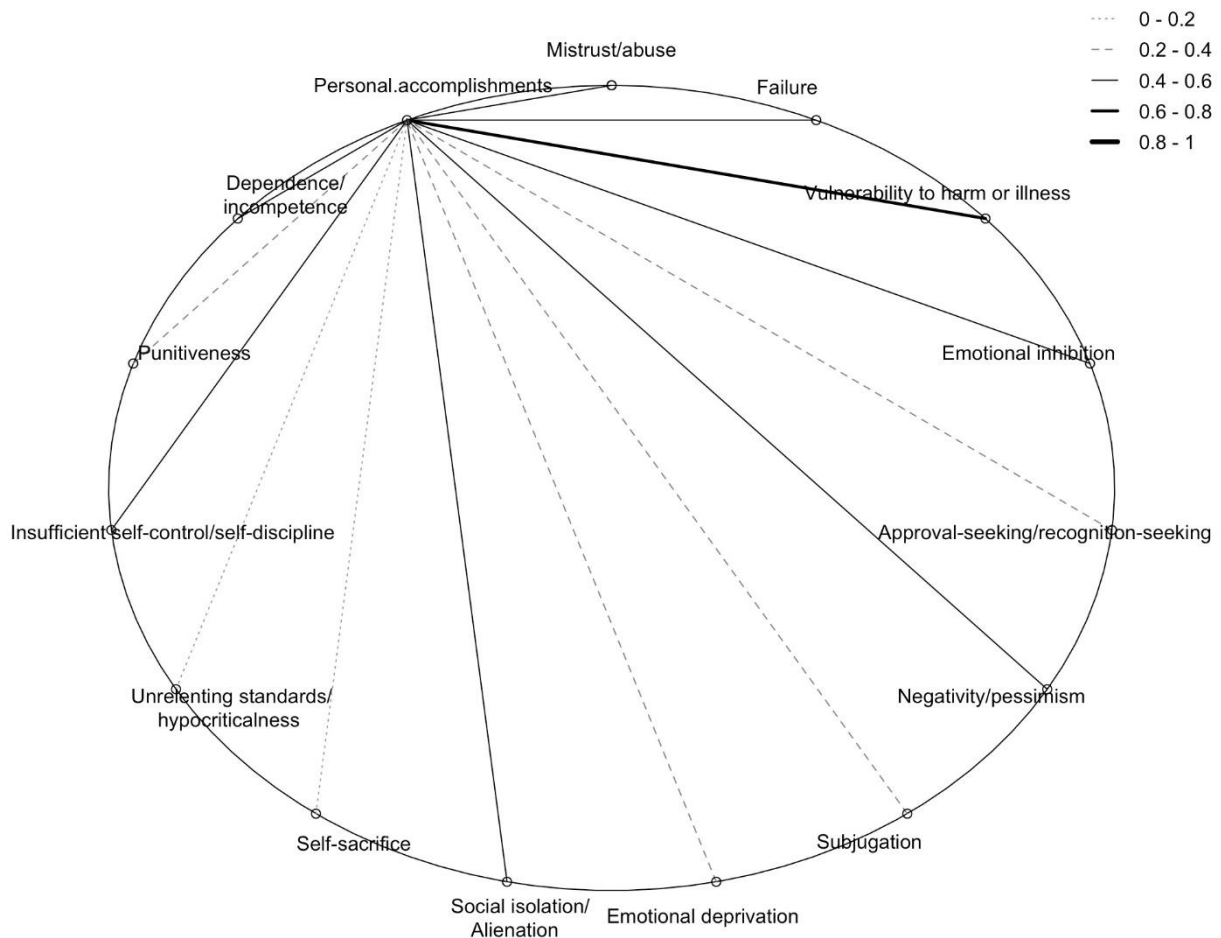

Figure 3. The correlation pleiad of interrelations between the indicators of personal achievement reduction and EMS

Note: The range of correlation meanings and its graphical image is given on the picture. The stronger is the correlation, the thicker is the line

When scores on these maladaptive schemas increase, extreme psychologists have lower scores on the “Personal Achievement” scale. The higher the scores on this scale, the more satisfied a person is with his or her personal achievements. The higher the scores on EMS, the lower the scores on this scale; here, unlike the previous two scales, the relationship between EMS and burnout is inverse. Low scores on the scale “Personal achievements” are expressed in a decrease in satisfaction in their professional and personal qualities. It can also be expressed in low self-esteem, alienation from other people and avoidance of work. The similar findings have been reported in studies with samples from other professional communities. For example, a study by M. Bamber and colleagues

examined health care workers. All EMS they found were negatively related to the “Personal Achievement” scale [13]. If schemas are maladaptive, they increase the experience of stress. The associated negative emotions affect the evaluation of one’s professional competencies, and personal achievements may be devalued. This may explain the inverse relationship between EMS and personal achievement.

So, the most significant number of positive correlations was found between the “Emotional exhaustion” scale and ten EMS, the list of which includes “Unrelenting standards/hypercriticalness” and “Self-sacrifice”. However, at the same time, no correlation was found between these two EMS and other burnout scales i.e., depersonalization and personal achievement. The significant correlation of these EMS with the “Emotional Exhaustion” scale can also be explained by the fact that these schemes are negatively correlated with the level of psychological well-being. Psychological well-being implies "positive relationships with others, autonomy, environmental control, personal growth, having a purpose in life, and self-acceptance" [7]. With emotional exhaustion, a person’s ability to maintain and monitor these components decreases. One of the possible explanations for why “Unrelenting standards/hypercriticalness” are not correlated with “Depersonalization” and “Personal Achievement” scales is that, in general, this schema is significantly more expressed in males than in females [2]. The sample of this study, however, is predominantly female.

The obtained results can also be considered in terms of the Schema-Focused Model of Occupational Stress and Labor Dysfunction by M. Bamber [14]. The model postulates that people often “unconsciously seek events, situations, and relationships that trigger their early maladaptive schemas” [13]. The authors write that despite the paradoxical nature of such an assumption, it makes sense. It is so that they can process again the negative experiences that contributed to the development of EMS and learn how to respond optimally. Such a phenomenon is known in the literature as “re-experiencing” and it can be viewed in terms of “a self-healing process aimed at curing one’s own EMS” [22; 28; 38]. This extends to occupational choices as well. In certain occupations, there may be typical situations that will re-activate a person’s EMS. For people with not very ingrained, i.e., conditionally “soft” EMS, there is a chance for their transformation into positive schemas. However, if the schemas are deeply rooted, there is a possibility that work peculiarities and maladaptive coping moduses may only worsen the situation, as they are part of the stress spiral. Based on the schema model of occupational stress and work dysfunction, it can be assumed that there are certain profiles of EMS in different occupations. One of the directions of further research may be the establishment of specific EMS in psychologists of extreme profile and first responders, so far nothing is known about them. The results of this study suggest that these EMS will mostly belong to the domains of “Other-directedness” and “Supervigilance and inhibition”. This assumption is supported by the data of other studies that point to the social desirability of some EMS in the context of certain professions, which is the reason for their prevalence [25; 35].

*The perspectives of the further research* relate to the discovered specificity of distribution by domains of those EMS that are significantly correlated with burnout. In general, the presented results indicate that early maladaptive schemas associated mainly with the domains “Other-directedness” and “Supervigilance and inhibition” affect the level of psychological well-being and self-esteem of psychologists, which may negatively affect their professional effectiveness. As for the remaining EMS, further research with larger samples is needed. However, the data that not all EMS correlating with emotional exhaustion also correlate with all other burnout scales allows us to question the correctness of the approach of previous researchers, who chose this scale as a synonym for burnout. For example, “Self-sacrifice” is related only to emotional exhaustion, and “Emotional deprivation” is related only to the scale “Personal achievement”. Alternative methods for further



research could be, for example, the Burnout Assessment Tool (BAT) [33]. This tool is more modern, it is adapted for the Russian-speaking sample, and, most importantly, it allows to calculate the total burnout score, unlike the method of K. Maslach [33; 5]. This may theoretically allow to clarify how EMS are related to burnout in general, rather than by separate scales. Also, in further research, an adjustment for the age of the respondents can be considered, since, according to a study on a sample of mentally healthy people, the intensity of EMS decreases with age. In other words, the older a person is, the less expressed most (14 out of 18) of the schemas are. The exceptions are early maladaptive schemas such as “Emotional deprivation”, “Social Isolation/alienation”, “Subjugation”, and “Self-Sacrifice”. Burnout is not a disease, so such data may be relevant in further research [2].

The obtained results may have practical importance in the context of providing psychological assistance to extreme profile psychologists. To date, schema therapy has not been widely used in the prevention of professional burnout at the organizational level. In case of additional research there could be enough evidence for wide use of schema therapy for burnout prevention both in ordinary organizations and in security forces which include, in particular, the Ministry of Emergency Situations, since schema therapy aims to formation of more adequate protective reactions in patients, reducing the impact of EMS on cognitive, emotional and behavioral spheres.

### Conclusions

A review of foreign and Russian researches dedicated to the study of professional burnout and early maladaptive schemes (EMS) was conducted. among some socioeconomic professions, in particular, psychologists, psychology students and medical workers was conducted. Based on the results of the respondents’ testing, there were obtained findings that support the proposed hypothesis of a significant positive correlation between the burnout (especially the “Emotional Exhaustion” scale) and such EMS as “Self-Sacrifice”, “Unrelenting Standards”, “Negativity/pessimism”, “Punitiveness”, and “Approval Seeking/recognition-seeking”. However, it was also found that almost all EMS (13 out of 18) correlated with some scales of the MBI questionnaire. The most correlates found in the domains of “Other-directedness” and “Supervigilance and inhibition”.

Further examination of studies on this topic showed that the model of occupational stress and labor dysfunction, which assumes certain profiles of EMS in different professions, can be used as an explanation. These findings allowed us to propose an additional hypothesis about a possible characteristic profile of EMS in extreme psychologists, which is mostly represented by the above-mentioned domains, but further research on larger samples is needed to confirm it.

### References

1. Vodopyanova N.E., Starchenkova E.S., Nasledov A.D. Standartizirovannyi oprosnik “professional’noe vygoranie” dlya spetsialistov sotsionomicheskikh professii [The Standardized Questionnaire “Professional Burnout” for Specialists of Socioeconomic Professions]. *Vestnik Sankt-Peterburgskogo universiteta. Seriya 12. Psikhologiya. Sotsiologiya. Pedagogika = Vestnik of Saint Petersburg University. Series 12. Psychology. Sociology. Pedagogy*, 2013, no. 4, pp. 17–27 (In Russ.).
2. Galimzyanova M.V., Kasyanik P.M., Romanova E.V. Vyrazhennost’ rannikh dezadaptivnykh skhem i rezhimov funktsionirovaniya skhem u muzhchin i zhenshchin v period rannei, srednei i pozdnei vzroslosti [Early Maladaptive Schemas and Schema Modes of Men and Women in Different Stages of Adulthood] [Elektronnyi resurs]. *Vestnik Sankt-Peterburgskogo universiteta. Psikhologiya = Vestnik of Saint Petersburg University. Psychology*, 2016. no. 3, pp. 109–125. URL:

[https://psyjournals.ru/journals/vspu\\_psychology/archive/2016\\_n3/Galimzyanova\\_et\\_al](https://psyjournals.ru/journals/vspu_psychology/archive/2016_n3/Galimzyanova_et_al) (Accessed 01.02.2024). (In Russ., abstr. in Engl.)

3. Dotsenko O.N. Emotsional'naya napravlennost' kak faktor "vygoraniya" u predstavitelei sotsionomicheskikh professii [Emotional orientation as a factor of "burnout" in socioeconomic professions representatives]. *Psikhologicheskii zhurnal = Psychological Journal*, 2008, Vol. 29, no. 5, pp. 91–100. (In Russ.).

4. Kasyanik P.M., Romanova E.V. Diagnostika rannikh dezadaptivnykh skhem. Saint Petersburg: Izdatel'stvo Politekhnicheskogo universiteta, 2016. 152 p. (In Russ.).

5. Kolachev N.I., Osin E.N., Schaufeli W., Desart S. Lichnostnye resursy i vygoranie u sotrudnikov bibliotek Moskovskoi oblasti [Personal Resources and Burnout: Evidence from a Study among Librarians of Moscow Region]. *Organizatsionnaya psikhologiya = Organizational Psychology*, 2019. Vol. 9, no. 2, pp. 129–147. (In Russ.).

6. Kulakova S.V. Spetsifika proyavlenii sindroma professional'nogo vygoraniya u praktikuyushchikh psikhologov [The specificity of manifestations of the professional burnout syndrome in practicing psychologists] [Elektronnyi resurs]. *Psikhologiya i pravo = Psychology and Law*, 2015. Vol. 5, no. 1, pp. 80–89. URL: [https://psyjournals.ru/journals/psylaw/archive/2015\\_n1/76155](https://psyjournals.ru/journals/psylaw/archive/2015_n1/76155) (Accessed 10.02.2024). (In Russ., abstr. in Engl.).

7. Lozinskaya E. I., Lutova N. B., Vid V. D. Sistemnyi indeks sindroma peregoraniya (na osnove testa MBI): Metodicheskie rekomendatsii. Saint Peterburg: Sankt-Peterburgskii nauchno-issledovatel'skii psikhonevrologicheskii institut imeni V.M. Bekhtereva Publ., 2007. 19 p. (In Russ.).

8. Myagkikh N.I., Larina N.I. Teoriya i praktika psikhologii krizisnykh situatsii [Theory and Practice of Crisis Situations] [Elektronnyi resurs]. *Psikhologiya i pravo = Psychology and Law*, 2011. Vol. 1, no. 2. URL: [https://psyjournals.ru/journals/psylaw/archive/2011\\_n2/40903](https://psyjournals.ru/journals/psylaw/archive/2011_n2/40903) (Accessed 05.02.2024). (In Russ., abstr. in Engl.).

9. Shoigu Yu.S. Organizatsiya deyatelnosti psikhologicheskoi sluzhby MChS Rossii [Organization of the Russian Emergencies Ministry psychological services]. *Natsional'nyi psikhologicheskii zhurnal = National Psychological Journal*, 2012, no. 1, pp. 131–133. (In Russ.).

10. SKHEMY: dezadaptivnye i pozitivnye [Elektronnyi resurs]. *Moskovskii Institut shema-terapii*. URL: <https://schema-therapy.ru/schemes> (Accessed 15.10.2023). (In Russ.).

11. Tikhomirova M.A., Grishina N.V. Rannie dezadaptivnye skhemy v kontekste psikhologicheskogo blagopoluchiya [Early Maladaptive Schemas within the Framework of Psychological Well-Being]. *Peterburgskii psikhologicheskii zhurnal = Peterburgskii psikhologicheskii zhurnal*, 2016, no. 16, pp. 83–102. (In Russ.).

12. Bach B., Lockwood G., Young J. E. A new look at the schema therapy model: organization and role of early maladaptive schemas. *Cognitive Behaviour Therapy*, 2017, Vol. 47, no. 4, pp. 328–349. doi:10.1080/16506073.2017.1410566

13. Bamber M., McMahon R. Danger—Early Maladaptive Schemas at Work!: The Role of Early Maladaptive Schemas in Career Choice and the Development of Occupational Stress in Health Workers. *Clinical Psychology and Psychotherapy*, 2008, Vol. 15, no. 2, pp. 96–112. doi:10.1002/cpp.564

14. Bamber M.R. CBT for Occupational Stress in Health Professionals: Introducing a Schema-Focused Approach. London: Routledge, 2006, pp. 204–206. doi:10.4324/9780203966037

15. Barnett J.E., Baker E.K., Elman N.S., Schoener G.R. In pursuit of wellness: The self-care imperative. *Professional Psychology: Research and Practice*, 2007, Vol. 38, no. 6, pp. 603–612. doi:10.1037/0735-7028.38.6.603

16. Beck A.T. Cognitive therapy: past, present, and future. *Journal of Consulting and Clinical Psychology*, 1993. Vol. 61, no. 2, pp. 194–198. doi:10.1037/0022-006x.61.2.194
17. Brown M.-E. Hazards of Our Helping Profession: A Practical Self-Care Model for Community Practice. *Social Work*, 2019, Vol. 65, no. 1, pp. 38–44. doi:10.1093/sw/swz047
18. Burn-out an “occupational phenomenon”: International Classification of Diseases [Electronic resource]. *World Health Organization*. URL: <https://www.who.int/news/item/28-05-2019-burn-out-an-occupational-phenomenon-international-classification-of-diseases> (Accessed 18.08.2023).
19. Calvete E. Emotional abuse as a predictor of early maladaptive schemas in adolescents: Contributions to the development of depressive and social anxiety symptoms. *Child Abuse & Neglect*, 2014. Vol. 38, no. 4, pp. 735–746. doi:10.1016/j.chiabu.2013.10.014
20. Chen H., Richard O.C., Dorian Boncoeur O., Ford D.L. Work engagement, emotional exhaustion, and counterproductive work behavior. *Journal of Business Research*, 2020. Vol. 114, pp. 30–41. doi:10.1016/j.jbusres.2020.03.025
21. Cushway D., Tyler P.A. Stress and coping in clinical psychologists. *Stress Medicine*, 1994. Vol. 10, no. 1, pp. 35–42. doi:10.1002/smi.2460100107
22. Freud S. Remembering, repeating, and working-through. In Lemert Ch. (Ed.). *Social Theory. The Multicultural and Classic Readings, Boulder etc.* Westview Press. 1993, pp. 150–154.
23. Garden A.M. Depersonalization: A Valid Dimension of Burnout? *Human Relations*, 1987. Vol. 40, no. 9, pp. 545–560. doi:10.1177/001872678704000901
24. Hewitt D.B., Ellis R.J., Hu Y.-Y., Cheung E.O., Moskowitz J.T., Agarwal G., Bilimoria K.Y. Evaluating the Association of Multiple Burnout Definitions and Thresholds With Prevalence and Outcomes. *JAMA Surgery*, 2020, Vol. 155, no. 11, pp. 1043–1049. doi:10.1001/jamasurg.2020.3351
25. Kaeding A., Sougleris C., Reid C., Vreeswijk M.F. van, Hayes C., Dorrian J., Simpson S. Professional Burnout, Early Maladaptive Schemas, and Physical Health in Clinical and Counselling Psychology Trainees. *Journal of Clinical Psychology*, 2017. Vol. 73, no. 12, pp. 1782–1796. doi:10.1002/jclp.22485
26. Kitaoka-Higashiguchi K., Nakagawa H., Morikawa Y., Ishizaki M., Miura K., Naruse Y., Kido T., Higashiyama M. Construct validity of the Maslach Burnout Inventory-General Survey. *Stress and Health*, 2004, Vol. 20, no. 5, pp. 255–260. doi:10.1002/smi.1030
27. Lee R.T., Ashforth B.E. A Meta-Analytic Examination of the Correlates of the Three Dimensions of Job Burnout. *Journal of Applied Psychology*, 1996, Vol. 81, no. 2, pp. 123–133. doi:10.1037/0021-9010.81.2.123
28. Levy M.S. A helpful way to conceptualize and understand reenactments. *The Journal of Psychotherapy Practice and Research*, 1998, Vol. 7, no. 3, p. 227–235.
29. Maslach C., Jackson S.E. and Leiter M.P. Maslach Burnout Inventory. In Zalaquett C.P., Wood R.J. (Eds.). *Evaluating Stress: A Book of Resources*. 3rd ed. London: Scarecrow Education, Lanham, 1997, pp. 191–218.
30. Maslach C., Schaufeli W.B. Historical and Conceptual Development of Burnout. In Schaufeli W.B., Maslach C., Marek T. (Eds.). *Professional Burnout. Recent Developments in Theory and Research*. London: Routledge, 1993, pp. 1–16. doi:10.4324/9781315227979-1
31. Rupert P.A., Kent J.S. Gender and Work Setting Differences in Career-Sustaining Behaviors and Burnout Among Professional Psychologists. *Professional Psychology: Research and Practice*, 2007. Vol. 38, no. 1, pp. 88–96. doi:10.1037/0735-7028.38.1.88
32. Rupert P.A., Morgan D.J. Work Setting and Burnout Among Professional Psychologists. *Professional Psychology: Research and Practice*, 2005. Vol. 36, no. 5, pp. 544–550. doi:10.1037/0735-7028.36.5.544

33. Schaufeli W.B., Desart S., De Witte H. Burnout Assessment Tool (BAT)—development, validity, and reliability. *International Journal of Environmental Research and Public Health*, 2020. Vol. 17, no. 24. doi:10.3390/ijerph17249495
34. Schlax J., Wiltink J., Beutel M.E., Münzel T., Pfeiffer N., Wild P., Blettner M., Kerahrodi G.J., Michal M. Symptoms of depersonalization/derealization are independent risk factors for the development or persistence of psychological distress in the general population: Results from the Gutenberg health study. *Journal of Affective Disorders*, 2020. Vol. 273, pp. 41–47. doi:10.1016/j.jad.2020.04.018
35. Simpson S., Simionato G., Smout M., Vreeswijk M.F. van, Hayes C., Sougleris C., Reid C. Burnout amongst Clinical and Counselling Psychologists: The Role of Early Maladaptive Schemas and Coping Modes as Vulnerability Factors. *Clinical Psychology & Psychotherapy*, 2019. Vol. 26, no. 1, pp. 35–46. doi:10.1002/cpp.2328
36. Smout M.F., Simpson S.G., Stacey F., Reid C. The Influence of Maladaptive Coping Modes, Resilience, and Job Demands on Emotional Exhaustion in Psychologists. *Clinical Psychology & Psychotherapy*, 2022. Vol. 29, no. 1, pp. 260–273. doi:10.1002/cpp.2631
37. West C.P., Dyrbye L.N., Satele D.V., Sloan J.A., Shanafelt T.D. Concurrent Validity of Single-Item Measures of Emotional Exhaustion and Depersonalization in Burnout Assessment. *Journal of General Internal Medicine*, 2012. Vol. 27, no. 11, pp. 1445–1452. doi:10.1007/s11606-012-2015-7
38. Young J.E.E., Klosko J.S. *Reinventing Your Life: The Breakthrough Program to End Negative Behavior ... and Feel Great Again*. Penguin Publishing Group, 1994. 384 p.

### **Information about the authors**

*Oksana I. Mironova*, Doctor of Psychology, Docent, Professor, Department of Psychology, Faculty of Social Sciences, HSE University; Professor, Department of Psychology and Human Capital Development, Faculty of Social Sciences and Mass Communications, Financial University under the Government of the Russian Federation, Moscow, Russia, ORCID: <http://orcid.org/0000-0003-4822-5877>, e-mail: [mironova\\_oksana@mail.ru](mailto:mironova_oksana@mail.ru)

*Ekaterina A. Kovalevskaia*, Independent Researcher, Tel-Aviv, Israel, ORCID: <https://orcid.org/0009-0004-6532-4556>, e-mail: [ekovalevskaya0@gmail.com](mailto:ekovalevskaya0@gmail.com)

### **Информация об авторах**

*Миронова Оксана Ивановна*, доктор психологических наук, доцент, профессор, департамент психологии, факультет социальных наук, Национальный исследовательский университет «Высшая школа экономики» (НИУ ВШЭ); профессор, кафедра психологии и развития человеческого капитала, факультет социальных наук и массовых коммуникаций, Федеральное государственное образовательное бюджетное учреждение высшего образования «Финансовый университет при Правительстве Российской Федерации» (Финансовый университет), г. Москва, Российская Федерация, ORCID: <http://orcid.org/0000-0003-4822-5877>, e-mail: [mironova\\_oksana@mail.ru](mailto:mironova_oksana@mail.ru)

*Ковалевская Екатерина Александровна*, независимый исследователь, г. Тель-Авив, Израиль, ORCID: <https://orcid.org/0009-0004-6532-4556>, e-mail: [ekovalevskaya0@gmail.com](mailto:ekovalevskaya0@gmail.com)

Получена 16.02.2024  
Принята в печать 19.04.2024

Received 16.02.2024  
Accepted 17.04.2024

## Изучение мотивационной сферы личности и психоэмоциональных особенностей у пациентов с наркологическими расстройствами на различных этапах лечебно-реабилитационного процесса (Часть 1)

### *Фадеева Е.В.*

Национальный медицинский исследовательский центр психиатрии и наркологии имени В.П. Сербского Министерства здравоохранения Российской Федерации (ФГБУ «НМИЦ ПН им. В.П. Сербского» Минздрава России); Московский государственный психолого-педагогический университет (ФГБОУ ВО МГППУ), г. Москва, Российская Федерация; Национальный медицинский исследовательский центр психиатрии и неврологии имени В.М. Бехтерева (ФГБУ «НМИЦ ПН им. В.М. Бехтерева»), г. Санкт-Петербург, Российская Федерация

ORCID: <https://orcid.org/0000-0001-5411-9611>, e-mail: [nscnfadeeva@mail.ru](mailto:nscnfadeeva@mail.ru)

### *Лановая А.М.*

Национальный медицинский исследовательский центр психиатрии и наркологии имени В.П. Сербского Министерства здравоохранения Российской Федерации (ФГБУ «НМИЦ ПН им. В.П. Сербского» Минздрава России), г. Москва, Российская Федерация

ORCID: <https://orcid.org/0000-0002-4255-7953>, e-mail: [alesya.lan@gmail.com](mailto:alesya.lan@gmail.com)

Целью исследования являлся анализ динамических изменений мотивационной и психоэмоциональной сфер личности пациентов с наркологическими расстройствами на различных этапах лечебно-реабилитационного процесса (ЛРП). В исследовании приняли участие 226 пациентов (163 мужчины и 63 женщины) с наркологическими расстройствами. Применялись шкалы Socrates, DASS-21 и GSE. При использовании шкалы Socrates были получены результаты, свидетельствующие: 1) о достоверно более высоких баллах по субшкале «Амбивалентность» на раннем и восстановительном этапах ЛРП у пациентов с диагнозом алкогольная зависимость ( $p \leq 0,05$ ); 2) достоверно более высоких баллах по общему баллу ( $p \leq 0,001$ ), по субшкалам «Амбивалентность» ( $p \leq 0,05$ ) и «Действие» ( $p \leq 0,05$ ) на восстановительном и стабилизирующем этапах ЛРП, характерных для женщин. По шкале DASS-21 было определено: 1) наличие умеренной депрессии ( $p \leq 0,01$ ) и легкого стресса ( $p \leq 0,01$ ) у пациентов с зависимостью от наркотиков на раннем этапе ЛРП; 2) на восстановительном этапе ЛРП в группе пациентов с наркотической зависимостью был выявлен более высокий уровень депрессии ( $p \leq 0,01$ ), тревоги ( $p \leq 0,05$ ) и стресса ( $p \leq 0,001$ ). Анализ полученных результатов позволит оказывать таргетированную помощь пациентам с наркологическими расстройствами и повысить эффективность психотерапевтических вмешательств в клинической практике.

*Фадеева Е.В., Лановая А.М.*  
Изучение мотивационной сферы личности  
и психоэмоциональных особенностей у пациентов  
с наркологическими расстройствами на различных  
этапах лечебно-реабилитационного процесса (Часть 1)  
Психология и право. 2024. Том 14. № 2. С. 199–218

*Fadeeva E.V., Lanovaya A.M.*  
Motivational Personality Sphere  
and Psychoemotional Features in Patients  
with Drug Addiction Disorders at Different Stages  
of the Treatment and Rehabilitation Process (Part I)  
Psychology and Law. 2024. Vol. 14, no. 2, pp. 199–218

**Ключевые слова:** наркологические расстройства, алкогольная зависимость, наркотическая зависимость, пациент, мотивация, самооффективность, психоэмоциональные особенности, лечебно-реабилитационный процесс.

**Финансирование:** исследование проводилось на базе ННЦ наркологии — филиала ФГБУ «НМИЦ ПН имени В.П. Сербского» Минздрава России в рамках выполнения темы Государственного задания «Разработка персонализированных программ лечения и медицинской реабилитации больных с синдромом зависимости от психоактивных веществ с учетом их клинического, нейрофизиологического и генетического профиля в стационарных условиях с определением влияния мозгового нейротрофического фактора (BDNF) на формирование ремиссии».

**Для цитаты:** *Фадеева Е.В., Лановая А.М.* Изучение мотивационной сферы личности и психоэмоциональных особенностей у пациентов с наркологическими расстройствами на различных этапах лечебно-реабилитационного процесса (Часть 1) [Электронный ресурс]. Психология и право. 2024. Том 14. № 2. С. 199–218. DOI:10.17759/psylaw.2024140215

## Motivational Personality Sphere and Psychoemotional Features in Patients with Drug Addiction Disorders at Different Stages of the Treatment and Rehabilitation Process (Part I)

***Eugenia V. Fadeeva***

V.P. Serbsky National Medical Research Centre for Psychiatry and Narcology of the Ministry of Health of the Russian Federation; Moscow State University of Psychology & Education, Moscow, Russia; V.M. Bekhterev National Medical Research Center for Psychiatry and Neurology, Saint Petersburg, Russia

ORCID: <https://orcid.org/0000-0001-5411-9611>, e-mail: [nscnfadeeva@mail.ru](mailto:nscnfadeeva@mail.ru)

***Alesya M. Lanovaya***

V.P. Serbsky National Medical Research Centre for Psychiatry and Narcology of the Ministry of Health of the Russian Federation, Moscow, Russia

ORCID: <https://orcid.org/0000-0002-4255-7953>, e-mail: [alesya.lan@gmail.com](mailto:alesya.lan@gmail.com)

The aim of the study was to analyze dynamic changes in the motivational and psychoemotional features of patients with drug addiction disorders at different stages of the treatment and rehabilitation process (TRP). The study involved 226 patients (163 men and 63 women) with narcological disorders. The following scales were used: Socrates, DASS-21 and GSE. Using the Socrates scale, results were obtained indicating: 1) significantly higher scores on the Ambivalence subscale at the early and recovery stages of the TRP in patients diagnosed with alcohol dependence ( $p \leq 0.05$ ); 2) significantly higher scores on the total score ( $p \leq 0.001$ ), the Ambivalence subscale ( $p \leq 0.05$ ), and the Action subscale ( $p \leq 0.05$ ) at the restorative and stabilizing stages of LRP, typical for women. Evaluation of the features of the DASS-21 revealed: 1) the presence of signs of moderate depression in patients with

drug dependence ( $p \leq 0.01$ ) and mild stress ( $p \leq 0.01$ ) at the early stage of TRP were determined; 2) at the restorative stage of TRP, a higher level of depression ( $p \leq 0.01$ ), anxiety ( $p \leq 0.05$ ) and stress ( $p \leq 0.001$ ) was detected in the group of patients with drug dependence. The analysis of the results obtained will make it possible to provide targeted assistance to patients with drug use disorders and increase the effectiveness of psychological and psychotherapeutic interventions in clinical practice.

**Keywords:** drug addiction disorders, alcohol dependence, drug addiction, patient, motivation, self-efficacy, psychoemotional features, treatment and rehabilitation process.

**Funding:** the study was conducted on the basis of National Research Center on Addictions — branch, V.P. Serbsky National Medical Research Centre for Psychiatry and Narcology of the Ministry of Health of the Russian Federation within the framework of the State task “Development of personalized treatment and medical rehabilitation programs for patients with substance dependence syndrome taking into account their clinical, neurophysiological and genetic profile in inpatient settings with determination of the influence of brain-derived neurotrophic factor (BDNF) on remission formation”.

**For citation:** Fadeeva E.V., Lanovaya A.M. Motivational Personality Sphere and Psychoemotional Features in Patients with Drug Addiction Disorders at Different Stages of the Treatment and Rehabilitation Process (Part I). *Psikhologiya i pravo = Psychology and Law*, 2024. Vol. 14, no. 2, pp. 199–218. DOI:10.17759/psylaw.2024140215 (In Russ.).

## Введение

Развитие зависимости от психоактивных веществ сопровождается мотивационной деформацией с формированием наркотической доминанты. Дефицит основополагающих потребностей и интересов в жизни, неспособность к упорядоченности в своей деятельности приводят к быстрой трансформации ведущих мотивов, а потребление алкоголя и наркотиков становится смыслообразующим фактором в поведении [2]. Тем не менее мотивационное консультирование является «золотым стандартом» гуманистического направления психотерапии и клиническим методом, доказавшим свою эффективность в краткосрочной и среднесрочной перспективе при работе с больными с наркологической патологией [27]. Усиление внутренней мотивации пациента на достижение изменений проводится в процессе совместного обсуждения проблемы, когда выявляется, исследуется и разрешается амбивалентность в отношении лечения, а также определяются мотивационные процессы личности, способствующие осуществлению изменений [17].

Мотивация, в том числе направленная на потребление алкоголя и наркотиков, неразрывно связана с другими личностными конструктами — целеполаганием, потребностями и мотивами. Мотивационные модели, посредством которых изучаются причины потребления алкоголя и наркотиков, указывают на то, что люди пьют для достижения определенных потребностей или результатов, в частности: 1) для удовлетворения социально генерируемых мотивов положительного подкрепления, 2) преодоления негативного психоэмоционального состояния или 3) с целью совладания со стрессовой ситуацией [26]. Последние нейробиологические исследования выделяют три основные мотивации к употреблению алкоголя: употребление как вознаграждение, как облегчение состояния и как привычка [6]. Изучение динамических изменений в мотивационной сфере личности больных с наркологической патологией на раз-

*Фадеева Е.В., Лановая А.М.*  
Изучение мотивационной сферы личности  
и психоэмоциональных особенностей у пациентов  
с наркологическими расстройствами на различных  
этапах лечебно-реабилитационного процесса (Часть 1)  
Психология и право. 2024. Том 14. № 2. С. 199–218

*Fadeeva E.V., Lanovaya A.M.*  
Motivational Personality Sphere  
and Psychoemotional Features in Patients  
with Drug Addiction Disorders at Different Stages  
of the Treatment and Rehabilitation Process (Part I)  
Psychology and Law. 2024. Vol. 14, no. 2, pp. 199–218

личных этапах лечебно-реабилитационного процесса позволит в процессе целенаправленной психологической или психотерапевтической работы переструктурировать смыслообразующие модели поведения.

Цель настоящего исследования — анализ динамических изменений мотивационной сферы личности и психоэмоциональных особенностей пациентов с наркологическими расстройствами на различных этапах лечебно-реабилитационного процесса. В настоящей статье представлены результаты, полученные на раннем и восстановительном этапах лечебно-реабилитационного процесса; в отдельной публикации будут освещены изученные особенности мотивации и психоэмоциональные нарушения, обнаруженные у пациентов с алкогольной и наркотической зависимостью на стабилизирующем этапе (или этапе медицинской реабилитации).

### **Материал и методы**

Исследование проводилось на базе ННЦ наркологии — филиала ФГБУ «НМИЦ ПН имени В.П. Сербского» Минздрава России в рамках выполнения темы Государственного задания «Разработка персонализированных программ лечения и медицинской реабилитации больных с синдромом зависимости от психоактивных веществ с учетом их клинического, нейрофизиологического и генетического профиля в стационарных условиях с определением влияния мозгового нейротрофического фактора (BDNF) на формирование ремиссии».

Проведение исследования было одобрено локальным этическим комитетом ФГБУ «НМИЦ ПН имени В.П. Сербского» Минздрава России (выписка из протокола заседания № 38/3 от 07 июня 2022 г.).

В соответствии с протоколом исследования оценка мотивационной сферы личности и психоэмоциональных особенностей пациентов с наркологическими расстройствами проводилась в фиксированные временные промежутки, определяемые последовательной сменой этапов лечебно-реабилитационного процесса (сокр. ЛРП) и взаимосвязанные с изменениями в психическом статусе и соматическом состоянии пациента. Первое мотивационное интервью небольшой продолжительности проводилось на раннем этапе лечебно-реабилитационного процесса после стабилизации состояния пациентов, поступивших в стационар; второе мотивационное консультирование проводилось на восстановительном этапе или по окончании полного курса лечения; третье — на стабилизирующем этапе при прохождении курса медицинской реабилитации. Дизайн исследования был представлен в отдельной публикации [17]. Оценка особенностей мотивационной и личностной сферы, влияющих на приверженность к лечению, а также наблюдение за динамикой изменения психоэмоционального состояния участников исследования на различных этапах лечебно-реабилитационного процесса проводились с использованием психометрии. Набор стандартизированных психометрических инструментов оставался неизменным на всех трех этапах стационарного лечения.

Критериями включения в исследование являлись: установленный диагноз «Психические расстройства и расстройства поведения, связанные с употреблением психоактивных веществ» (F10-F19; МКБ-10). Критериями исключения являлись сопутствующие психические заболевания (F20-F29, F30-F39, G40; МКБ-10), а также тяжелые, декомпенсированные или нестабильные соматоневрологические заболевания.

На трех этапах стационарного лечения применялись следующие адаптированные и валидизированные инструменты: шкала стадий готовности к изменению и стремления к лечению (Stages of Change Readiness and Treatment Eagerness Scale, Socrates) [7; 24]; шкала депрессии,



тревоги и стресса (Depression Anxiety and Stress Scale-21, DASS-21) [5; 15; 21] и шкала общей самооффективности (General Self-Efficacy Scale, GSE) [22]. При анализе результатов психометрических исследований оценивалась динамика изучаемых аспектов мотивации, личностных особенностей и психоэмоциональных характеристик.

Анализ данных проводился при помощи изучения распределения частот и таблиц сопряженности с использованием критерия  $\chi^2$ , позволяющего выявлять значимые различия в частоте встречаемости наблюдений среди пациентов, принявших участие в исследовании. Применялся критерий Манна—Уитни для выявления различий для несвязных выборок и критерий Уилкоксона для исследования изменений у пациентов на протяжении лечебно-реабилитационного процесса. Корреляционный анализ проводился при помощи критерия ранговой корреляции Спирмена. Нулевая гипотеза отвергалась на уровне значимости  $p > 0,05$ . Обработку данных осуществляли в статистическом программном пакете IBM SPSS Statistics 26.

## Результаты

### Социально-демографические данные

Мотивационное консультирование, клиническое интервью и применение психометрических инструментов были проведены с 226 пациентами: 163 мужчинами (72,1%) и 63 женщинами (27,9%) с наркологическими расстройствами. Из обследованной выборки 140 пациентов (61,9%; 104 мужчины и 36 женщин) имели диагноз алкогольная зависимость (F10.x; МКБ-10); 86 пациентов (38,1%; 59 мужчин и 27 женщин) — наркотическая зависимость: из них 20 пациентов (8,9%; 13 мужчин и 7 женщин) — с зависимостью от опиоидов (F11.x; МКБ-10), 5 пациентов мужского пола (2,2%) — с зависимостью от других стимуляторов (F15.x; МКБ-10); 61 пациент (26,9%; 41 мужчина и 20 женщин) — с психическими и поведенческими расстройствами, вызванными сочетанным употреблением наркотиков и других психоактивных веществ (F19.x; МКБ-10).

Средний возраст пациентов составил  $39,87 \pm 9,8$  года. Полное высшее профессиональное образование было у 48,6% пациентов, среднее профессиональное образование — у 32,4%, общее среднее образование — у 11,1%. 36,5% не работали, для 57,5% была характерна полная занятость, 3,5% занимались ведением домашнего хозяйства или работой на дому, 2,5% были учащимися. На вопрос о семейном положении 42,4% пациентов сообщили, что на момент госпитализации они не состояли в супружеских отношениях, 57,6% — находились в официальном браке или проживали совместно с партнером.

Продолжительность госпитализации для обследованных пациентов составила от 5 до 113 дней ( $M = 29,2$ ;  $SD = 19,9$ ), из них для пациентов с алкогольной зависимостью — от 5 до 98 дней ( $M = 26,3$ ;  $SD = 15,5$ ), для пациентов с наркотической зависимостью чуть дольше — от 8 до 113 дней ( $M = 34,0$ ;  $SD = 24,8$ ). Распределение пациентов по продолжительности лечения, полу и наркологическому диагнозу представлено в табл. 1.

Стационарный курс лечения продолжается до стабилизации психофизического состояния пациента, что предполагает редукцию клинических проявлений синдрома патологического влечения к психоактивному веществу и имеющихся соматоневрологических нарушений. В соответствии с клиническими рекомендациями (Стандартами лечения) продолжительность стационарного лечения при синдроме зависимости от психоактивных веществ составляет, в среднем, от 14 до 21 суток [1; 13.]. Оценка продолжительности госпитализации у обследованных пациентов указывает на достаточно большую долю досрочно выписавшихся пациентов (11,7%), как по собственной инициативе, так и за нарушение режима; при этом соотно-

шение мужчин к женщинам в данной группе составило 2,4:1 (табл. 1). С пациентами, выпившими досрочно, были проведены клинико-психологическое и мотивационное интервью, а также диагностика психологического и психоэмоционального состояния на раннем этапе лечебно-реабилитационного процесса с использованием психометрических инструментов.

Таблица 1

**Распределение пациентов по продолжительности лечения, наркологическому диагнозу и полу (n = 226)**

Продолжительность ЛРП		≤ 13 дней	от 14 до 21 дней	от 22 до 39 дней	≥ 40 дней
Проведение мотивационных интервью и консультаций		МИ-1	МИ-1 и МК-2		МИ-1, МК-2, МК-3
Общее количество пациентов	Муж., n, доля в %	19 (8,4%)	56 (24,8%)	59 (26,1%)	29 (12,8%)
	Жен., n, доля в %	8 (3,5%)	23 (10,2%)	17 (7,5%)	15 (6,6%)
Распределение по наркологическому диагнозу	F10.x, n, доля в %	8 (3,5%)	67 (29,7%)	49 (21,7%)	16 (7,1%)
	F11.xn, доля в %	6 (2,7%)	3 (1,3%)	4 (1,8%)	7 (3,1%)
	F15.x, n, доля в %	—	-	3 (1,3%)	2 (0,9%)
	F19.x, n, доля в %	13 (5,8%)	9 (3,9%)	20 (8,9%)	19 (8,4%)

Количество пациентов, прошедших полный курс лечения, суммарно составило 68,6% (табл. 1). В эту группу вошли как пациенты, прошедшие курс лечения от 14 до 21 дня (35,0% от общей выборки), так и пациенты, прошедшие курс лечения от 22 до 39 дней (33,6% от общей выборки). Увеличение продолжительности лечения объяснялось тем, что пациенты были госпитализированы в осложненных или тяжелых состояниях, вызванных употреблением психоактивных веществ (в состоянии острой интоксикации, с синдромом отмены психоактивных веществ и т. д.), в связи с чем длительность лечения была увеличена на срок от 3 до 20 дней [3]. Соотношение мужчин к женщинам в этой группе осталось близким к предыдущему — 2,9:1. На восстановительном этапе лечебно-реабилитационного процесса с пациентами были повторно проведены клиническое интервью, расширенное мотивационное консультирование и психологическая диагностика с использованием психометрии.

Прохождение полного курса психо-фармакотерапии при синдроме зависимости от психоактивных веществ является недостаточным для формирования устойчивых установок на трезвость и воздержание от приема алкоголя и наркотиков в дальнейшем. Поэтому в соответствии с клиническими рекомендациями, отечественными и зарубежными клиническими исследованиями, а также с Международными стандартами по лечению наркотической зависимости [27; 20] всем пациентам была рекомендована дальнейшая медицинская и социально-психологическая реабилитация с целью стабилизации ремиссии. Как правило, рекомендуемая продолжительность медицинской реабилитации составляет от 45 до 90 дней [9]. Количество пациентов, продолживших лечение в отделении медицинской реабилитации, составило 19,4%, а соотношение мужчин к женщинам — 1,9:1. Со всеми пациентами, так же, как и на предыдущем этапе ЛРП, были повторно проведены клиническое интервью, расширенное мотивационное консультирование и психологическая диагностика с использованием психометрии.

### Оценка мотивационной сферы личности и психоэмоциональных особенностей пациентов с наркологическими расстройствами на раннем этапе лечебно-реабилитационного процесса

Основной целью мотивационного интервью с пациентом на раннем этапе ЛРП являлось формирование установки на лечение, предотвращение преждевременной выписки и анализ его мотивационного потенциала. Для достижения указанной цели с пациентом проводились клиническое и краткое мотивационное интервью, в процессе которых изучалось целеполагание в отношении трезвости. В процессе проведения полуструктурированного клинического интервью формировались терапевтические отношения и доверительный контакт между пациентом и специалистом (врачом психиатром-наркологом, врачом-психотерапевтом или медицинским психологом); проводились сбор и анализ информации о жалобах пациента, связанных с наркологическим заболеванием; выявлялись доминирующие мотивы обращения за наркологической помощью, уточнялись установки на лечение; анализировались наличие ремиссий и отношение пациента к возобновлению потребления. Продолжительность мотивационного интервью составляла, как правило, от 15 до 30 минут.

При использовании шкалы Socrates для оценки готовности пациентов к изменениям в отношении поведения, связанного с потреблением психоактивных веществ, были получены результаты, свидетельствующие: 1) о высоком уровне готовности к изменениям ( $82,5 \pm 8,9$  балла), 2) среднем уровне осознанности необходимости подобных изменений ( $32,6 \pm 4,4$  балла), 3) среднем уровне амбивалентности, как двойственного отношения к необходимости изменять поведение, связанное с употреблением психоактивных веществ ( $15,8 \pm 4,1$  балла), 4) высоком уровне готовности действовать в отношении подобных изменений ( $34,5 \pm 5,1$  балла) (табл. 2).

Таблица 2

#### Результаты оценки готовности к изменениям (Socrates) с учетом гендерных различий и вида наркологического расстройства на раннем этапе ЛРП (n = 226)

Оценка готовности к изменениям (по шкале Socrates)	Общий балл	Субшкалы			
		Осознание	Амбивалент.	Действие	
Среднее значение по шкалам в баллах (M ± SD) и его интерпретация	82,5 ± 8,9 (высокий уровень)	32,6 ± 4,4 (средний уровень)	15,8 ± 4,1 (высокий уровень)	34,5 ± 5,1 (высокий уровень)	
Распределение результатов по полу	Мужчины, n = 156 (M ± SD)	82,2 ± 9,2 (высокий уровень)	32,6 ± 4,5 (средний уровень)	15,6 ± 4,2 (высокий уровень)	34,1 ± 5,4 (высокий уровень)
	Женщины, n = 60 (M ± SD)	83,4 ± 8,3 (высокий уровень)	32,7 ± 4,0 (средний уровень)	16,0 ± 3,9 (высокий уровень)	35,3 ± 4,0 (высокий уровень)
Распределение по наркологическому диагнозу	Алкогольная зависимость, n = 140 (M ± SD)	82,5 ± 9,7 (высокий уровень)	32,2 ± 4,9 (средний уровень)	16,1 ± 4,4 (высокий уровень)*	34,5 ± 5,4 (высокий уровень)
	Наркотическая зависимость, n = 86 (M ± SD)	82,5 ± 7,8 (высокий уровень)	33,2 ± 3,3 (средний уровень)	15,2 ± 3,6 (средний уровень)*	34,4 ± 4,5 (высокий уровень)

Примечание: курсивом выделены достоверные различия; «\*» — уровень значимости  $p \leq 0,05$ .

Анализ полученных результатов по шкале Socrates на данном этапе выявил значимые различия по виду наркологического расстройства для субшкалы «Амбивалентность» (табл. 2). Так, среди пациентов с диагнозом алкогольная зависимость на раннем этапе ЛРП показатели амбивалентности были достоверно выше, чем у пациентов с диагнозом зависимость от наркотиков ( $p \leq 0,05$ ).

Результаты по шкале общей самооффективности (GSE), полученные на раннем этапе лечебно-реабилитационного процесса, выявили средний балл по изученной выборке — 31,7 (SD = 5,5 балла), соответствующий среднему уровню самооффективности. Для мужчин средний балл составил 31,9 (SD = 5,5 балла), для женщин — 31,4 (SD = 5,4 балла), для пациентов с алкогольной зависимостью — 31,9 (SD = 5,5 балла), для пациентов с наркотической зависимостью — 31,4 (SD = 5,5 балла), что также соответствовало среднему уровню самооффективности для всех изученных групп выборки.

Значительное влияние на приверженность лечению оказывает стабильное психоэмоциональное состояние пациента. Использование шкалы DASS-21 позволило выявить у пациентов на раннем этапе лечебно-реабилитационного процесса: 1) легкие признаки депрессии ( $13,2 \pm 11,9$ ), 2) умеренную тревогу ( $11,9 \pm 10,3$ ), 3) отсутствие стресса ( $14,3 \pm 11,5$ ) (табл. 3).

Таблица 3

**Результаты оценки депрессии, тревоги и стресса (DASS-21) с учетом гендерных различий и вида наркологического расстройства на раннем этапе ЛРП (n = 226)**

Шкала депрессии, тревоги и стресса (DASS-21)		Субшкалы		
		Депрессия	Тревога	Стресс
Среднее значение по субшкалам в баллах (M ± SD) и его интерпретация		13,2 ± 11,9 (легкая)	11,9 ± 10,3 (умеренная)	14,3 ± 11,5 (отсутствие)
Распределение результатов по полу	Мужчины, n = 156 (M ± SD)	13,1 ± 11,8 (легкая)	11,6 ± 9,7 (умеренная)	14,1 ± 11,3 (отсутствие)
	Женщины, n = 60 (M ± SD)	13,7 ± 12,1 (легкая)	12,4 ± 11,6 (умеренная)	13,9 ± 12,1 (отсутствие)
Распределение по наркологическому диагнозу	Алкогольная зависимость, n = 140 (M ± SD)	11,2 ± 11,5 (легкая)**	10,7 ± 9,9 (умеренная)	12,0 ± 11,5 (отсутствие)**
	Наркотическая зависимость, n = 86 (M ± SD)	16,2 ± 11,8 (умеренная)**	13,5 ± 10,7 (умеренная)	17,1 ± 10,9 (легкая)**

*Примечание:* курсивом выделены достоверные различия; «\*\*» — уровень значимости  $p \leq 0,01$ .

Были выявлены статистически значимые различия психоэмоционального состояния среди пациентов с различающимися наркологическими диагнозами. Так, у пациентов с зависимостью от наркотиков была выявлена умеренная депрессия ( $p \leq 0,01$ ), когда для остальных групп была определена легкая, и легкий стресс ( $p \leq 0,01$ ) при отсутствии его как средневзвешенного показателя для пациентов других групп (табл. 3).

По результатам корреляционного анализа (табл. 4) отмечались значимые обратные связи между показателем «Действие» (Socrates) и оценкой самооффективности по шкале GSE ( $r = 0,407$ ,  $p \leq 0,01$ ), признаками депрессии ( $r = -0,262$ ,  $p \leq 0,01$ ), тревоги ( $r = -0,150$ ,  $p \leq 0,05$ ) и стресса ( $r = -0,180$ ,  $p \leq 0,05$ ) по шкале DASS-21. Полученные данные подтверждаются кор-

реляциями между общим баллом по шкале Socrates и общим баллом по шкале GSE ( $r = 0,202$ ,  $p \leq 0,01$ ), показателями депрессии ( $r = -0,168$ ,  $p \leq 0,05$ ) (табл. 4).

Таблица 4

**Корреляции между результатами по методике Socrates,  
 шкалам GSE и DASS-21 на раннем этапе ЛРП**

Показатели	Общий балл (Socrates)	Осознание (Socrates)	Амбивалент. (Socrates)	Действие (Socrates)
Оценка самооценки (GSE)	0,202**	-0,027	-0,019	0,407**
Депрессия (DASS -21)	-0,168*	0,019	-0,007	-0,262**
Тревога (DASS -21)	-0,057	0,128	-0,048	-0,150*
Стресс (DASS -21)	-0,093	0,116	-0,061	-0,180*

*Примечание:* «\*» — уровень значимости  $p \leq 0,05$ ; «\*\*» — уровень значимости  $p \leq 0,01$ .

Таким образом, на раннем этапе лечебно-реабилитационного процесса более высокие показатели психоэмоционального неблагополучия были связаны со снижением показателей готовности к действиям в отношении достижения трезвости. При этом убеждение пациентов в своей способности эффективно справляться с личными проблемами было связано с готовностью совершать действия для изменения поведенческих паттернов, ассоциированных с потреблением алкоголя и/или наркотиков.

Формальная установка на трезвость, часто декларируемая пациентами на данном этапе терапевтического процесса, не оспаривалась и не ставилась под сомнение в соответствии с основными принципами транстеоретической концепции изменения поведения [10; 12]. Также специалистом без критики фиксировались цели, связанные с желанием пациента облегчить абстинентное состояние или прекратить продолжительные алкогольные или наркотические эксцессы — «хочу снять ломку», «прекратить запой», «справиться с похмельем» и т. д.

**Оценка мотивационной сферы личности и психоэмоциональных особенностей пациентов с наркологическими расстройствами на восстановительном этапе лечебно-реабилитационного процесса**

Основной целью мотивационного консультирования на данном этапе являлось формирование мотивации на прохождение курса медицинской реабилитации и установки на прекращение потребления психоактивных веществ. В процессе клинического интервью на восстановительном этапе лечебно-реабилитационного процесса с пациентом обсуждались текущие изменения в его физическом и психическом состоянии, наличие и степень выраженности патологического влечения к психоактивному веществу на идеаторном, поведенческом, аффективном и иных уровнях, отношение к воздержанию от потребления психоактивных веществ после завершения лечения.

Изучение мотивации пациентов на восстановительном этапе лечебно-реабилитационного процесса с использованием опросника Socrates выявило: 1) высокий уровень готовности к изменениям ( $83,3 \pm 8,7$  балла), 2) средний уровень осознанности ( $32,6 \pm 3,9$  балла), 3) средний уровень амбивалентности ( $15,3 \pm 4,1$  балла) и 4) высокий уровень готовности действовать в отношении изменения поведения, связанного с употреблением психоактивных веществ ( $35,4 \pm 4,4$  балла) (табл. 5).

Таблица 5

**Результаты оценки готовности к изменениям (Socrates) с учетом гендерных различий  
и вида наркологического расстройства на восстановительном этапе ЛРП (n = 155)**

Оценка готовности к изменениям (по шкале Socrates)		Общий балл	Субшкалы		
			Осознание	Амбивалент.	Действие
Среднее значение по шкалам в баллах (M ± SD) и его интерпретация		83,3 ± 8,7 (высокий уровень)	32,6 ± 3,9 (средний уровень)	15,3 ± 4,1 (средний уровень)	35,5 ± 4,4 (высокий уровень)
Распределение результатов по полу	Мужчины, n = 115 (M ± SD)	81,9 ± 8,9 (высокий уровень)***	32,3 ± 4,1 (средний уровень)	15,0 ± 4,1 (средний уровень)*	34,8 ± 4,7 (высокий уровень)**
	Женщины n = 40 (M ± SD)	87,5 ± 6,3 (очень высокий)***	33,6 ± 3,2 (средний уровень)	16,3 ± 3,9 (высокий уровень)*	37,5 ± 2,9 (очень высокий)**
Распределение по нарколо- гическому диагнозу	Алкогольная зависимость, n = 116 (M ± SD)	84,2 ± 8,1 (высокий уровень)	32,6 ± 3,8 (средний уровень)	16,1 ± 3,7 (высокий уровень)*	35,3 ± 4,9 (высокий уровень)
	Наркотическая зависимость, n = 39 (M ± SD)	81,7 ± 9,4 (высокий уровень)	32,6 ± 4,2 (средний уровень)	14,0 ± 4,5 (средний уровень)*	35,9 ± 3,3 (высокий уровень)

*Примечание:* курсивом выделены достоверные различия; «\*» — уровень значимости  $p \leq 0,05$ ; «\*\*» — уровень значимости  $p \leq 0,01$ ; «\*\*\*» — уровень значимости  $p \leq 0,001$ .

Полученные результаты по шкале Socrates выявили достоверные различия по полу: более высокие баллы были получены среди женщин по общему баллу ( $p \leq 0,001$ ), по субшкалам «Амбивалентность» ( $p \leq 0,05$ ) и «Действие» ( $p \leq 0,01$ ). Также были выявлены различия по субшкале «Амбивалентность» у пациентов с алкогольной зависимостью: баллы были значительно выше ( $p \leq 0,05$ ) в сравнении с результатами пациентов остальных групп (табл. 5).

Результаты по шкале общей самооценки (GSE), полученные на данном этапе, выявляли средний балл по изученной выборке — 33,0 (SD = 5,7 балла), соответствующий среднему уровню самооценки. Для мужчин средний балл составил 33,4 (SD = 4,8 балла), для женщин — 31,6 (SD = 5,9 балла), для пациентов с алкогольной зависимостью — 32,8 (SD = 5,3 балла), для пациентов с наркотической — 33,2 (SD = 5,0 балла), что также соответствовало среднему уровню самооценки для всех изученных групп выборки.

Динамика психоэмоционального состояния на восстановительном этапе лечебно-реабилитационного процесса отслеживалась с использованием шкалы DASS-21, позволяющей оценивать выраженность признаков депрессии, тревоги и стресса. Использование шкалы DASS-21 позволило выявить: 1) легкие признаки депрессии ( $10,8 \pm 10,4$  балла), 2) легкую тревогу ( $9,1 \pm 10,7$  балла) и 3) отсутствие стресса ( $14,3 \pm 11,5$ ). Однако были выявлены достоверные различия: у пациентов с зависимостью от наркотиков был выявлен более высокий уровень депрессии ( $p \leq 0,01$ ), тревоги ( $p \leq 0,05$ ) и стресса ( $p \leq 0,001$ ) по сравнению с пациентами с алкогольной зависимостью (табл. 6). Отсутствие признаков депрессии также наблюдалось в группе женщин, но не достигало уровня статистической значимости при сравнении групп по полу. (табл. 6).

Таблица 6

**Результаты оценки депрессии, тревоги и стресса (DASS-21)  
 с учетом гендерных различий и вида наркологического расстройства  
 на восстановительном этапе ЛРП (n = 156)**

Шкала депрессии, тревоги и стресса (DASS-21)		Субшкалы		
		Депрессия	Тревога	Стресс
Среднее значение по субшкалам в баллах (M ± SD) и его интерпретация		10,8 ± 10,4 (легкая)	9,1 ± 10,7 (легкая)	12,3 ± 11,4 (отсутствие)
Распределение результатов по полу	Мужчины, n = 115 (M ± SD)	10,4 ± 9,8 (легкая)	9,2 ± 10,1 (легкая)	11,6 ± 11,3 (отсутствие)
	Женщины, n = 41 (M ± SD)	8,1 ± 10,7 (отсутствие)	8,3 ± 8,9 (легкая)	12,2 ± 10,4 (отсутствие)
Распределение по наркологическому диагнозу	Алкогольная зависимость, n = 117 (M ± SD)	8,8 ± 9,2 (отсутствие)**	7,4 ± 7,8 (отсутствие)*	9,0 ± 9,2 (отсутствие)***
	Наркотическая зависимость, n = 39 (M ± SD)	12,9 ± 11,3 (легкая)**	11,5 ± 11,3 (умеренная)*	16,8 ± 11,9 (легкая)***

*Примечание:* курсивом выделены достоверные различия; «\*» — уровень значимости  $p \leq 0,05$ ; «\*\*» — уровень значимости  $p \leq 0,01$ ; «\*\*\*» — уровень значимости  $p \leq 0,001$ .

На восстановительном этапе лечебно-реабилитационного процесса отмечалось меньше достоверных взаимосвязей между исследуемыми показателями, чем на предыдущем этапе. Как и раннем этапе, была выявлена корреляция между показателем субшкалы «Действие» (Socrates) и оценкой самооффективности (GSE) ( $r = 0,319$ ,  $p \leq 0,01$ ). Примечательна наблюдаемая взаимосвязь между показателем «Амбивалентность» (Socrates) и показателем «Тревога» (DASS-21) ( $r = 0,210$ ,  $p \leq 0,05$ ), что, вероятно, свидетельствует о взаимовлиянии противоречивого отношения к необходимости изменять поведение, связанное с потреблением алкоголя и наркотиков, и психоэмоциональным переживаниями, состоянием тревоги (табл. 7).

Таблица 7

**Корреляции между результатами по методике Socrates,  
 шкалам GSE и DASS-21 на восстановительном этапе ЛРП**

Показатели	Общий балл (Socrates)	Осознание (Socrates)	Амбивалент. (Socrates)	Действие (Socrates)
Оценка самооффективности (GSE)	0,090	-0,131	-0,015	0,319**
Депрессия (DASS -21)	0,033	0,111	0,074	-0,122
Тревога (DASS -21)	0,136	0,124	0,210*	-0,147
Стресс (DASS -21)	-0,036	0,126	-0,005	-0,124

*Примечание:* «\*\*» — уровень значимости  $p \leq 0,01$ .

Увеличение продолжительности мотивационного консультирования на восстановительном этапе лечебно-реабилитационного процесса до 30—60 минут позволило провести сессии, направленные на укрепление целеполагания в отношении прекращения потребления

психоактивных веществ, а также на анализ позитивных и негативных эффектов, связанных с потреблением и с отказом от потребления алкоголя и/или наркотиков.

### Обсуждение полученных результатов

Результаты сравнительных клинических исследований показывают, что учет личностных и ценностно-смысловых особенностей лиц с наркологическими расстройствами позволяет таргетировано определять направления психотерапевтических и реабилитационных мероприятий, дифференцировать пациентов по программам реабилитации, повышает уровень мотивации и приверженности к проводимому лечению, что, в свою очередь, приводит к более длительной и стабильной ремиссии [8].

Не менее важно учитывать психоэмоциональный статус пациентов с зависимостью от алкоголя и наркотиков. Одно из последних зарубежных исследований выявило как высокую распространенность психических расстройств у пациентов, получавших специализированное лечение по поводу наркологического заболевания (71% от общего числа пациентов), так и наличие клинически значимых симптомов зависимости у пациентов с психическими расстройствами (59% от общего числа пациентов), получавших специализированное лечение в стационарных условиях [19].

Сочетание алкогольной зависимости и депрессии, которая является самым распространенным психическим нарушением в общей популяции и наиболее частым сопутствующим диагнозом для наркологических больных [4; 16], обусловлено общностью патофизиологических процессов и факторов риска для обоих заболеваний, а также их взаимным двунаправленным влиянием: зависимость от алкоголя увеличивает риск депрессивных расстройств, а депрессивные расстройства, в свою очередь, увеличивают риск алкогольной зависимости [11; 23]. При этом имеющиеся данные по распространенности сочетания алкогольной зависимости и депрессивных расстройств в зависимости от пола достаточно противоречивы — от 30 до 70% среди мужчин и от 60 до 70% среди женщин [14].

По результатам изучения психоэмоционального состояния пациентов с разной продолжительностью пребывания в клинике (табл. 8) было выявлено, что пациенты, с признаками стресса достоверно чаще проходили курс лечения медицинской реабилитации и реже выписывались досрочно, несмотря на то, что средневзвешенный показатель стресса в выборке прогрессивно уменьшался от 14,3 баллов (SD = 11,5) на раннем этапе ЛРП, до 12,3 балла (SD = 11,4) на восстановительном этапе ЛРП и до 9,8 балла (SD = 8,5) на стабилизирующем этапе ЛРП.

Таблица 8

#### Психоэмоциональное состояние пациентов с разной продолжительностью пребывания в клинике (n = 173)

Сравниваемые показатели	Проходили лечение до 14 дней (n = 32)	Проходили лечение от 14 до 21 дня — полный курс лечения (n = 61)	Проходили курс реабилитации, более 21 дня (n = 80)	p
Признаки стресса, n, доля, в %	14 (43,8%)	18 (29,5%)	42 (52,5%)	0,024
Отсутствие признаков стресса, n, доля, в %	18 (56,2%)	43 (70,5%)	38 (47,5%)	



Восприятие своей способности отказаться от употребления алкоголя и наркотиков в различных ситуациях или самоэффективность отказа от наркотиков является важной личностной характеристикой, позволяющей справиться с эффективной составляющей патологического влечения [18]. Проведенный метаанализ и систематический обзор 67 исследований показал, что существует отрицательная связь между самоэффективностью и частотой употребления алкоголя ( $r = -0,35$ ), количеством потребляемого алкоголя ( $r = -0,29$ ); алкогольной зависимостью ( $r = -0,32$ ); и проблемами, связанными с потреблением алкоголя ( $r = -0,35$ ) [25].

Сравнительный анализ полученных результатов на раннем и восстановительном этапах лечебно-реабилитационного процесса продемонстрировал положительные изменения по субшкале «Действие» (Socrates) и общему баллу шкалы «Оценка самоэффективности» (GSE): ко второй встрече пациенты характеризовались более высоким уровнем субъективного ощущения уверенности в своих действиях и в благоприятном результате лечения ( $p \leq 0,05$ ). Наблюдалась положительная динамика и в отношении стабилизации психоэмоционального состояния пациентов от начального к восстановительному этапу ЛРП: отмечалось достоверное снижение баллов по субшкалам «Депрессия», «Тревога» и «Стресс» шкалы DASS-21 ( $p \leq 0,01$ ) (табл. 9).

Таблица 9

**Сравнение результатов по субшкалам Socrates, GSE и DASS-21  
 на раннем и восстановительном этапах ЛРП**

Шкалы	Общий балл / субшкалы	Начальный этап ЛРП, M ± SD	Восст. этап ЛРП, M ± SD	p
Socrates	Общий балл	82,5 ± 8,9	83,6 ± 8,3	0,816
	Осознание	32,6 ± 4,4	32,9 ± 3,6	0,431
	Амбивалентность	15,8 ± 4,1	15,5 ± 4,0	0,141
	Действие	34,5 ± 5,1*	35,4 ± 4,5*	0,018
GSE	Общий балл	31,7 ± 5,5*	32,8 ± 5,5*	0,015
DASS-21	Депрессия	13,2 ± 11,9***	9,5 ± 10,2***	0,001
	Тревога	11,9 ± 10,3***	9,3 ± 9,4***	0,001
	Стресс	14,3 ± 11,5**	12,1 ± 11,0**	0,006

*Примечание:* курсивом выделены достоверные различия; «\*» — уровень значимости  $p \leq 0,05$ ; «\*\*» — уровень значимости  $p \leq 0,01$ ; «\*\*\*» — уровень значимости  $p \leq 0,001$ .

Отдельные исследования указывают на тесную связь мотивационной сферы личности, в частности мотивации к употреблению алкоголя, с симптомами депрессии и тревоги. Так, употребление алкоголя в качестве привычного паттерна поведения было значимо взаимосвязано с выраженностью симптомов депрессии ( $r = 0,265$ ,  $p = 0,036$ ), тревоги ( $r = 0,313$ ,  $p = 0,014$ ) и с силой торможения поведения ( $r = -0,389$ ,  $p = 0,002$ ). Тогда как употребление алкоголя с целью облегчения состояния значимо позитивно коррелировало с выраженностью симптомов депрессии ( $r = 0,335$ ,  $p = 0,007$ ) [6]. Подобное перекрестное воздействие мотивации и психоэмоционального состояния на причины возобновления потребления психоактивных веществ может оказывать потенциально негативное влияние на срыв или рецидив наркологического расстройства, что должно учитываться при последующих этапах лечебно-

реабилитационного процесса — амбулаторной реабилитации, социально-психологической реабилитации или участия пациента в терапевтических группах.

### **Выводы**

В ходе изучения оценки готовности к изменениям поведения в отношении употребления алкоголя/психоактивных веществ, самоэффективности и психоэмоционального состояния пациентов на разных этапах лечебно-реабилитационного процесса было выявлено следующее.

1. На раннем этапе ЛРП у пациентов отмечался высокий уровень готовности к изменениям и к действиям в отношении подобных изменений, высокий уровень амбивалентности при среднем уровне осознания необходимости подобных изменений (шкала Socrates), а также средний уровень самоэффективности (GSE). Изучение психоэмоционального состояния пациентов позволило выявить легкие признаки депрессии, умеренную тревогу и отсутствие стресса (шкала DASS-21), при этом более высокие показатели психоэмоционального неблагополучия были связаны со снижением показателей готовности к действиям в отношении достижения трезвости.

2. На восстановительном этапе ЛРП отмечалось достоверное улучшение показателей готовности к действиям в отношении изменения поведения и самоэффективности (Socrates, GSE). Общие показатели психоэмоционального состояния свидетельствовали о снижении признаков депрессии, тревоги и стресса (шкала DASS-21). На данном этапе была выявлена прямая взаимосвязь признаков тревоги с амбивалентностью.

3. При сравнении показателей раннего этапа ЛРП (шкалы Socrates, GSE и DASS-21) с результатами восстановительного и стабилизирующего этапов отмечалось, что пациенты с признаками стресса достоверно чаще проходили курс медицинской реабилитации, а более продолжительное пребывание в условиях наркологического стационара оказывало положительное влияние на психоэмоциональное состояние пациентов и на их готовность предпринимать действия на пути к выздоровлению.

### **Заключение**

Анализ динамических изменений мотивационной сферы личности и психоэмоциональных особенностей пациентов с наркологическими расстройствами на различных этапах лечебно-реабилитационного процесса позволил обнаружить ряд статистически значимых связей между полом, видом наркологического расстройства и продолжительностью терапевтических вмешательств. Полученные результаты, демонстрирующие динамические изменения целеполагания, взаимовлияние мотивационных и психоэмоциональных характеристик личности у пациентов разного пола и с различной наркологической патологией на различных этапах ЛРП, позволят учитывать и внедрять таргетированные психологические и психотерапевтические вмешательства в зависимости от выявленных признаков неблагополучия или устойчивости личностных конструктов.

### **Литература**

1. Агibalова Т.В., Бузик О.Ж., Винникова М.А., Ненастьева А.Ю., Уткин С.И., Тутков М.С., Поплевченков К.Н., Тучина О.Д. Психические и поведенческие расстройства, вызванные употреблением алкоголя. Синдром зависимости от алкоголя. Клинические рекоменда-

Фадеева Е.В., Лановая А.М.  
Изучение мотивационной сферы личности  
и психоэмоциональных особенностей у пациентов  
с наркологическими расстройствами на различных  
этапах лечебно-реабилитационного процесса (Часть 1)  
Психология и право. 2024. Том 14. № 2. С. 199–218

Fadeeva E.V., Lanovaya A.M.  
Motivational Personality Sphere  
and Psychoemotional Features in Patients  
with Drug Addiction Disorders at Different Stages  
of the Treatment and Rehabilitation Process (Part I)  
Psychology and Law. 2024. Vol. 14, no. 2, pp. 199–218

- ции. Пересмотр 2022 года [Электронный ресурс] // Наркология. 2022. Том 21. № 4. С. 3–21. doi:10.25557/1682-8313.2022.04.3-21
2. Агибалова Т.В., Тучин П.В., Тучина О.Д. Психотерапия наркологических заболеваний // Наркология: национальное руководство / Под ред. Н.Н. Иванца, И.П. Анохиной, М.А. Винниковой. 2-е изд., перераб. и доп. М.: ГЭОТАР-Медиа, 2016. 944 с.
  3. Винникова М.А., Ненастьева А.Ю., Уткин С.И. Психические и поведенческие расстройства, вызванные употреблением алкоголя. Алкогольное абстинентное состояние (синдром отмены алкоголя). Клинические рекомендации. Пересмотр 2022 года [Электронный ресурс] // Наркология 2022. Том 21. № 2. С. 3–13. doi:10.25557/1682-8313.2022.02.3-13
  4. Гофман А.Г., Понизовский П.А. О сочетании депрессивных расстройств с зависимостью от алкоголя // Вопросы наркологии. 2017. № 4-5. С. 103–112.
  5. Золотарева А.А. Систематический обзор психометрических свойств шкалы депрессии, тревоги и стресса (DASS-21) [Электронный ресурс] // Обзорение психиатрии и медицинской психологии имени В.М. Бехтерева. 2020. № 2. С. 26–37. doi:10.31363/2313-7053-2020-2-26-37
  6. Климанова С.Г., Березина А.А., Трусова А.В., Подоляк Д.В., Рыбакова К.В., Крупицкий Е.М. Взаимосвязь клинических характеристик пациентов с алкогольной зависимостью с доминирующей мотивацией употребления алкоголя [Электронный ресурс] // Обзорение психиатрии и медицинской психологии имени В.М. Бехтерева. 2022. Том 56. № 4. С. 63–76. doi:10.31363/2313-7053-2022-4-63-76
  7. Климанова С.Г., Трусова А.В., Киселев А.С., Бернцев В.А., Громыко Д.И., Илюк Р.Д., Крупицкий Е.М. Адаптация русскоязычной версии опросника для оценки готовности к изменениям (SOCRATES) [Электронный ресурс] // Консультативная психология и психотерапия. 2018. Том. 26. № 3. С. 80–104. doi:10.17759/cpp.2018260305
  8. Кордубан В.В., Бузик О.Ж., Агибалова Т.В. Сравнительный анализ личностных и ценностно-смысловых характеристик наркологических больных и здоровых лиц (абстинентов) в аспекте третичной профилактики [Электронный ресурс] // Российский медико-биологический вестник имени академика И.П. Павлова. 2022. Том. 30. № 4. С. 519–529. doi:10.17816/pavlovj109308
  9. Кулаков С. Руководство по реабилитации аддиктов. 4-е изд. Издательские решения, 2020. 468 с.
  10. Миллер У.Р., Роллик С. Мотивационное консультирование: как помочь людям измениться. М.: Эксмо, 2021. 544 с.
  11. Николишин А.Е., Чупрова Н.А., Гофман А.Г., Степанов И.Л., Кибитов А.О. Алкогольная зависимость у пациентов с коморбидной депрессией: темп формирования и клинические особенности [Электронный ресурс] // Вопросы наркологии. 2020. № 10 (193). С. 45–60. doi:10.47877/0234-0623\_2020\_10\_45
  12. Прохазка Д., Норкросс Д., Клименте К. ди. Психология позитивных изменений. Как навсегда избавиться от вредных привычек. М.: Манн, Иванов и Фербер, 2013. 320 с.
  13. Психические и поведенческие расстройства, вызванные употреблением психоактивных веществ. Синдром зависимости от психоактивных веществ: Клинические рекомендации. 2018. 72 с.
  14. Рощина О.В., Розин А.И., Счастный Е.Д., Бохан Н.А. Клиническое значение коморбидности аффективных расстройств и алкогольной зависимости [Электронный ресурс] // Бюлле-

Фадеева Е.В., Лановая А.М.  
Изучение мотивационной сферы личности  
и психоэмоциональных особенностей у пациентов  
с наркологическими расстройствами на различных  
этапах лечебно-реабилитационного процесса (Часть 1)  
Психология и право. 2024. Том 14. № 2. С. 199–218

Fadeeva E.V., Lanovaya A.M.  
Motivational Personality Sphere  
and Psychoemotional Features in Patients  
with Drug Addiction Disorders at Different Stages  
of the Treatment and Rehabilitation Process (Part I)  
Psychology and Law. 2024. Vol. 14, no. 2, pp. 199–218

ть сибирской медицины. 2019. Том 18. № 4. С. 110–118. doi:10.20538/1682-0363-2019-4-110-118

15. Руженкова В.В., Руженков В.А., Хамская И.С. Русскоязычная адаптация теста DASS-21 для скрининг-диагностики депрессии, тревоги и стресса [Электронный ресурс] // Вестник психиатрии, неврологии и нейрохирургии. 2019. № 10. С. 39–46. doi:10.33920/med-01-1910-06

16. Сиволан Ю.П., Крупицкий Е.М., Менделевич В.Д., Рыбакова К.В., Винникова М.А., Егоров А.Ю., Усов Г.М. Двойной диагноз: «депрессия» и «расстройство употребления алкоголя» [Электронный ресурс] // Журнал неврологии и психиатрии имени С.С. Корсакова. 2021. Том 121. № 7. С. 135–140. doi:10.17116/jnevro2021121071135

17. Фадеева Е.В. Дизайн и методология исследования по изучению мотивации к сохранению трезвости у пациентов с наркологическими заболеваниями на различных этапах лечебно-реабилитационного процесса // Вопросы наркологии. 2023. Том 35. № 3. С. 98–115.

18. Cheesman A., Read J.P. Prospective Pathways from Affect to Drug Outcomes: Refusal Self-Efficacy in the Context of Peer Influences // Substance Use & Misuse. 2023. Vol. 58(1). P. 1–11 doi:10.1080/10826084.2023.2236209

19. Fernández S.D., Miranda J.J.F., Pastor F.P., Muñoz F.L. Gender and addiction and other mental disorders comorbidity: sociodemographic, clinical, and treatment differences // Archives of Women's Mental Health. 2023. Vol. 26(5). P. 639–650. doi:10.1007/s00737-023-01353-w

20. International Standards for the Treatment of Drug Use Disorders: Revised edition incorporating results of field-testing. 2020 [Электронный ресурс] // World Health Organization. URL: <https://www.who.int/publications/i/item/international-standards-for-the-treatment-of-drug-use-disorders> (дата обращения: 01.12.2023).

21. Lovibond S.H., Lovibond P.F. Manual for the Depression Anxiety and Stress Scales. 2nd ed. Sydney: Psychology Foundation of Australia, 1995. 42 p.

22. Luszczynska A., Scholz U., Schwarzer R. The general self-efficacy scale: multicultural validation studies // Journal of Psychology. 2005. Vol. 139(5). P. 439–457. doi:10.3200/JRLP.139.5.439-457

23. McHugh R.K., Weiss R.D. Alcohol Use Disorder and Depressive Disorders // Alcohol Research: Current Reviews. 2019. Vol. 40(1). doi:10.35946/arcr.v40.1.01

24. Miller W.R., Tonigan J.S. Assessing drinkers' motivations for change: The Stages of Change Readiness and Treatment Eagerness Scale (SOCRATES) // Psychology of Addictive Behaviors. 1996. Vol. 10(2). P. 81–89. doi:10.1037/0893-164X.10.2.81

25. Plata M.G., Laghi F., Zammuto M., Pastorelli C. Refusal self-efficacy and alcohol-related behaviours in community samples: a systematic review and meta-analysis // Current Psychology. 2022. Vol. 42(9). P. 29349–29376. doi:10.1007/s12144-022-03954-7

26. Ruiz S.M., Oscar-Berman M., Kemppainen M.I., Valmas M., Sawyer R.S. Associations Between Personality and Drinking Motives Among Abstinent Adult Alcoholic Men and Women // Alcohol and Alcoholism. 2017. Vol. 52(4). P. 496–505. doi:10.1093/alcalc/agx016

27. Volkow N.D., Blanco C. Substance use disorders: a comprehensive update of classification, epidemiology, neurobiology, clinical aspects, treatment and prevention // World Psychiatry. 2023. Vol. 22(2). P. 203–229. doi:10.1002/wps.21073

## References

1. Agibalova T.V., Buzik O.Zh., Vinnikova M.A., Nenasteva A.Yu., Utkin S.I., Titkov M.S., Poplevchenkov K.N., Tuchina O.D. Psikhicheskie i povedencheskie rasstroistva, vyzvannye upo-

Фадеева Е.В., Лановая А.М.  
Изучение мотивационной сферы личности  
и психоэмоциональных особенностей у пациентов  
с наркологическими расстройствами на различных  
этапах лечебно-реабилитационного процесса (Часть 1)  
Психология и право. 2024. Том 14. № 2. С. 199–218

Fadeeva E.V., Lanovaya A.M.  
Motivational Personality Sphere  
and Psychoemotional Features in Patients  
with Drug Addiction Disorders at Different Stages  
of the Treatment and Rehabilitation Process (Part I)  
Psychology and Law. 2024. Vol. 14, no. 2, pp. 199–218

- trebieniem alkogolya. Sindrom zavisimosti ot alkogolya. Klinicheskie rekomendatsii. Peresmotr 2022 goda [Mental and behavioral disorders caused by alcohol use. Alcohol dependence syndrome. Clinical guidelines. Revised 2022] [Elektronnyi resurs]. *Narkologiya = Narcology*, 2022. Vol. 21, no. 4, pp. 3–21. doi:10.25557/1682-8313.2022.04.3-21 (In Russ.).
2. Agibalova T.V., Tuchin P.V., Tuchina O.D. Psikhoterapiya narkologicheskikh zabolevanii. In Ivanets N.N., Anokhina I.P., Vinnikova M.A. (Eds.). *Narkologiya: natsional'noe rukovodstvo*. 2nd ed. Moscow: GEOTAR-Media, 2016. 944 p. (In Russ.).
  3. Vinnikova M.A., Nenasteva A.Yu., Utkin S.I. Psikhicheskie i povedencheskie rasstroistva, vyzvannye upotrebeniem alkogolya. Alkogol'noe abstinentnoe sostoyanie (sindrom otmeny alkogolya). Klinicheskie rekomendatsii. Peresmotr 2022 goda [Mental and behavioral disorders due to use of alcohol. Alcohol withdrawal syndrome (Alcohol withdrawal). Clinical guidelines. Revised 2022] [Elektronnyi resurs]. *Narkologiya = Narcology*, 2022. Vol. 21, no. 2, pp. 3–13. doi:10.25557/1682-8313.2022.02.3-13 (In Russ.).
  4. Gofman A.G., Ponizovskiy P.A. O sochetanii depressivnykh rasstroistv s zavisimost'yu ot alkogolya [On comorbidity of depression and alcohol addiction]. *Voprosy narkologii = Journal of Addiction Problems*, 2017, no. 4-5, pp. 103–112. (In Russ.).
  5. Zolotareva A.A. Sistematischeskii obzor psikhometricheskikh svoystv shkaly depressii, trevogi i stressa (DASS-21) [Systematic review of the psychometric properties of the Depression Anxiety and Stress Scale-21 (DASS-21)] [Elektronnyi resurs]. *Obozrenie psikhologii i meditsinskoj psikhologii imeni V.M. Bekhtereva = V.M. Bekhterev Review of Psychiatry and Medical Psychology*, 2020, no. 2, pp. 26–37. doi:10.31363/2313-7053-2020-2-26-37 (In Russ.).
  6. Klimanova S.G., Berezina A.A., Trusova A.V., Podoliak D.V., Rybakova K.V., Krupitsky E.M. Vzaimosvyaz' klinicheskikh kharakteristik patsientov s alkogol'noi zavisimost'yu s dominiruyushchei motivatsiei upotrebleniya alkogolya [The relationship between the clinical characteristics of patients with alcohol use disorder and drinking motives] [Elektronnyi resurs]. *Obozrenie psikhologii i meditsinskoj psikhologii imeni V.M. Bekhtereva = V.M. Bekhterev Review of Psychiatry and Medical Psychology*, 2022. Vol. 56, no. 4, pp. 63–76. doi:10.31363/2313-7053-2022-4-63-76 (In Russ.).
  7. Klimanova S.G., Trusova A.V., Kiselev A.S., Berntsev V.A., Gromyko D.I., Ilyuk R.D., Krupitsky E.M. Adaptatsiya russkoyazychnoi versii oprosnika dlya otsenki gotovnosti k izmeneniyam (SOCRATES) [Psychometric Properties and Factor Structure of the Russian Version of the Stages of Change Readiness and Treatment Eagerness Scale (SOCRATES)] [Elektronnyi resurs]. *Konsul'tativnaya psikhologiya i psikhoterapiya = Counseling Psychology and Psychotherapy*, 2018. Vol. 26, no. 3, pp. 80–104. doi:10.17759/cpp.2018260305 (In Russ.).
  8. Korduban V.V., Buzik O.Zh., Agibalova T.V. Sravnitel'nyi analiz lichnostnykh i tsennostno-smyslovykh kharakteristik narkologicheskikh bol'nykh i zdorovykh lits (abstinentov) v aspekte tretichnoi profilaktiki [Comparative Analysis of Personality-Related and Value-and-Meaning-Related Characteristics of Narcological Patients and Healthy Individuals (Abstainers) in Terms of Tertiary Prevention] [Elektronnyi resurs]. *Rossiiskii mediko-biologicheskii vestnik imeni akademika I.P. Pavlova = I.P. Pavlov Russian Medical Biological Herald*, 2022. Vol. 30, no. 4, pp. 519–529. doi:10.17816/pavlovj109308 (In Russ.).
  9. Kulakov S. Rukovodstvo po rehabilitatsii addiktov. 4th ed. Izdatel'skie resheniya, 2020. 468 p. (In Russ.).

10. Miller W.R., Rollnick S. Motivatsionnoe konsul'tirovanie: kak pomoch' lyudyam izmenit'sya [Motivational Interviewing]. Moscow: Eksmo, 2021. 544 p. (In Russ.).
11. Nikolishin A.E., Chuprova N.A., Gofman A.G., Stepanov I.L., Kibitov A.O. Alkohol'naya zavisimost' u patsientov s komorbidnoi depressiei: temp formirovaniya i klinicheskie osobennosti [Alcohol dependence in patients with comorbid depression: rate of development and clinical features] [Elektronnyi resurs]. *Voprosy narkologii = Journal of Addiction Problems*, 2020. no. 10 (193), pp. 45–60. doi:10.47877/0234-0623\_2020\_10\_45 (In Russ.).
12. Prochaska J., Norcross D., DiClemente C. Psikhologiya pozitivnykh izmenenii. Kak navsegda izbavit'sya ot vrednykh privyчек [Changing for Good. A Revolutionary Six-Stage Program for Overcoming Bad Habits and Moving Your Life Positively Forward]. Moscow: Mann, Ivanov i Ferber, 2013. 320 p. (In Russ.).
13. Psikhicheskie i povedencheskie rasstroistva, vyzvannye upotrebleniem psikhoaktivnykh veshchestv. Sindrom zavisimosti ot psikhoaktivnykh veshchestv: Klinicheskie rekomendatsii. 2018. 72 p. (In Russ.).
14. Roshchina O.V., Rozin A.I., Schastnyi E.D., Bokhan N.A. Klinicheskoe znachenie komorbidnosti affektivnykh rasstroistv i alkohol'noi zavisimosti [Clinical value of comorbidity of affective disorders and alcohol dependence] [Elektronnyi resurs]. *Byulleten' sibirskoi meditsiny = Bulletin of Siberian Medicine*, 2019. Vol. 18, no. 4, pp. 110–118. doi:10.20538/1682-0363-2019-4-110-118 (In Russ.).
15. Ruzhenkova V.V., Ruzhenkov V.A., Khamskaya I.S. Russkoyazychnaya adaptatsiya testa DASS-21 dlya skrining-dagnostiki depressii, trevogi i stressa [Russian adaptation of the DASS-21 for screening and diagnosis of depression, anxiety and stress] [Elektronnyi resurs]. *Vestnik psikhologii, nevrologii i neirokhirurgii = Bulletin of Neurology, Psychiatry and Neurosurgery*, 2019, no. 10, pp. 39–46. doi:10.33920/med-01-1910-06 (In Russ.).
16. Sivolap Yu.P., Krupitsky E.M., Mendeleevich V.D., Rybakova K.V., Vinnikova M.A., Egorov A.Yu., Usov G.M. Dvoynoi diagnoz: “depressiya” i “rasstroistvo upotrebleniya alkogolya” [Dual diagnosis: depression and alcohol use disorder] [Elektronnyi resurs]. *Zhurnal nevrologii i psikhologii imeni S.S. Korsakova = S.S. Korsakov Journal of Neurology and Psychiatry*, 2021. Vol. 121, no. 7, pp. 135–140. doi:10.17116/jnevro2021121071135 (In Russ.).
17. Fadeeva E.V. Dizain i metodologiya issledovaniya po izucheniyu motivatsii k sokhraneniyu trezvosti u patsientov s narkologicheskimi zabolevaniyami na razlichnykh etapakh lechenno-reabilitatsionnogo protsessa [Design and methodology of the study assessing motivation for maintaining sobriety in patients with addiction disorders at various stages of treatment and rehabilitation process]. *Voprosy narkologii = Journal of Addiction Problems*, 2023. Vol. 35, no. 3, pp. 98–115. (In Russ.).
18. Cheesman A., Read J.P. Prospective Pathways from Affect to Drug Outcomes: Refusal Self-Efficacy in the Context of Peer Influences. *Substance Use & Misuse*, 2023. Vol. 58, no. 1, pp. 1–11 doi:10.1080/10826084.2023.2236209
19. Fernández S.D., Miranda J.J.F., Pastor F.P., Muñoz F.L. Gender and addiction and other mental disorders comorbidity: sociodemographic, clinical, and treatment differences. *Archives of Women's Mental Health*, 2023. Vol. 26, no. 5, pp. 639–650. doi:10.1007/s00737-023-01353-w
20. International Standards for the Treatment of Drug Use Disorders: Revised edition incorporating results of field-testing. 2020 [Elektronnyi resurs]. *World Health Organization*. URL:

Фадеева Е.В., Лановая А.М.  
Изучение мотивационной сферы личности  
и психоэмоциональных особенностей у пациентов  
с наркологическими расстройствами на различных  
этапах лечебно-реабилитационного процесса (Часть 1)  
Психология и право. 2024. Том 14. № 2. С. 199–218

Fadeeva E.V., Lanovaya A.M.  
Motivational Personality Sphere  
and Psychoemotional Features in Patients  
with Drug Addiction Disorders at Different Stages  
of the Treatment and Rehabilitation Process (Part I)  
Psychology and Law. 2024. Vol. 14, no. 2, pp. 199–218

<https://www.who.int/publications/i/item/international-standards-for-the-treatment-of-drug-use-disorders> (Accessed 01.12.2023).

21. Lovibond S.H., Lovibond P.F. Manual for the Depression Anxiety and Stress Scales. 2nd ed. Sydney: Psychology Foundation of Australia, 1995. 42 p.
22. Luszczynska A., Scholz U., Schwarzer R. The general self-efficacy scale: multicultural validation studies. *Journal of Psychology*, 2005. Vol. 139, no. 5, pp. 439–457. doi:10.3200/JRLP.139.5.439-457
23. McHugh R.K., Weiss R.D. Alcohol Use Disorder and Depressive Disorders. *Alcohol Research: Current Reviews*, 2019. Vol. 40, no. 1. doi:10.35946/arcr.v40.1.01
24. Miller W.R., Tonigan J.S. Assessing drinkers' motivations for change: The Stages of Change Readiness and Treatment Eagerness Scale (SOCRATES). *Psychology of Addictive Behaviors*, 1996. Vol. 10, no. 2, pp. 81–89. doi:10.1037/0893-164X.10.2.81
25. Plata M.G., Laghi F., Zammuto M., Pastorelli C. Refusal self-efficacy and alcohol-related behaviours in community samples: a systematic review and meta-analysis. *Current Psychology*, 2022. Vol. 42, no. 9, pp. 29349–29376. doi:10.1007/s12144-022-03954-7
26. Ruiz S.M., Oscar-Berman M., Kemppainen M.I., Valmas M., Sawyer R.S. Associations Between Personality and Drinking Motives Among Abstinent Adult Alcoholic Men and Women. *Alcohol and Alcoholism*, 2017. Vol. 52, no. 4, pp. 496–505. doi:10.1093/alcalc/agx016
27. Volkow N.D., Blanco C. Substance use disorders: a comprehensive update of classification, epidemiology, neurobiology, clinical aspects, treatment and prevention. *World Psychiatry*, 2023. Vol. 22, no. 2, pp. 203–229. doi:10.1002/wps.21073

### **Информация об авторах**

Фадеева Евгения Владимировна, кандидат психологических наук, заведующая, отделение организации профилактической помощи в наркологии, Национальный медицинский исследовательский центр психиатрии и наркологии имени В.П. Сербского Министерства здравоохранения Российской Федерации (ФГБУ «НМИЦ ПН им. В.П. Сербского» Минздрава России); доцент, кафедра клинической и судебной психологии, факультет юридической психологии, Московский государственный психолого-педагогический университет (ФГБОУ ВО МГППУ); младший научный сотрудник, отделение терапии стационарных больных с аддиктивными расстройствами, Национальный медицинский исследовательский центр психиатрии и неврологии имени В.М. Бехтерева (ФГБУ «НМИЦ ПН им. В.М. Бехтерева»), г. Санкт-Петербург, Российская Федерация, ORCID: <https://orcid.org/0000-0001-5411-9611>, e-mail: nscnfadeeva@mail.ru

Лановая Аlesia Михайловна, научный сотрудник, отделение организации профилактической помощи в наркологии, Национальный медицинский исследовательский центр психиатрии и наркологии имени В.П. Сербского Министерства здравоохранения Российской Федерации (ФГБУ «НМИЦ ПН им. В.П. Сербского» Минздрава России), г. Москва, Российская Федерация, ORCID: <https://orcid.org/0000-0002-4255-7953>, e-mail: alesya.lan@gmail.com

### **Information about the authors**

Eugenia V. Fadeeva, PhD in Psychology, Head, Department of Preventive Care, V.P. Serbsky National Medical Research Centre for Psychiatry and Narcology of the Ministry of Health of the Rus-

*Фадеева Е.В., Лановая А.М.*

Изучение мотивационной сферы личности  
и психоэмоциональных особенностей у пациентов  
с наркологическими расстройствами на различных  
этапах лечебно-реабилитационного процесса (Часть 1)  
Психология и право. 2024. Том 14. № 2. С. 199–218

*Fadeeva E.V., Lanovaya A.M.*

Motivational Personality Sphere  
and Psychoemotional Features in Patients  
with Drug Addiction Disorders at Different Stages  
of the Treatment and Rehabilitation Process (Part I)  
Psychology and Law. 2024. Vol. 14, no. 2, pp. 199–218

sian Federation; Associate Professor, Department of Clinical and Forensic Psychology, Faculty of Legal and Forensic Psychology, Moscow State University of Psychology & Education; Associate Researcher, Department of Treatment of Inpatients with Addictive Disorders, V.M. Bekhterev National Medical Research Center for Psychiatry and Neurology, Saint Petersburg, Russia, ORCID: <https://orcid.org/0000-0001-5411-9611>, e-mail: [nscnfadeeva@mail.ru](mailto:nscnfadeeva@mail.ru)

*Alesya M. Lanovaya*, Researcher of the Department of Preventive Care, V.P. Serbsky National Medical Research Centre for Psychiatry and Narcology of the Ministry of Health of the Russian Federation, Moscow, Russia, ORCID: <https://orcid.org/0000-0002-4255-7953>, e-mail: [alesya.lan@gmail.com](mailto:alesya.lan@gmail.com)

Получена 17.01.2024

Принята в печать 17.03.2024

Received 17.01.2024

Accepted 17.03.2024



МЕЖДИСЦИПЛИНАРНЫЕ ИССЛЕДОВАНИЯ |  
INTERDISCIPLINARY STUDIES

## Социальные представления о теле: теория, факты и комментарии (Часть 1)

### *Дворянчиков Н.В.*

Московский государственный психолого-педагогический университет (ФГБОУ ВО МГППУ), г. Москва, Российская Федерация  
ORCID: <https://orcid.org/0000-0003-1462-5469>, e-mail: [dvorian@gmail.com](mailto:dvorian@gmail.com)

### *Мельникова Д.В.*

Московский государственный психолого-педагогический университет (ФГБОУ ВО МГППУ), г. Москва, Российская Федерация  
ORCID: <https://orcid.org/0000-0003-4501-8207>, e-mail: [melnikovadv@mgppu.ru](mailto:melnikovadv@mgppu.ru)

### *Белова Е.Д.*

Московский государственный психолого-педагогический университет (ФГБОУ ВО МГППУ), г. Москва, Российская Федерация  
ORCID: <https://orcid.org/0009-0004-0747-6121>, e-mail: [edbelova@mgppu.ru](mailto:edbelova@mgppu.ru)

### *Бовина И.Б.*

Московский государственный психолого-педагогический университет (ФГБОУ ВО МГППУ), г. Москва, Российская Федерация  
ORCID: <https://orcid.org/0000-0002-9497-6199>, e-mail: [innabovina@yandex.ru](mailto:innabovina@yandex.ru)

Целью излагаемого исследования явилось выявление «немых» элементов социальных представлений о теле. Объектом исследования явились мужчины и женщины, принадлежащие к субкультуре, связанной с увлечением садомазохистическими практиками; выборку составили представители этой субкультуры в возрасте от 19 до 54 лет (N = 77 человек, 40% женщин). Предмет исследования — особенности социальных представлений о теле. Основным методом исследования явился опрос, инструментом для анализа социальных представлений выступала ассоциативная методика. Полученные результаты свидетельствуют о том, что тело (женское и мужское) мыслится через антиномию «мужчина—женщина», с вытекающими атрибутами каждого полюса (сила—красота). Элементы представлений о теле (женском или мужском) кристаллизуются вокруг соответствующих элементов: красота — в случае женского тела в группе женщин, сила и мышцы — в случае мужского тела в группе мужчин. В каждом случае можно говорить о нормативном и идеализированном представлении о теле. Элементы, образующие представление о женском теле, имеют позитивную коннотацию, в случае представления о мужском теле — нейтральную и позитивную. Скрытый элемент представлений (область гениталий) встраивается в логику понимания мужского тела, если учесть анализ мужского тела через призму истории культуры.

**Ключевые слова:** социальные представления, тело, скрытый элемент представлений.

Дворянчиков Н.В., Мельникова Д.В.,  
Белова Е.Д., Бовина И.Б.  
Социальные представления о теле:  
теория, факты и комментарии (Часть 1)  
Психология и право. 2024. Том 14. № 2. С. 219–238

Dvoryanchikov N.V., Melnikova D.V.,  
Belova E.D., Bovina I.B.  
Social Representations of the Body:  
Theory, Facts and Commentary (Part 1)  
Psychology and Law. 2024. Vol. 14, no. 2, pp. 219–238

**Финансирование:** исследование выполнено при финансовой поддержке Российского научного фонда (РНФ) в рамках научного проекта № 22-28-00661.

**Для цитаты:** Дворянчиков Н.В., Мельникова Д.В., Белова Е.Д., Бовина И.Б. Социальные представления о теле: теория, факты и комментарии (Часть 1) [Электронный ресурс]. Психология и право. 2024. Том 14. № 2. С. 219–238. DOI:10.17759/psylaw.2024140216

## Social Representations of the Body: Theory, Facts and Commentary (Part 1)

**Nikolay V. Dvoryanchikov**

Moscow State University of Psychology & Education, Moscow, Russia  
ORCID: <https://orcid.org/0000-0003-1462-5469>, e-mail: [dvorian@gmail.com](mailto:dvorian@gmail.com)

**Daria V. Melnikova**

Moscow State University of Psychology & Education, Moscow, Russia  
ORCID: <https://orcid.org/0000-0003-4501-8207>, e-mail: [melnikovadv@mgppu.ru](mailto:melnikovadv@mgppu.ru)

**Evgeniya D. Belova**

Moscow State University of Psychology & Education, Moscow, Russia  
ORCID: <https://orcid.org/0009-0004-0747-6121>, e-mail: [edbelova@mgppu.ru](mailto:edbelova@mgppu.ru)

**Inna B. Bovina**

Moscow State University of Psychology & Education, Moscow, Russia  
ORCID: <https://orcid.org/0000-0002-9497-6199>, e-mail: [innabovina@yandex.ru](mailto:innabovina@yandex.ru)

The aim of the presented study was to identify so called “mute” elements of social representations of the body. The sample consisted of representatives of the BDSM subculture at the age of 19 to 54 years (N=77 people, 40% women). The free association technique was used in order to reveal the social representations of the body. The obtained results indicate that the body (in groups of males and females) is represented through the antimony “man-woman” with the resulting attributes of each pole (“strength”- “beauty”), so the social representations of the body are crystallized around the corresponding elements: beauty - in the key element of the female body in the group of women, strength and muscles are the key elements in case of the male body in the group of men. In each case the normative and idealized representations of the body are revealed. In each case we can speak about normative and idealized representation of the body. The mute zone of the social representation (genital area) suits the logic of the male body vision, if we take into account the analysis of the male body through the prism of cultural history.

**Keywords:** social representations, body, “mute zone” of social representations.

**Funding:** the reported study was funded by Russian Scientific Foundation (RSF), project number 22-28-00661.

**For citation:** Dvoryanchikov N.V., Melnikova D.V., Belova E.D., Bovina I.B. Social Representations of the Body: Theory, Facts and Commentary (Part 1). *Psikhologiya i pravo = Psychology and Law*, 2024. Vol. 14, no. 2, pp. 219–238. DOI:10.17759/psylaw.2024140216 (In Russ.).

## Введение

Тело — одна из ключевых тем богословских и философских текстов, на ее изучение обращают внимание представители целого ряда наук (от медицины и антропологии до искусствоведения [2; 3]).

Всего лишь беглый взгляд на соответствующую литературу [2; 3; 4; 5; 17; 20; 21; 29] позволяет констатировать не только наличие чрезвычайного интереса исследователей к проблеме тела, но и существование многообразия призм рассмотрения этого вопроса, объяснения проблематики, связанной с телом.

В фокусе научного и обыденного дискурсов о теле оказываются такие измерения, как: здоровье—болезнь; природное—социальное—культурное; субъектное—объектное; говорящее—немое; идеальное—реальное; целостное—фрагментированное; индивидуальное—социальное; мужское—женское; моральное—аморальное; нормальное—девиантное; духовный верх—телесный низ; реальное — виртуальное и многие- многие другие. Приведенные выше измерения дискурса о теле указывают как на комплексность и сложность этого объекта, так и на интерес к нему со стороны различных социогуманитарных дисциплин, в частности психологии.

Разумеется, приведенные выше темы научного и обыденного дискурсов о теле не являются исчерпывающими; впрочем, такая задача не стояла перед нами. Равным счетом мы не преследовали цели изложить здесь обзор концепций и моделей, которые ставят тело в центр своего рассмотрения и изучения. Это могло бы стать темой отдельного теоретико-аналитического исследования.

Заметим, что с 2004 г. выходит специализированный журнал «Body image», на страницах которого представители социальных наук, и в первую очередь психологии, обсуждают проблемы образа тела и внешности человека, где, как декларируется в целях издания, психологическое измерение переплетается с социокультурным. Парадоксальным образом за все время существования в этом авторитетном издании едва ли можно обнаружить исследования, выполненные в логике теории, которая позволяет изучать особенности социального мышления [20], специфику обыденной трактовки тела, на которую человек опирается в повседневной жизни, действуя или бездействуя в отношении своего тела. В фокусе внимания исследователей оказываются, скорее, конструкты интраиндивидуального уровня, сопряженные с образом тела.

В настоящей работе внимание будет сфокусировано исключительно на рассмотрении проблемы тела через призму теории социальных представлений [19; 20; 24; 25]. Эта теория принадлежит к наиболее высокому уровню объяснения — идеологическому (по трактовке В. Дуаза).

В силу того, что основные положения этой теории известны отечественному читателю, неоднократно обсуждались в литературе (среди прочих [1]), остановимся здесь кратко только на тех положениях, игнорирование которых затруднит понимание разрешаемого здесь исследовательского вопроса.

На важность изучения тела в рамках теории социальных представлений указывал С. Московиси еще на заре возникновения и развития этой теории — в 60-х гг. [18]. Вслед за С. Мос-

ковиси, Д. Жоделе подчеркивала, что тело оказывается ключевым вопросом для психологии в целом, указывая на то, что именно для теории социальных представлений эта тема оказывается привилегированной [20]: реальность тела является одновременно и социальной, и субъективной. Представления о теле тесно связывают три важных сферы: психологическую, социальную и культуральную [20]. Таким образом, именно теория социальных представлений, в фокусе которой оказывается изучение социальных представлений, понимаемых как: «...системы ценностей, идей и практик с двоякой функцией... во-первых, установить порядок, который позволит индивидам ориентироваться в своем материальном и социальном мирах и овладеть ими; во-вторых, обеспечить коммуникацию между членами сообщества, снабдив их кодом для социального обмена и кодом для присвоения имен и классификации различных аспектов их мира и их индивидуальной и групповой истории» [24, р. xiii], оказывается в наибольшей степени адекватным инструментом, который позволяет вскрыть то самое «социальное в глубине индивида» [20, р. 212]. Помимо функции знания, на которую указывает С. Московиси в определении социальных представлений, существуют и другие функции: регуляция социального поведения и оправдание социальных отношений; конструирование и управление социальной идентичностью. Социальная практика и социальное влияние являются собой два ключевых фактора трансформации социальных представлений.

Другими словами, именно эта теоретическая рамка позволяет проанализировать, с одной стороны, психологическое измерение, включающее субъективный уровень, где первостепенны отношения человека с собственным телом, его ощущения удовольствия или боли, с другой — тот самый социальный пласт (включающий принадлежность к социальным категориям, коммуникации на различных уровнях), который влияет на субъективное знание индивида о своем теле [20].

Как уже отмечалось выше, многогранность дискурса о теле в полной мере соответствует критериям полиморфности объекта социальных представлений [15].

Наконец, в работе К. Фламана и М.-Л. Рукета [15], где излагается методология исследования социальных представлений, в классификации объектов социальных представлений (которая не является исчерпывающей и окончательной, но объединяет объекты, которые исследовались в рамках теории), тело, как объект социальных представлений, принадлежит к категории «здоровье и социальная сфера».

Сказанное выше дает серьезные основания для предположения о том, что у этого объекта представлений имеется солидная история в рамках теории, что существует значительное количество исследований, в которых тело оказывалось бы в фокусе исследовательского интереса.

Однако анализ литературы свидетельствует об обратном: в реальности можно обнаружить скорее незначительное количество исследований о теле, предпринятых в рамках теории социальных представлений [10; 11; 12; 13; 14; 16; 20; 30; 31; 32]. В частности, в специализированном журнале, посвященном теории социальных представлений, «Papers on Social Representations», издаваемом с 1992 г., можно обнаружить лишь единичные работы, где бы тело оказывалось в фокусе внимания авторов [например: 11; 12].

Анализ немногочисленных исследований, опубликованных в разное время и в самых различных изданиях, позволяет сделать ряд интересных наблюдений: с одной стороны, исследования реализованы в рамках различающихся подходов теории социальных представлений; среди ключевых вопросов исследования: специфика социальных представлений о теле в эт-

нических, возрастных, гендерных и профессиональных группах; особенности содержания и структуры социальных представлений как результат физической активности; понимание тела в группах мужчин и женщин с физическими дисфункциями (будь то параплегия, тетраплегия парез и др.) [1]; социальные представления в системе представлений (представлений о теле, о здоровье, старении и СПИДе); специфика понимания тела, представления о теле, транслируемые в массмедиа [10; 11; 12; 13; 14; 16; 20; 30; 31; 32].

С другой стороны, специфична выборка, на которой каждый раз реализуются исследования: это либо представители подростково-молодежной среды (преимущественно девушки, чей средний возраст оказывается в диапазоне от 21 до 23), либо люди пенсионного возраста (мужчины и женщины в возрасте от 60 до 84 лет [10; 11; 30; 31; 32] или женщины в возрасте после 75 лет [12]). Конечно, в качестве аргументов в пользу такого выбора можно принять указание на необходимость разработки рекомендаций профилактического характера. Социальные представления являют собой определенные фильтры на пути информационного воздействия, отсюда для эффективности профилактического воздействия требуется проанализировать социальные представления об интересующем объекте у целевой аудитории.

В то же самое время сфокусированность внимания только на этих группах, несомненно, ограничивает понимание специфики представлений о теле в более широком смысле, ограничивает спектр рассматриваемых вопросов.

С. Московиси указывал на важность анализа тела через призму теории социальных представлений еще в начале 60-х гг. К. Эрзлиш, отдавая предпочтение другим объектам исследования — здоровью и болезни (а не проблематике тела, как это предлагал сделать С. Московиси [18]), имела многочисленных последователей. Проблематика здоровья и болезни является поистине ключевой для теории социальных представлений. В пользу этого говорит не только соответствие критериям, по которым определяются объекты социальных представлений [15], но и сам потенциал и применимость теории социальных представлений. Более того, здоровье и болезнь оказываются в фокусе внимания значительного числа исследований в рамках этой теории, начиная от классических работ С. Московиси, К. Эрзлиш, Д. Жоделе [19; 24; 25]. Пандемия Covid-19 только в очередной раз продемонстрировала адекватность и эвристичность теории (например, [8; 27]). В фокус внимания попадают не только разнообразные аспекты проблематики здоровья и болезни, но и представления, порожденные в различных группах (возрастных, этнических, социальных, профессиональных) и пр.

Таким образом, представляется возможным констатировать наличие своего рода парадокса: с одной стороны, классики теории социальных представлений подчеркивают важность тела как объекта теории социальных представлений (и релевантность теории социальных представлений для изучения этого объекта), с другой стороны, столь важный объект для теории в реальности не получил достойного внимания исследователей.

Более того, тело, по сравнению с различными объектами социальных представлений, обладает специфическими особенностями: во-первых, оно едва ли понимается вне размышлений о собственном теле, вне отождествлений между Я и собственным телом. Во-вторых, оно мыслится через призму категорий (пол, возраст, этническая принадлежность). Эти категории являют собой организующие принципы когнитивной деятельности человека. Проиллюстрируем это на примере, о котором рассуждает С. Московиси [26]: антиномия «мужчина—женщина» сопряжена с разными качествами: мужчине приписывается сила, женщине — красота [26]. Очевидно, что при обсуждении тела как объекта социальных представлений актуализируется эта старинная оппозиция, которая, как отмечает С. Московиси, определяет обра-

зы, языковые конструкции, поведение в соответствии с представлениями [26]. Наконец, тело — это «сензитивный» объект социальных представлений, связанный с сексуальностью, с сексуальными практиками, с соответствующими социальными нормами и табу.

В этой связи становятся понятными и ожидаемыми результаты исследований социальных представлений о теле, в которых систематически присутствуют элементы — красота и здоровье [2; 7]. Эти составляющие имеют достаточно устойчивую нормативную коннотацию. Исследователи, вероятно, имеют дело с так называемым феноменом «скрытой зоны» [28], когда элементы социального представления как бы «замаскированы», это, в первую очередь, объясняется природой объекта представления. Без использования специальных исследовательских приемов элементы, касающиеся тела, наталкиваются на определенные табу, как следствие — маскируются. Сказанное выше означает, что для изучения социальных представлений о теле необходима достаточно сложная и многоуровневая стратегия исследования, которая, в частности, предполагает обращение к специальным процедурам [6; 15; 23; 28], позволяющим вскрыть так называемые «немые» элементы в представлениях о теле. Все это не только определяет исследовательский вопрос и цель исследования, представленного в настоящей работе, но и указывает на важность и актуальность именно такой призмы анализа.

В силу того, что в отечественной литературе едва ли встречаются работы (за исключением статьи П. Рато и Г. Ло Монако, опубликованной в тематическом номере по социальным представлениям [28]), в которых бы в фокусе внимания оказывался анализ *скрытых элементов* социальных представлений, необходимым видится изложение того, какие методические приемы используются.

Как отмечает Ж.-К. Абрик, определенные элементы социальных представлений могут ускользнуть от анализа [6]. Именно так было в классических работах С. Московиси и Д. Жоделе [19; 25]. Говоря о психоанализе, респонденты не упоминали такой важный элемент психоаналитической теории, как либидо [28]. С точки зрения С. Московиси, это объясняется табуированностью соответствующей темы [27]. В исследовании о безумии Д. Жоделе [19] респонденты действовали в отношении психически больных, проживающих у них, в соответствии со старинными убеждениями о заразности психических заболеваний, при этом едва ли говорили об этом в интервью. Очевидно, что это не единичные факты, при этом, как отмечают П. Рато и Г. Ло Монако, исследования «немой зоны» социальных представлений начались сравнительно недавно (теория появилась в 1961 г., исследования «немой зоны» — только в 2000 г.) [26].

Для того чтобы обнаружить такие элементы, требуется снизить нормативное влияние, которое в значительной степени присутствует в исследованиях социальных представлений, реализованных с помощью опросников [26]. Для реализации этой задачи и требуются специальные методические приемы, которые способствовали бы высказыванию таких социально нежелательных элементов [21]. Очевидно, что изучение социальных представлений о теле с необходимостью должно опираться на идеи о скрытых элементах, что позволит снизить нормативное влияние.

На основе анализа литературы П. Рато и Г. Ло Монако предлагают различать основные варианты таких приемов: манипулирование частным и публичным контекстами, нормативная деконтекстуализация, или замещение [28]. В нашем исследовании предпочтение было отдано приему замещения. Насколько позволяют судить исследования, респонденты достаточно свободно высказывают социально нежелательные элементы от лица других, по сравнению с собственным мнением [28]. Использование этого приема позволит ответить на во-

прос о том, какие элементы оказываются скрытыми, проливают свет на специфику представлений о теле.

***Анализ скрытых элементов социальных представлений о теле.***

Целью этого этапа более широкого научно-исследовательского проекта стало выявление «немых» элементов социальных представлений о теле.

*Объектом исследования* явились мужчины и женщины, принадлежащие к субкультуре, связанной с увлечением садомазохистическими практиками, выборку составили представители субкультуры, связанной с увлечением садомазохистическими практиками, в возрасте от 19 до 54 лет (N = 77 человек, 40% женщин). *Предмет исследования* — особенности социальных представлений о теле.

Обращение к этой группе объясняется тем, что на предыдущих этапах исследования нами не было выявлено различий [2; 9] в группах, различающихся по практикам в отношении собственного тела (например, наличие / отсутствие модификаций тела, вовлеченность / отсутствие вовлеченности в спортивную активность) в двух возрастных группах. Как уже было сказано выше, согласно положениям теории социальных представлений, социальная практика в отношении объекта является фактором динамики представлений.

Представители субкультуры, связанной с увлечением садомазохистическими практиками, видятся как индивиды, использующие специфические сексуальные практики, связанные со значительной интенсивностью вовлечения тела в отличие от традиционных форм сексуальных практик [33]. Это, исходя из логики теории социальных представлений, должно отразиться на представлениях о теле, а именно: представления о женском и мужском теле в соответствующих группах будут выстраиваться вокруг иных элементов, чем традиционные красота и сила, включая элементы, указывающие на функциональность тела (как результат соответствующих сексуальных практик). Кроме того, с помощью соответствующего методического приема предполагается вскрыть так называемые немые элементы представлений, которые касаются сексуальности.

***Методы и процедура исследования.*** Основным методом исследования явился опрос в варианте анкеты (в онлайн-формате). Ключевым инструментом для анализа социальных представлений в различных теоретических подходах теории социальных представлений является ассоциативная методика [6; 23]. В нашем случае в нормативном условии использовалась методика свободных продолжающихся ассоциаций, в условии замещения — методика ограниченных продолжающихся ассоциаций.

Представителям субкультуры, связанной с увлечением садомазохистическими практиками, предлагалось принять участие в исследовании представлений о теле; если они соглашались, то им предъявлялась ссылка на опросник (каждой группе предлагалась ссылка на женскую или мужскую версию опросника соответственно). Группам респондентов (женщинам и мужчинам) сначала предлагалось указать пять слов или выражений, которые сразу приходят в голову, когда они думают о женском теле (в группе женщин) и мужском теле (в группе мужчин) (это условие было обозначено как нормативное), затем предлагалось ответить на тот же самый вопрос, но от имени женщин в целом (группа женщин) и мужчин в целом (группа мужчин). Такая инструкция соответствует условию замещения [23].

Каждый ответ предлагалось оценить по шкале от –3 до +3. Это измерение позволило определить валентность элементов СП [23], другими словами, выявить оценочную коннотацию каждого ответа.

**Анализ гипотетической структуры социальных представлений.** Для выявления гипотетической структуры социальных представлений был использован прототипический анализ [6; 15; 23]. Прототипический анализ, предложенный П. Вержесом [23], исходит из положения о том, что элементы ядра являются более «выпуклыми» по сравнению с элементами периферии [23]. Операционализация этой идеи предполагает использование двух параметров: 1) *частота ассоциаций* — параметр, который указывает на разделенность элементов представления, это эмпирический показатель консенсуса, лежащего в основе структурного подхода; 2) *ранг появления ассоциации* — своего рода время реакции (в исследовании невозможно принять замер скорости реакции, но ранг появления ассоциации указывает на важность понятия для респондента) [6; 23]. Сочетание этих параметров в рамках структурного подхода выступает в качестве показателя центральности элементов; однако сам прототипический анализ выступает инструментом, который позволяет говорить лишь о гипотетической структуре представления. Окончательное решение о структуре представления принимается по результатам дополнительного этапа исследования [6; 23]. Матрицы данных, полученные с помощью методики свободных и ограниченных ассоциаций, были составлены из слов и словосочетаний, высказанных не менее чем 10% респондентов. Отметим, что в литературе на настоящий момент по-прежнему не существует консенсуса относительно порога согласованности ответов, этот показатель варьирует от 3% до 50%. Полученные ассоциации в каждой выборке были лемматизированы и категоризованы в соответствующие семантические единицы. Матрица данных анализировалась с помощью программы IRaMuTeQ 0.7 alpha 2 [23].

### Результаты исследования и их интерпретация

В результате предпринятого анализа было выявлено, что в группе женщин (нормативное условие) все составляющие гипотетической структуры представления имеют только позитивную коннотацию (от +1,7 до +3). Зона ядра (элементы с высокой частотой и низким рангом появления, потенциальные элементы ядра, т. е. вокруг них потенциально кристаллизуется социальные представления о женском теле) образована элементами: *красота, грудь, нежность, изгибы тела* (табл. 1).

Зона контрастирующих элементов (элементы с низкой частотой и низким рангом появления) образована составляющими: *женственность, фигура, тепло*.

Вторая периферическая зона объединяет элементы с низкой частотностью и высоким рангом появления. В этой зоне находятся элементы: *бедра, сила, руки, волосы, выносливость, сексуальность, область ягодиц, кожа, здоровье*. Все эти элементы соответствуют индивидуальному опыту и выполняют роль контекстуализации элементов зоны ядра.

В группе женщин (условие замещения) все составляющие гипотетической структуры представления о женском теле имеют только позитивную коннотацию (от +1,5 до +3). Зона ядра образована единственным элементом: *красота* (табл. 1).

Контрастирующая зона (табл. 1) состоит из элементов с низкой частотой и низким рангом появления. По идее Ж.-К. Абрика: «...есть темы, заявленные немногими людьми (низкая частота), но которые считают их очень важными. Такая конфигурация может свидетельствовать о существовании подгруппы меньшинства с иным представлением... Но мы также можем найти здесь... дополнение первой периферии» [6, р. 63]. Исходя из этого положения, стоит обратить особое внимание на смысловые связи, которые могут иметь элементы, располагающиеся в данной зоне гипотетической структуры социальных представлений. Она объединяет два элемента: *грудь и сила*.



Таблица 1

**Гипотетическая структура СП о женском теле в группе женщин  
(субкультура, связанная с увлечением садомазохистическими практиками)**

...	Понятие (частота, ранг, валентность)			
	Зона ядра	Контрастирующие элементы	Первая периферическая система	Вторая периферическая система
Нормативное условие (4,50; 2; 51)*	Красота (12; 1,80; 2,80)** Грудь (8; 1,89; 1,60) Нежность (7; 2,10; 2,30) Изгибы тела (7; 2,10; 2,30)	Женственность (3; 1,30; 3,00) Фигура (3; 2,30; 2,30) Тепло (3; 2,30; 3,00)		Бедра (4; 2,50; 3,00) Сила (4; 2,80; 2,50) Руки (3; 2,70; 1,70) Волосы (3; 2,70; 2,30) Выносливость (3; 2,70; 2,30) Сексуальность (3; 3,30; 2,30) Область ягодиц (3; 3,30; 1,30) Кожа (3; 3,70; 3,00) Здоровье (3; 4,30; 3,00)
Условие замещения (9,38; 2;77)*	Красота (13; 2,20; 2,10)	Грудь (5; 1,80; 1,60) Сила (4; 2,20; 2,20)	Изгибы тела (10; 3,20; 2,00)	Фигура (4; 3,50; 2,20) Область ягодиц (4; 2,80; 1,50) Кожа (3; 2,70; 3,00) Здоровье (3; 2,70; 2,00) Сексуальность (3; 2,70; 2,00) Нежность (3; 3,00; 3,00)

*Примечание:* «\*» — в скобках указаны средние значения по частоте встречаемости и рангу появления ассоциации для каждого объекта СП. В соответствии с теорией СП и логикой прототипического анализа, показатели по частоте и рангу понятия позволяют различать четыре соответствующие зоны в структуре СП [23]. Валентность — указывает на негативную, нейтральную или позитивную коннотацию элемента СП [23].

Таблица 2

**Гипотетическая структура СП о мужском теле в группе мужчин  
(субкультура, связанная с увлечением садомазохистическими практиками)**

...	Понятие (частота, ранг, валентность)			
	Зона ядра	Контрастирующие элементы	Первая периферическая система	Вторая периферическая система
Нормативное условие (9,46; 2; 59)*	Сила (21; 2,00; 2,00)** Мышцы (19; 2,30; 1,60) Торс (10; 1,30; 0,70)	Сильные руки (9; 2,20; 1,80) Борода (6; 2,20; 1,50)	Волосатость (12; 4,10; –0,20) Область гениталий (11; 3,00; 1,50)	Спорт (7; 2,60; 2,00) Плечи (6; 3,20; 1,50) Грудь (6; 3,20; 1,00) Красота (5; 2,80; 2,00) Пресс (5; 3,20; 1,40) Сильные ноги (4; 2,80; 0,80) Брутальность (4; 3,00; 1,50) Выносливость (4; 4,20; 2,80)
Условие замещения (9,38; 2; 77)*	Сила (24; 2,00; 1,80)** Мышцы (24; 2,70; 1,70) Область гениталий (11; 2,10; 1,40)	Торс (7; 2,10; 0,9) Сильные руки (7; 2,10; 1,70)	Волосатость (13; 4,3,7; –0,40)	Выносливость (7; 3,60; 2,10) Спорт (6; 3,20; 2,00) Сильные ноги (6; 3,20; 1,00) Пресс (5; 4,00; 0,60) Грудь (4; 2,80; 1,00) Борода (4; 2,80; 1,00) Брутальность (4; 3,50; 0,80)

*Примечание:* «\*» — в скобках указаны средние значения по частоте встречаемости и рангу появления ассоциации для каждого объекта СП. В соответствии с теорией СП и логикой прототипического анализа, показатели по частоте и рангу понятия позволяют различать четыре соответствующие зоны в структуре СП [23]. Валентность — указывает на негативную, нейтральную или позитивную коннотацию элемента СП [23].

Первая периферическая зона объединяет элементы с высокой частотностью и высоким рангом появления, она является своего рода послесловием по отношению к объекту социальных представлений, элементы, представленные здесь, мыслятся во вторую очередь по отношению к самому объекту. В этой зоне находится элемент: *изгибы тела*.

Вторая периферическая зона (элементы с низкой частотой и высоким рангом появления) образована составляющими: *фигура, область ягодиц, кожа, здоровье, сексуальность, нежность*. Все эти элементы соответствуют индивидуальному опыту и выполняют роль контекстуализации элементов зоны ядра.

Во втором условии (замещения) обращает на себя внимание тот факт, что в зоне ядра остается только один элемент — *красота*.

Как и результаты, полученные на предыдущем этапе научно-исследовательского проекта [2; 9], полученные здесь результаты говорят в пользу нормативности и идеализации представлений о женском теле. Присутствие элемента «красота» соответствует идее темы «мужчина—женщина», развиваемой С. Московиси, согласно которой, женщина отождествляется с красотой [26], это ключевой атрибут.

Если попытаться провести параллель между полученными результатами на этом дополнительном этапе научно-исследовательского проекта и тем, что было получено на первом этапе [2; 9], то можно заметить, что содержание социальных представлений о женском теле в двух возрастных группах женщин достаточно близко к тому, что получено в случае женщин из субкультуры, связанной с увлечением садомазохистическими практиками.

В результате аналогичного анализа, предпринятого в группе мужчин, было получено, что все составляющие гипотетической структуры представления (нормативное условие), имеют нейтральную или позитивную коннотацию (от  $-0,2$  до  $+2,8$ ). Зона ядра образована элементами с нейтральной и позитивной коннотацией: *сила, мышцы, торс* (табл. 2).

Контрастирующая зона (элементы с низкой частотой и низким рангом появления, та самая область, где могут располагаться элементы, отражающие позицию меньшинства, или элементы, дополняющие первую периферию) (табл. 2) состоит из элементов: *сильные руки, борода*.

Первая периферическая зона объединяет элементы с высокой частотностью и высоким рангом появления, т. е. элементы, которые мыслятся во вторую очередь по отношению к самому объекту: *волосатость, область гениталий*.

Вторая периферическая зона (элементы с низкой частотой и высоким рангом появления) образована составляющими: *спорт, плечи, грудь, пресс, красота, брутальность, выносливость, ноги*.

В группе мужчин (условие замещения) все составляющие гипотетической структуры представления о мужском теле имеют нейтральную или позитивную коннотацию (от  $-0,4$  до  $+2,1$ ). Зона ядра образована элементами: *сила, мышцы, область гениталий* (табл.2).

Контрастирующая зона объединяет два элемента: *торс и сильные руки*.

Первая периферическая зона объединяет элементы с высокой частотностью и высоким рангом появления. В этой зоне находится только один элемент: *выносливость*.

Вторая периферическая зона образована составляющими: *выносливость, спорт, сильные ноги, пресс, грудь, борода и брутальность*.

Во втором условии (замещения) обращает на себя внимание тот факт, что в зоне ядра является элемент — область гениталий, который в нормативном условии располагался в первой периферии. Эта составляющая является тем самым «немым» элементом, на поиск которого и был направлен наш анализ.

Такой результат вполне согласуется с логикой, которую прослеживает И.С. Кон, предпринимая анализ мужского тела через призму истории культуры [3]. Другими словами, это важное измерение для понимания тела. Другой вопрос: какова его роль в представлении? Напомним, что гипотетическая структура представления предполагает дополнительные меры для определения центральности элементов. К ответу на этот вопрос можно приблизиться, исходя из анализа сходства

Если взглянуть на результаты, полученные в двух группах, то можно сделать вывод о том, что тело (мужское или женское) мыслится через антиномию «мужчина—женщина», где мужское тело отождествляется с силой, а женское — с красотой. Элементы периферии гипотетической структуры представления являются конкретизацией этих элементов зоны ядра. В каждом случае существуют определенные зоны тела, которые являют собой атрибуты абстрактных составляющих зоны ядра, визуализируют их.

Анализ сходства, хотя и не позволяет дать окончательного решения о структуре представлений о теле (женском или мужском), все же является дополнительным инструментом для рассмотрения составляющих представления. Этот анализ базируется на критерии связанности, в основе лежит идея о том, между двумя элементами представления может существовать связь в большей или меньшей степени. В центре внимания оказывается совместная встречаемость элементов, вычисление индекса связи являет собой меру количественной оценки [23].

Именно такой анализ и был выполнен с помощью программы IRaMuTeQ 0.7 alpha 2 [23], что позволило получить дерево сходства в соответствующей группе респондентов для каждого условия (рис. 1—4).



Рис. 1. Дерево сходства ответов, полученных с помощью методики продолжающихся свободных ассоциаций (группа женщин (субкультура, связанная с увлечением садомазохистическими практиками) (нормативное условие)). Максимальное дерево совпадений (порог = 5)



Рис. 2. Дерево сходства ответов, полученных с помощью методики продолжающихся ограниченных ассоциаций (группа женщин (субкультура, связанная с увлечением садомазохистическими практиками) (условие замещения)). Максимальное дерево совпадений (порог = 5)

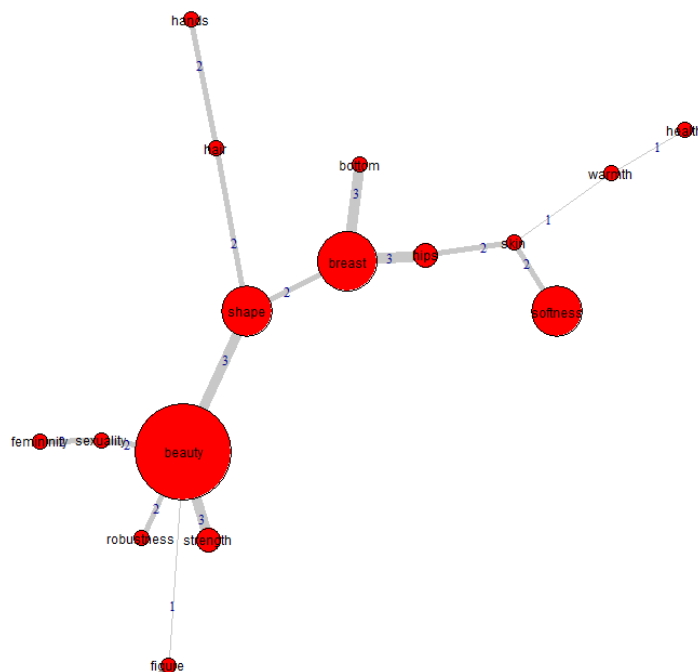

Рис. 3. Дерево сходства ответов, полученных с помощью методики продолжающихся ограниченных ассоциаций (группа мужчин (субкультура, связанная с увлечением садомазохистическими практиками) (нормативное условие)). Максимальное дерево совпадений (порог = 5)

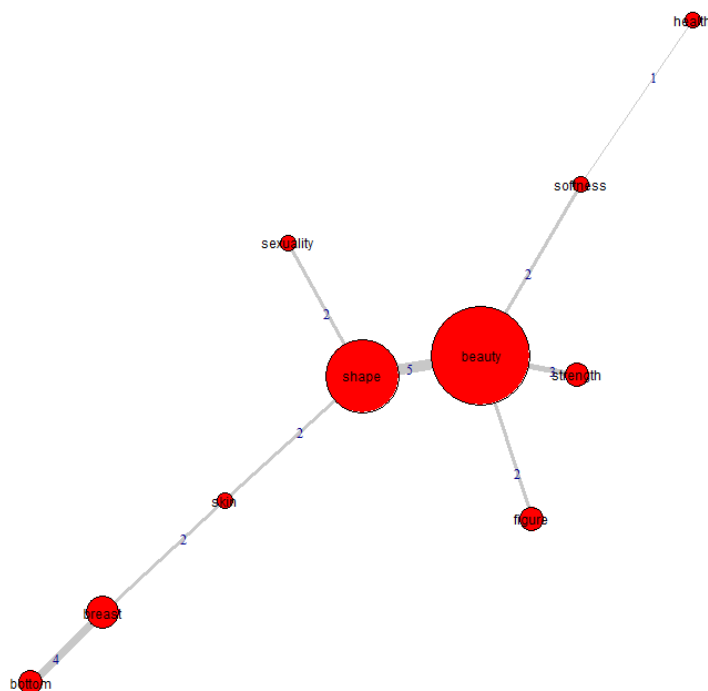

Рис. 4. Дерево сходства ответов, полученных с помощью методики продолжающихся ограниченных ассоциаций (группа мужчин (субкультура, связанная с увлечением садомазохистическими практиками) (условие замещения)). Максимальное дерево совпадений (порог = 5)

Сравнение структуры дерева сходства в группе женщин позволяет сделать заключение о том, что красота — это ключевой элемент, имеющий наибольшее количество связей с другими элементами представления (организующая функция); смыслово именно этот элемент позволяет увидеть единство остальных элементов, визуализирующих эту красоту (объективирующих ее).

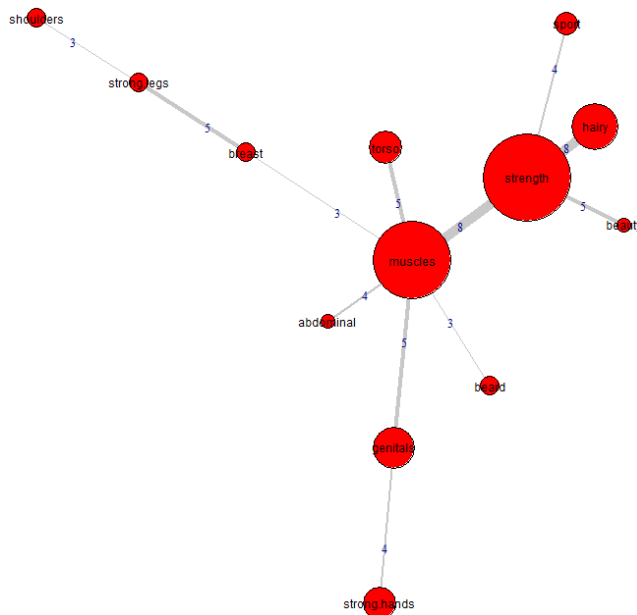
В группе мужчин сравнение структуры дерева сходства по двум условиям позволяет заметить, что элементы сила и мышцы имеют наибольшее количество связей.

В логике теории социальных представлений — это дополнительный критерий, позволяющий говорить о том, что эти элементы выполняют организующую функцию в представлении, они же придают смысл всему представлению, в котором мужское тело мыслится как спортивно-мускулистое.

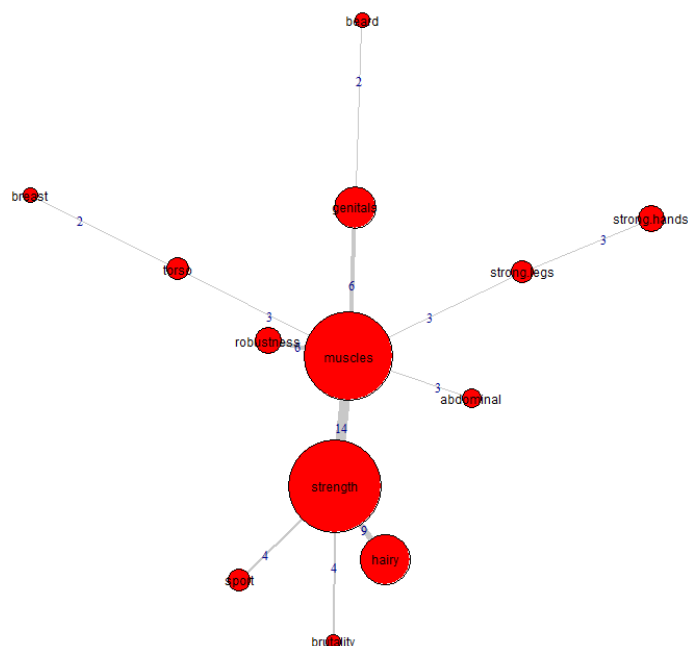
## Выводы

Результаты, полученные в двух группах представителей субкультуры, связанной с увлечением садомазохистическими практиками, в двух условиях (нормативное и замещение), позволяют говорить о том, что тело (мужское и женское, соответственно в группе мужчин и женщин) мыслится через антиномию «мужчина—женщина» с вытекающими атрибутами каждого полюса (сила—красота). Элементы представлений о теле (женском или мужском) кристаллизуются вокруг соответствующих элементов: красота — в случае женского тела в группе женщин, сила и мышцы — в случае мужского тела в группе мужчин. В каждом случае, как и было получено в предыдущих исследованиях [2; 9], можно говорить о нормативном и идеализированном представлении о теле.

Элементы, образующие представление о женском теле, имеют позитивную коннотацию, в случае представления о мужском теле — нейтральную и позитивную.

Скрытый элемент представлений (область гениталий) встраивается в логику понимания мужского тела, если учесть анализ мужского тела через призму истории культуры [3].

Исходные предположения о том, что принадлежность к субкультуре, связанной с увлечением садомазохистическими практиками, с ее специфическими сексуальными практиками будет модифицировать традиционную оппозицию «красота—сила» в представлениях о женском и мужском теле, не получило своей эмпирической поддержки, что говорит еще раз в пользу того, что тело является специфическим объектом представлений. Положение теории относительно социальной практики как фактора трансформации представления [15] не получает своей поддержки в случае представлений о теле.

Эти результаты требуют специального осмысления, без которого невозможно наметить последующую стратегию исследования социальных представлений о теле.

Если взглянуть на немногочисленные результаты исследований социальных представлений о теле [10; 11; 12; 13; 14; 16; 20; 30; 31; 32] для того, чтобы контекстуализировать эмпирические факты настоящей работы, то можно заметить, что обращение к представителям субкультуры, связанной с увлечением садомазохистическими практиками, где тело получает отличающееся использование [33], по сравнению с традиционными практиками, позволило выявить *скрытый элемент* представлений о теле в группе мужчин (область гениталий), но в целом, представления кристаллизуются вокруг нормативных элементов. И тот факт, что элемент «область гениталий» становится смыслообразующим в нормативном условии в группе мужчин, но не является таковым по результатам анализа сходства в условии замещения. В логике теории результаты должны быть обратными.

Следующим шагом, который необходимо предпринять, является теоретическое осмысление полученных здесь результатов, поскольку предположение, касающееся социальной практики как фактора трансформации представлений, основанное на теории социальных представлений [15], не получило эмпирической поддержки. Продолжая линию анализа социальных представлений о теле, предполагаем важным понять влияние той или иной социальной практики в отношении объекта на представление о нем. Потенциальными группами могли бы стать работники коммерческого секса или натуристы.

### **Литература**

1. Бовина И.Б., Дворянчиков Н.В., Мельникова Д.В., Лаврешкин Н.В. К вопросу об исследовании социальных представлений: взгляд со стороны [Электронный ресурс] // Социальная психология и общество. 2022. Том 13. № 3. С. 8–25. doi:10.17759/sps.2022130302
2. Бовина И.Б., Дворянчиков Н.В., Мельникова Д.В., Лаврешкин Н.В., Будыкин С.В. Тело: с позиции теории социальных представлений [Электронный ресурс] // Психология и право. 2023. Том 13. № 1. С. 191–206. doi:10.17759/psylaw.2023130114
3. Кон И.С. Мужское тело в истории культуры. М.: Слово, 2003. 432 с.
4. Куртин Ж.-Ж. Введение // История тела: В 3 т. Т. 3: Перемена взгляда: XX век / Под ред. А. Корбена, Ж.-Ж. Куртина, Ж. Вигарелло. М.: Новое литературное обозрение, 2016. С. 5–8.
5. Мулен А.-М. Тело с точки зрения медицины // История тела: В 3 т. Т. 3: Перемена взгляда: XX век / Под ред. А. Корбена, Ж.-Ж. Куртина, Ж. Вигарелло. М.: Новое литературное обозрение, 2016. С. 11–62.

Дворянчиков Н.В., Мельникова Д.В.,  
Белова Е.Д., Бовина И.Б.  
Социальные представления о теле:  
теория, факты и комментарии (Часть 1)  
Психология и право. 2024. Том 14. № 2. С. 219–238

Dvoryanchikov N.V., Melnikova D.V.,  
Belova E.D., Bovina I.B.  
Social Representations of the Body:  
Theory, Facts and Commentary (Part 1)  
Psychology and Law. 2024. Vol. 14, no. 2, pp. 219–238

6. *Abric J.-C.* La recherche du noyau central et de la zone muette des représentations sociales // Méthodes d'étude des représentations sociales / J.-C. Abric (Ed.). Ramonville Saint-Agne: Erès, 2003. P. 59–80.
7. *Aim M.-A., Dany L., Dvoryanchikov N.V., Bovina I.B.* How Kids Understand Health and Illness: Some Reflections from and for the Theory of Social Representations // Cultural-Historical Psychology. 2018. Vol. 14(1). P. 15–22. doi:10.17759/chp.2018140102
8. *Bertrand V.* Représentations sociales du confinement de mars 2020 lors de la pandémie liée à la COVID-19 chez une population d'étudiants et d'enseignants. Étude exploratoire comparative // Revue CONFLUENCE: Sciences & Humanités. 2022. Vol. 1. P. 109–125.
9. *Bovina I., Dvorianchikov N., Melnikova D., Lavreshkin N.* Social Representations of Body: A Comparison in The Two Generations of Russian Women (Results of an Exploratory Study) // International Journal of Cognitive Research in Science, Engineering and Education. 2022. Vol. 10(2). P. 185–195. doi:10.23947/2334-8496-2022-10-2-185-195
10. *Camargo B.V., Goetz E.R., Bousfield A.B.S., Justo A.M.* Representações sociais do corpo: estética e saúde // Temas em Psicologia. 2011. Vol. 19(1). P. 257–268.
11. *Camargo B.V., Wachelke J.* The study of social representation systems: relationships involving representations on aging, AIDS and the body // Papers on Social Representations. 2010. Vol. 19. P. 21.1–21.21.
12. *Costalat-Founeau A.M., Picot M.C., Hauchard D., Klimekova M., Favier F.* Représentation du corps et de l'alimentation chez une population de femmes de plus de 75 ans // Papers on Social Representations. 2002. Vol. 11. P. 4.1–4.20.
13. *de Rosa A.S., Holman A.* Social representations of female-male beauty and aesthetic surgery: a cross-cultural analysis // Temas em Psicologia. 2011. Vol. 19(1). P. 75–98.
14. *de Souza-Filho E.A., Beldarrain-Durandegui A.* The contextual analysis in social representations of the body among ethnic groups in Rio de Janeiro, Brasil // Universitas Psychologica. 2009. Vol. 8(3). P. 771–783.
15. *Flament C., Rouquette M.-L.* Anatomie des idées ordinaires. Paris: Armand Colin, 2003. 176 p.
16. *Goetz E.R., Camargo B.V., Bertoldo R.B., Justo A.M.* Representação social do corpo na mídia impressa // Psicologia & Sociedade. 2008. Vol. 20(2). P. 226–236. doi:10.1590/S0102-71822008000200010
17. *Guest E., Zucchelli F., Costa B., Bhatia R., Halliwell E., Harcourt D.* A systematic review of interventions aiming to promote positive body image in children and adolescents // Body Image. 2022. Vol. 42. P. 58–74. doi:10.1016/j.bodyim.2022.04.009
18. *Herzlich C.* A journey in the field of health: From social psychology to multidisciplinary // Journal of Health Psychology. 2018. Vol. 23(5). P. 386–396. doi:10.1177/1359105317709474
19. *Jodelet D.* Madness and social representations: Living with the mad in one French community. Berkeley: University of California Press, 1991. 316 p
20. *Jodelet D.* The representation of the body and its transformations // Social Representations / R. Farr, S. Moscovici (Eds.). Cambridge: Cambridge University Press. 1984. P. 211–238.
21. *Körner R., Schütz A.* Power, Self-Esteem, and Body Image // Social Psychology. 2023. Vol. 54. P. 136–150. doi:10.1027/1864-9335/a000510
22. *Moliner P.* Histoire et dynamique de la théorie des représentations sociales. La dissémination de la théorie. Deuxième Conférence Internationale sur l'Histoire de la Psychologie Sociale. Dijon. 24–25 Novembre, 2022 [Электронный ресурс] // Psy DREPI - YouTube. URL: <https://www.youtube.com/watch?v=ybozqaFmQAg> (дата обращения: 26.04.2024).



23. *Moliner P., Lo Monaco G.* Méthodes d'association verbale pour les sciences humaines et sociales. Grenoble: Presses Universitaires de Grenoble, 2017. 190 p.
24. *Moscovici S.* Foreword // Herzlich C. Health and illness. A social psychological analysis. London: Academic Press, 1973. P. ix–xiv.
25. *Moscovici S.* La psychanalyse: son image et son public. Paris: Presses Universitaires de France, 1976. 652 p.
26. *Moscovici S., Vignaux G.* Le concept de thémata // Structures et transformations des représentations sociales / C. Guimelli (ed.). Paris: Delachaux et Niestlé, 1994. P. 25–72.
27. *Novikova I.A., Berezina E., Sachkova M., Dvoryanchikov N.* To be scared or not to be scared: Social representations of COVID-19 in young people (A cross-cultural study) // *Social Science*. 2024. Vol. 13(1). doi:10.3390/socsci13010062
28. *Rateau P., Lo Monaco G.* The Mute Zone of Social Representations and the Effects of (Un) Masking: Review and Prospects // *RUDN Journal of Psychology and Pedagogics*. 2021. Vol. 18(2). P. 375–390. doi:10.22363/2313-1683-2021-18-2-375-390
29. *Rodgers R.F., Rousseau A.* Social media and body image: Modulating effects of social identities and user characteristics // *Body Image*. 2022. Vol. 41. P. 284–291. doi:10.1016/j.bodyim.2022.02.009
30. *Secchi K., Camargo B.V., Bertoldo R.B.* Percepção da Imagem Corporal e Representações Sociais do Corpo // *Psicologia: Teoria e Pesquisa*. 2009. Vol. 25(2). P. 229–236. doi:10.1590/s0102-37722009000200011
31. *Silveira A., Camargo B., Giacomozzi A.* Social Representations of the Body and Bodily Care Practices of Older Adults // *Psico-USF, Bragança Paulista*. 2021. Vol. 26(2). P. 279–290. doi:10.1590/1413-82712021260207
32. *Souza S.C.S.D., Ribeiro R.D., Polli G.M., Wanderbroocke A.C.* Social representations of the body and health for physically active and inactive individuals // *Trends in Psychology*. 2019. Vol. 27(4). P. 961–975. doi:10.9788/TP2019.4-10
33. *Williams D., Sprott R.A.* Current Biopsychosocial Science on Understanding BDSM / Kink // *Current Opinion in Psychology*. 2022. Vol. 48(3). doi:10.1016/j.copsyc.2022.101473

## References

1. Bovina I.B., Dvoryanchikov N.V., Melnikova D.V., Lavreshkin N.V. K voprosu ob issledovanii sotsial'nykh predstavlenii: vzglyad so storony [Studying Social Representations: an Outsider's Perspective] [Elektronnyi resurs]. *Sotsial'naya psikhologiya i obshchestvo = Social Psychology and Society*, 2022. Vol. 13, no. 3, pp. 8–25. doi:10.17759/sps.2022130302 (In Russ.).
2. Bovina I.B., Dvoryanchikov N.V., Melnikova D.V., Lavreshkin N.V., Budykin S.V. Telo: s pozitsii teorii sotsial'nykh predstavlenii [Body: Social-Representational Regard] [Elektronnyi resurs]. *Psikhologiya i pravo = Psychology and Law*, 2023. Vol. 13, no. 1, pp. 191–206. doi:10.17759/psylaw.2023130114 (In Russ.).
3. Kon I.S. Muzhskoe telo v istorii kul'tury. Moscow: Slovo, 2003. 432 p. (In Russ.).
4. Courtine J.-J. Vvedenie. In A. Corbin, J.-J. Courtine, G. Vigarello (Eds.). *Istoriya tela: V 3 t. T. 3: Peremena vzglyada: XX vek = Histoire du corps. Les mutations du regard le XXe siècle*. Moscow: Novoe literaturnoe obozrenie, 2016, pp. 5–8. (In Russ.).
5. Moulin A.-M. Telo s tochki zreniya meditsiny. In A. Corbin, J.-J. Courtine, G. Vigarello (eds.). *Istoriya tela: V 3 t. T. 3: Peremena vzglyada: XX vek = Histoire du corps. Les mutations du regard le XXe siècle*. Moscow: Novoe literaturnoe obozrenie, 2016, pp. 11–62. (In Russ.).

6. Abric J.-C. La recherche du noyau central et de la zone muette des représentations sociales. In J.-C. Abric (Ed.). *Méthodes d'étude des représentations sociales*. Ramonville Saint-Agne: Erès, 2003, pp. 59–80.
7. Aim M.-A., Dany L., Dvoryanchikov N.V., Bovina I.B. How Kids Understand Health and Illness: Some Reflections from and for the Theory of Social Representations. *Kul'turno-istoricheskaya psikhologiya = Cultural-Historical Psychology*, 2018. Vol. 14, no. 1, pp. 15–22. doi:10.17759/chp.2018140102
8. Bertrand V. Représentations sociales du confinement de mars 2020 lors de la pandémie liée à la COVID-19 chez une population d'étudiants et d'enseignants. Étude exploratoire comparative [Social representations of the March 2020 lockdown during the COVID-19-related pandemic in a population of students and teachers: A comparative exploratory study]. *Revue CONFLUENCE: Sciences & Humanités*, 2022. Vol. 1. P. 109–125.
9. Bovina I., Dvoryanchikov N., Melnikova D., Lavreshkin N. Social Representations of Body: A Comparison in The Two Generations of Russian Women (Results of an Exploratory Study). *International Journal of Cognitive Research in Science, Engineering and Education*, 2022. Vol. 10, no. 2, pp. 185–195. doi:10.23947/2334-8496-2022-10-2-185-195
10. Camargo B. V., Goetz, E. R., Bousfield A. B. S., Justo A. M. Representações sociais do corpo: estética e saúde. *Temas em Psicologia*, 2011. Vol. 19, no. 1, pp. 257–268.
11. Camargo B. V., Wachelke J. The study of social representation systems: relationships involving representations on aging, AIDS and the body. *Papers on Social Representations*, 2010. Vol.19, pp. 21.1–21.21.
12. Costalat-Founeau A.M., Picot M. C., Hauchard D., Klimekova M., Favier F. Représentation du corps et de l'alimentation chez une population de femmes de plus de 75 ans. *Papers on Social Representations*, 2002. Vol. 11, pp. 4.1–4.20.
13. de Rosa A.S., Holman A. Social representations of female-male beauty and aesthetic surgery: a cross-cultural analysis. *Temas em Psicologia*, 2011. Vol. 19, no. 1, pp. 75–98.
14. de Souza-Filho E. A., Beldarrain-Durandegui A. The contextual analysis in social representations of the body among ethnic groups in Rio de Janeiro, Brasil. *Universitas Psychologica*, 2009. Vol 8, no. 3, pp. 771–783.
15. Flament S., Rouquette M.-L. Anatomie des idées ordinaires. Paris: Armand Colin, 2003. 176 p.
16. Goetz E.R., Camargo B.V., Bertoldo R.B., Justo A.M. Representação social do corpo na mídia impressa. *Psicologia & Sociedade*, 2008. Vol. 20, no. 2, pp. 226–236. doi:10.1590/S0102-71822008000200010
17. Guest E., Zucchelli F., Costa B., Bhatia R., Halliwell E., Harcourt D. A systematic review of interventions aiming to promote positive body image in children and adolescents. *Body Image*, 2022. Vol. 42, pp. 58–74. doi:10.1016/j.bodyim.2022.04.009
18. Herzlich C. A journey in the field of health: From social psychology to multidisciplinary. *Journal of Health Psychology*, 2018. Vol. 23, no. 5, pp. 386–396. doi:10.1177/1359105317709474
19. Jodelet D. Madness and social representations: Living with the mad in one French community. Berkeley: University of California Press, 1991. 316 p
20. Jodelet D. The representation of the body and its transformations. In Farr R., Moscovici S. (eds.). *Social Representations*. Cambridge, Cambridge University Press, 1984, pp. 211–238.
21. Körner R., Schütz A. Power, Self-Esteem, and Body Image. *Social Psychology*, 2023. Vol. 54, pp. 136–150. doi:10.1027/1864-9335/a000510

Дворянчиков Н.В., Мельникова Д.В.,

Белова Е.Д., Бовина И.Б.

Социальные представления о теле:

теория, факты и комментарии (Часть 1)

Психология и право. 2024. Том 14. № 2. С. 219–238

Dvoryanchikov N.V., Melnikova D.V.,

Belova E.D., Bovina I.B.

Social Representations of the Body:

Theory, Facts and Commentary (Part 1)

Psychology and Law. 2024. Vol. 14, no. 2, pp. 219–238

22. Moliner P. Histoire et dynamique de la théorie des représentations sociales. La dissémination de la théorie. Deuxième Conférence Internationale sur l'Histoire de la Psychologie Sociale. Dijon. 24–25 Novembre, 2022 [Elektronnyi resurs]. *Psy DREPI - YouTube*. URL: <https://www.youtube.com/watch?v=y6ozqaFmQAg> (Accessed 26.04.2024).
23. Moliner P., Lo Monaco G. Méthodes d'association verbale pour les sciences humaines et sociales. Grenoble: Presses Universitaires de Grenoble, 2017. 190 p.
24. Moscovici S. Foreword. In C. Herzlich. *Health and illness. A social psychological analysis*. London: Academic Press, 1973, pp. ix–xiv.
25. Moscovici S. La psychanalyse: son image et son public. Paris: Presses Universitaires de France, 1976. 652 p.
26. Moscovici S., Vignaux G. Le concept de thémata. In C. Guimelli (ed.). *Structures et transformations des représentations sociales*. Paris: Delachaux et Niestlé, 1994, pp. 25–72.
27. Novikova I.A., Berezina E., Sachkova M., Dvoryanchikov N. To be scared or not to be scared: Social representations of COVID-19 in young people (A cross-cultural study). *Social Science*, 2024. Vol. 13, no. 1. doi:10.3390/socsci13010062
28. Rateau P., Lo Monaco G. The Mute Zone of Social Representations and the Effects of (Un) Masking: Review and Prospects. *RUDN Journal of Psychology and Pedagogics*, 2021. Vol. 18, no. 2, pp. 375–390. doi:10.22363/2313-1683-2021-18-2-375-390
29. Rodgers R.F., Rousseau A. Social media and body image: Modulating effects of social identities and user characteristics. *Body Image*, 2022. Vol. 41, pp. 284–291. doi:10.1016/j.bodyim.2022.02.009
30. Secchi K., Camargo B.V., Bertoldo R.B. Percepção da Imagem Corporal e Representações Sociais do Corpo. *Psicologia: Teoria e Pesquisa*, 2009. Vol. 25, no. 2, pp. 229–236. doi:10.1590/s0102-37722009000200011
31. Silveira A., Camargo B., Giacomozzi A. Social Representations of the Body and Bodily Care Practices of Older Adults. *Psico-USF, Bragança Paulista*, 2021. Vol. 26, no. 2, pp. 279–290. doi:10.1590/1413-82712021260207
32. Souza S.C.S.D., Ribeiro R.D., Polli G.M., Wanderbroocke A.C. Social representations of the body and health for physically active and inactive individuals. *Trends in Psychology*, 2019. Vol. 27, no. 4, pp. 961–975. doi:10.9788/TP2019.4-10
33. Williams D., Sprott R.A. Current Biopsychosocial Science on Understanding BDSM / Kink. *Current Opinion in Psychology*, 2022. Vol. 48, no. 3. doi:10.1016/j.copsyc.2022.101473

### **Информация об авторах**

Дворянчиков Николай Викторович, кандидат психологических наук, доцент, декан, факультет юридической психологии, Московский государственный психолого-педагогический университет (ФГБОУ ВО МГППУ), г. Москва, Российская Федерация, ORCID: <https://orcid.org/0000-0003-1462-5469>, e-mail: [dvorian@gmail.com](mailto:dvorian@gmail.com)

Мельникова Дарья Вячеславовна, старший преподаватель, кафедра клинической и судебной психологии, факультет юридической психологии, Московский государственный психолого-педагогический университет (ФГБОУ ВО МГППУ), г. Москва, Российская Федерация, ORCID: <https://orcid.org/0000-0003-4501-8207>, e-mail: [melnikovadv@mgppu.ru](mailto:melnikovadv@mgppu.ru)

Белова Евгения Дмитриевна, специалист, факультет юридической психологии, Московский государственный психолого-педагогический университет (ФГБОУ ВО МГППУ), г. Москва,

Дворянчиков Н.В., Мельникова Д.В.,  
Белова Е.Д., Бовина И.Б.  
Социальные представления о теле:  
теория, факты и комментарии (Часть 1)  
Психология и право. 2024. Том 14. № 2. С. 219–238

*Dvoryanchikov N.V., Melnikova D.V.,  
Belova E.D., Bovina I.B.*  
Social Representations of the Body:  
Theory, Facts and Commentary (Part 1)  
Psychology and Law. 2024. Vol. 14, no. 2, pp. 219–238

Российская Федерация, ORCID: <https://orcid.org/0009-0004-0747-6121>, e-mail:  
[edbelova@mgppu.ru](mailto:edbelova@mgppu.ru)

*Бовина Инна Борисовна*, доктор психологических наук, доцент, профессор, кафедра клинической и судебной психологии, факультет юридической психологии, Московский государственный психолого-педагогический университет (ФГБОУ ВО МГППУ), г. Москва, Российская Федерация, ORCID: <https://orcid.org/0000-0002-9497-6199>, e-mail: [innabovina@yandex.ru](mailto:innabovina@yandex.ru)

### ***Information about the authors***

*Nikolay V. Dvoryanchikov*, PhD in Psychology, Docent, Dean, Faculty of Legal and Forensic Psychology, Moscow State University of Psychology & Education, Moscow, Russia, ORCID: <https://orcid.org/0000-0003-1462-5469>, e-mail: [dvorian@gmail.com](mailto:dvorian@gmail.com)

*Darya V. Melnikova*, Lecturer, Department of Clinical and Forensic Psychology, Faculty of Legal and Forensic Psychology, Moscow State University of Psychology & Education, Moscow, Russia, ORCID: <https://orcid.org/0000-0003-4501-8207>, e-mail: [melnikovadv@mgppu.ru](mailto:melnikovadv@mgppu.ru)

*Evgeniya D. Belova*, Specialist, Faculty of Legal and Forensic Psychology, Moscow State University of Psychology & Education, Moscow, Russia, ORCID: <https://orcid.org/0009-0004-0747-6121>, e-mail: [edbelova@mgppu.ru](mailto:edbelova@mgppu.ru)

*Inna B. Bovina*, PhD in Psychology, Docent, Professor, Department of Clinical and Forensic Psychology, Faculty of Legal and Forensic Psychology, Moscow State University of Psychology & Education, Moscow, Russia, ORCID: <https://orcid.org/0000-0002-9497-6199>, e-mail: [innabovina@yandex.ru](mailto:innabovina@yandex.ru)

Получена 21.02.2024  
Принята в печать 04.06.2024

Received 21.02.2024  
Accepted 04.06.2024

## Дискурсы примирения и проблемы институционализации примирительных процедур по уголовным делам

*Карнозова Л.М.*

Московский государственный психолого-педагогический университет (ФГБОУ ВО МГППУ), г. Москва, Российская Федерация

ORCID: <https://orcid.org/0000-0003-0925-910X>, e-mail: [karnozova@yandex.ru](mailto:karnozova@yandex.ru)

Мировая тенденция развития новых подходов в уголовном судопроизводстве, а также складывающаяся в последние два десятилетия отечественная практика восстановительного правосудия задают объективные предпосылки институционализации примирительных процедур по уголовным делам в российском праве. Однако попытки их законодательного закрепления пока не увенчались успехом. В качестве ключевого фактора сопротивления нововведениям автором рассматривается столкновение социокультурных дискурсов. В статье анализируется отличие понимания примирения в концепции восстановительного правосудия от доминирующего правового дискурса о примирении по уголовным делам, а также рассматриваются основные идеи законопроектов, разработанных инициативной рабочей группой Общественного центра «Судебно-правовая реформа» в 2020 и 2021 гг. Показано, что интерпретация характеристик восстановительного правосудия в русле проблематизируемых юридических аксиом противоречит предлагаемым инициативам. Выявление дискурсивных оснований, стоящих за разными позициями, на фоне возрастающего признания роли примирительных процедур является необходимым условием совершенствования понятийной системы, соответствующей задачам современного гуманистического уголовного правосудия.

**Ключевые слова:** примирение, дискурсы примирения, примирительные процедуры, программы восстановительного правосудия, восстановительная медиация, медиация по урегулированию споров.

**Благодарности:** автор благодарит С.А. Пашина и О.П. Киселеву за совместную работу над законопроектами о примирении по уголовным делам, а также всех российских специалистов, чья самоотверженная деятельность по продвижению и проведению программ восстановительного правосудия стала основанием правовых разработок и позволила определить направление данного исследования.

**Для цитаты:** Карнозова Л.М. Дискурсы примирения и проблемы институционализации примирительных процедур по уголовным делам [Электронный ресурс]. Психология и право. 2024. Том 14. № 2. С. 239–253. DOI:10.17759/psylaw.2024140217

## Reconciliation Discourses and Problems of Institutionalization of Reconciliation Procedures in Criminal Cases

*Lyudmila M. Karnozova*

Moscow State University of Psychology & Education, Moscow, Russia

ORCID: <https://orcid.org/0000-0003-0925-910X>, e-mail: [karnozova@yandex.ru](mailto:karnozova@yandex.ru)

The global trend of development of new approaches in criminal proceedings, as well as the emerging domestic practice of restorative justice in the last two decades set objective prerequisites for the institutionalisation of conciliation procedures in criminal cases in Russian law. However, attempts to legislate them have not yet been successful. The author considers the clash of socio-cultural discourses as a key factor of resistance to innovation. The article analyses the difference between the understanding of reconciliation in the concept of restorative justice and the dominant legal discourse on reconciliation in criminal cases, and considers the main ideas of the draft laws developed by the initiative working group of the Public Centre for Judicial and Legal Reform in 2020 and 2021. It is shown that interpreting the characteristics of restorative justice in terms of unproblematised legal axioms contradicts the proposed initiatives. The identification of the discursive grounds behind the different positions, against the background of increasing recognition of the role of reconciliation procedures, is a prerequisite for improving the conceptual system that corresponds to the objectives of modern humanistic criminal justice.

**Keywords:** reconciliation, reconciliation discourses, reconciliation procedures, restorative justice programs, restorative mediation, dispute resolution mediation.

**Acknowledgements:** the author thanks S. A. Pashin and O.P. Kiseleva for their joint work on draft laws on reconciliation in criminal cases, as well as all Russian specialists whose dedicated work in promoting and conducting restorative justice programs became the basis of legal developments and allowed us to determine the direction of this research.

**For citation:** Karnozova L.M. Reconciliation Discourses and Problems of Institutionalization of Reconciliation Procedures in Criminal Cases. *Psikhologiya i pravo = Psychology and Law*, 2024. Vol. 14, no. 2, pp. 239–253. DOI:10.17759/psylaw.2024140217 (In Russ.).

### Введение

Использование примирительных процедур по уголовным делам — современная мировая тенденция ответа на преступление, посягнувшая на основы уголовно-правового подхода, ориентированного на наказание. Преступление — это несправедливость, но отождествление справедливости с «эквивалентным» ответом в виде наказания преступника — лишь один из выработанных человечеством дискурсов правосудия. Другой дискурс усматривает общую задачу правосудия в создании условий для заглаживания вреда, исцеления нанесенных преступлением ран, для реинтеграции правонарушителей, для ответов на вопрос, как жить дальше всем тем, кого оно затронуло [5; 13]. Такая задача, с древнейших времен решавшаяся в традиционных практиках урегулирования конфликтов, в последние десятилетия вновь обрела актуальность [3; 25]. Это не романтизация прошлого, речь идет об исторических образцах для складывания современных способов ответа на преступление, реализующих ценности

мирного разрешения сложных ситуаций и заботы о будущем. Именно здесь проходит демаркационная линия между доминирующей карательной парадигмой и восстановительным правосудием (далее ВП).

Восстановительный подход в правосудии активно развивается международными институтами [12; 20; 21] и находит место в законодательстве и практике деятельности правоохранительных органов и судов многих стран [6; 28]. Однако на этом пути немало проблем. «В то время как в некоторых странах ВП стоит на прочной основе и играет более заметную роль в процедуре и практике уголовного правосудия, в других юрисдикциях с трудом удается вывести ВП с периферии системы уголовного правосудия» [28, с. 2]. Включение ВП в систему правосудия означает правовую регламентацию, но для этого, как обсуждается в ряде дискуссий, необходима большая определенность самой концепции и ее процедур. Однако здесь таится опасность вновь отдалить человека от правосудия, лишив программы ВП характерной для них гибкости.

Доминирующей формой реализации концепции ВП является встреча жертвы и правонарушителя (потерпевшего и обвиняемого), которую проводит специально подготовленный посредник. В ходе диалога у пострадавшего появляется возможность рассказать о своих переживаниях, у правонарушителя — выслушать и принести извинения, стороны совместно принимают решение о способах заглаживания вреда. В подобных встречах, называемых программами восстановительного правосудия, могут участвовать и другие лица, так или иначе затронутые преступлением [20; 21]. Они ориентированы не только на то, чтобы обсудить прошлое и принять соглашение о заглаживании вреда, но и на будущее: на преодоление враждебности и страха сторон друг перед другом, урегулирование отношений, на обсуждение вопросов о том, что нужно сделать, чтобы подобное не повторилось [7; 16]. Возможность личной встречи в психологически безопасной и поддерживающей атмосфере, рассказывания историй и выражения эмоций позволяет состояться «восстановительным действиям» [22], заглаживание вреда выходит за рамки юридически понимаемой «реституции». Программы осуществляются независимыми службами, которые взаимодействуют с правоохранительными органами и судами (передача случаев на проведение программ на регулярной основе и учет их результатов при принятии официальных решений по делу).

Движение за ВП в России зародилось в конце 90-х гг. XX в. в проектах Общественного центра «Судебно-правовая реформа». Как и в большинстве стран, они начались в сфере правосудия по уголовным делам в отношении несовершеннолетних. Опыт получил распространение в ряде регионов благодаря созданной в 2009 г. Всероссийской ассоциации восстановительной медиации. В масштабе российской государственной политики в сфере детства необходимость реализации ВП зафиксирована в Национальной стратегии действий в интересах детей на 2012—2017 гг. [26]. Этим документом предусмотрены меры, направленные на создание дружественного к ребенку правосудия (раздел VI), где ВП отведено приоритетное место. Однако законодательного обеспечения эти меры не получили. Подобные программы проводятся в ряде регионов территориальными службами примирения на основании региональных регламентов<sup>1</sup>. Но без специального законодательства, легализующего деятельность

---

<sup>1</sup> На сайте <https://tj-rus.ru> размещены выпуски «Вестников восстановительной юстиции» и множество других публикаций с описанием программ ВП и данными мониторинга деятельности служб примирения. Сейчас восстановительные программы применяются не только по делам о преступлениях, но и в работе с другими правонарушениями несовершеннолетних.

служб примирения, процедуры систематической передачи заявок из системы судопроизводства на проведение программ, формы приобщения достигнутых результатов к материалам уголовного дела и пр., полноценная реализация нового подхода в уголовном правосудии невозможна.

### Восстановительное правосудие и примирение

Существуют разные по своему устройству и составу участников программы ВП (восстановительная медиация, семейные групповые конференции, круги сообщества), но доминирующее место в ВП по уголовным делам занимает восстановительная медиация. В фундаментальной книге Ховарда Зера, где представлены как теоретико-методологическая платформа, так и накопившийся к концу 80-х гг. XX в. практический опыт организации встреч жертвы и правонарушителя с помощью нейтрального посредника, такие встречи обозначены термином «программа примирения жертв и преступников» (Victim Offender Reconciliation Program). Наименование указывает на сущностную характеристику восстановительной парадигмы: «...задачей правосудия должно быть продвижение отношений в сторону примирения. Такое оздоровление отношений, хотя бы даже и частичное, — важный шаг на пути к исцелению личности в целом. Правосудие не может гарантировать или навязывать примирение, оно должно лишь предоставить условия для того, чтобы примирение в принципе стало возможным» [5, с. 220]. Впоследствии практика показала, что термин «примирение» вызывает поначалу у сторон отторжение, особенно у жертв. Поэтому, при сохранении ценности примирения, для обозначения таких программ используются термины Victim Offender Mediation, Restorative Conferencing, Restorative Justice Programs, хотя в разных странах с учетом языка национальных правовых систем используется и собственная терминология. «В настоящее время при значительном разнообразии подходов и наименований подобных программ... все они в качестве ведущего элемента примирительной технологии используют посредничество (mediation)» [5, с. 186]. Так что если говорить о соотношении терминов, то «восстановительное» относится к характеристике некарательной парадигмы правосудия, «примирение» — цель и процесс, а инструментом является «посредничество». В российской практике используются термины «программа ВП», «восстановительная медиация между правонарушителем и пострадавшим», «программа по заглаживанию вреда».

В российском уголовном законодательстве, как и во многих странах, есть норма об освобождении от уголовной ответственности и прекращении уголовного дела в связи с примирением сторон. В Уголовном кодексе РФ 1996 г. впервые в отечественном законодательстве появилась такая норма, действие которой касается дел не только частного, но и публичного обвинения по преступлениям небольшой и средней тяжести. Основанием для освобождения от уголовной ответственности и прекращения дела (ст. 76 УК, 25 УПК РФ) является примирение сторон и заглаживание вреда, так что в законе содержатся важнейшие понятия, относящиеся к восстановительной парадигме. Программы ВП стали включаться в практику как механизм реализации указанных норм. Заглаживание вреда является основанием и для иных юридических последствий независимо от категории преступлений: смягчающее обстоятельство при назначении наказания (п. «к» ч. 1 ст. 61 УК РФ), основание досрочной отмены условного осуждения и снятия судимости (ч. 1 ст. 74 УК РФ) и условно-досрочного освобождения (ч. 1 ст. 79 УК РФ). Как видим, использование программ ВП органично вплетается в систему российского уголовного права и исполнения наказаний и предполагает различные юридические последствия, а потому — в рамках восстановительного дискурса — *не отожд-*



дествляется с прекращением уголовного дела, а, следовательно, не ограничивается категориями преступлений [20; 21], на что обращено внимание в ряде отечественных исследований [см. например: 23]. Как подчеркивается в международных документах, ВП «...порождает принятие самых различных мер, гибкий характер которых позволяет приводить их в соответствие со сложившимися системами уголовного правосудия и которые дополняют такие системы с учетом правовых, социальных и культурных условий» [20, из преамбулы].

### **Законопроект о примирении по уголовным делам: основные идеи**

В 2020 г. рабочей группой Общественного центра «Судебно-правовая реформа» (С.А. Пашин, Л.М. Карнозова, О.П. Киселева) при поддержке Совета при Президенте РФ по развитию гражданского общества и правам человека разработан законопроект о примирении по уголовным делам<sup>2</sup>. В 2021 г. авторами предложена вторая версия законопроекта, ориентированная на использование примирения по уголовным делам в отношении несовершеннолетних<sup>3</sup>, но базовые положения, касающиеся примирения в уголовном судопроизводстве, в них идентичны<sup>4</sup>.

Предпосылкой для разработки стала необходимость правового закрепления российской практики ВП по делам в отношении несовершеннолетних и ее распространения на всех обвиняемых (подозреваемых) вне зависимости от возраста. Одновременно законопроект решает задачи устранения несовершенства того, что называется «институтом примирения» в его нынешнем виде, поскольку законодательство оставляет за бортом существенные условия его полноценной реализации:

- примирение берется как «вещь», при этом игнорируется собственно *процесс взаимодействия* между сторонами, т. е. не предусмотрен правовой механизм, обеспечивающий возможность и само осуществление такого взаимодействия;
- «примирение» отождествляется с «прекращением дела за примирением», т. е. с юридическим порядком оформления решения о прекращении дела за примирением;
- право на примирение по делам публичного и частно-публичного обвинения на стадии предварительного расследования сторонам не разъясняется, а на стадии судебного разбирательства разъясняется только потерпевшему (ч. 2 ст. 268 УПК РФ) при полном игнорировании обвиняемого, хотя в ст. 76 УК и 25 УПК речь идет о примирении обвиняемого (подозреваемого) с потерпевшим.

---

<sup>2</sup> Пояснительная записка и проект Федерального закона «О внесении изменений в отдельные законодательные акты Российской Федерации для обеспечения потерпевшему, подозреваемому, обвиняемому возможности примирения». URL: [http://presidentsovet.ru/members/blogs/post/spch\\_prorabatyvaet\\_varianty\\_rasshireniya\\_primeneniya\\_instituta\\_primireniya\\_v\\_ugolovnom\\_protseesse/](http://presidentsovet.ru/members/blogs/post/spch_prorabatyvaet_varianty_rasshireniya_primeneniya_instituta_primireniya_v_ugolovnom_protseesse/)

<sup>3</sup> Пояснительная записка и проект Федерального закона «О внесении изменений в отдельные законодательные акты Российской Федерации для совершенствования порядка освобождения от уголовной ответственности несовершеннолетних подозреваемых и обвиняемых, примирившихся с потерпевшим». URL: [https://www.president-sovet.ru/members/blogs/post/o\\_rabote\\_nad\\_proektom\\_federalnogo\\_zakona\\_o\\_vnesenii\\_izmeneniy\\_v\\_otdelnye\\_zakonodatelnye\\_akty\\_ros\\_siy/](https://www.president-sovet.ru/members/blogs/post/o_rabote_nad_proektom_federalnogo_zakona_o_vnesenii_izmeneniy_v_otdelnye_zakonodatelnye_akty_ros_siy/)

<sup>4</sup> Автор текстов законопроектов — федеральный судья в отставке, заслуженный юрист РСФСР, канд. юр. наук С.А. Пашин.

Поскольку «примирение» отождествляется с прекращением уголовного дела, в рамках доминирующего юридического дискурса оно считается недопустимым по категориям преступлений, где такая мера не предусмотрена, что препятствует полноценному применению программ восстановительного правосудия.

Законопроект направлен на решение двух взаимосвязанных задач:

- формирование правового механизма, обеспечивающего возможность *процесса* примирения между обвиняемым и потерпевшим;
- *расширение области* применения института примирения в уголовном процессе.

Решение первой задачи состоит в фокусировке на способах взаимодействия между сторонами: правомерно как самостоятельное примирение, так и примирительные процедуры, которые проводятся специально подготовленным посредником (примирителем). То есть в предлагаемых законопроектах способы примирения не ограничиваются только программами ВП, а предусматривают все не запрещенные законом способы.

Понятие «примирительные процедуры» введено в российскую правовую систему Федеральным законом от 26 июля 2019 г. № 197-ФЗ «О внесении изменений в отдельные законодательные акты Российской Федерации». Их использование предусмотрено для урегулирования споров, возникающих из гражданских и административных правоотношений (соответствующие изменения внесены в ГПК, АПК и КАС РФ). Список процедур открыт, и предусмотрена возможность их применения в сфере публичного права. Понятийная основа рассматриваемых в настоящей статье законопроектов выстраивается на принципе «доращивания», органического разворачивания тех основ института примирения, которые уже присутствуют в российском праве — как в уголовном и уголовно-процессуальном законодательстве, так и в цивилистике. Так что конструкция «примирительные процедуры» вполне уместна для обозначения механизма примирения и по уголовным делам.

Решение второй задачи обеспечивается предоставлением сторонам права примириться независимо от инкриминируемого деяния на любой стадии судопроизводства, а также при исполнении приговора, ведь, согласно УК РФ, юридическое значение результатов процесса примирения — заглаживания вреда — не ограничивается освобождением обвиняемого от уголовной ответственности. Соответствующая норма предлагаемого законопроекта реализует положения международных документов, касающихся медиации по уголовным делам и восстановительного правосудия [21, пп. 6, 18]. Помимо юридического значения примирительный (восстановительный) процесс имеет более широкий спектр целей, смыслов и положительных последствий, как для самих сторон (моральных, социальных, психологических, а для несовершеннолетних — воспитательных), так и для облика правосудия в целом. «Восстановительный процесс» стал важнейшим понятием концепции ВП [20].

### **Возражения экспертов: «общие места» юридического дискурса**

На законопроекты получено много отзывов от ведомств и юридических образовательных и научных учреждений. Поступившие замечания можно разделить на две группы: первая содержит одобрение и конструктивные предложения, вторая — демонстрирует «онтологическую» неприемлемость самой идеи законопроекта. В научной юридической литературе в последние пятнадцать лет появилось довольно много работ о необходимости использования медиации и программ ВП по уголовным делам. Но в данной статье нас будет интересовать вторая группа, поскольку именно ее аргументы оказываются камнем преткновения для продвижения законопроектной работы.

Инновации всегда встречают сопротивление, но это сопротивление не «людей», а институтов и дискурсов. У дискурсов нет авторов, люди являются носителями дискурсов, характерных для сообществ, к которым они принадлежат, в частности профессиональных. За дискурсами стоят картины мира, понятия, практики — инерционные компоненты, охраняющие статус-кво. Позиции, сформулированные в официальных отзывах, распространены и в научных публикациях, это «общие места». И хотя концепция ВП не только существует в качестве теоретической конструкции, но сформировала эффективную практику и нашла отражение в авторитетных международных документах, направленных на формирование правовых условий практической реализации восстановительной парадигмы, ее принципы и положения, безусловно, противостоят устоявшимся представлениям. Но ситуация развития предполагает необходимость выхода «за пределы», деконструкции и формирования новых понятийных систем.

Рассмотрим несколько «общих мест» юридического дискурса о примирении (безотносительно к ведомственной или научной принадлежности носителей), на которых строятся замечания второй группы.

- Примирение возможно только в случаях, по которым законодательством предусмотрено прекращение дел за примирением.
- Возможность примирения независимо от категории совершенного преступления на любой стадии процесса не согласуется с основополагающими принципами уголовного права (неотвратимость наказания, справедливость).
- Уголовно-процессуальные отношения призваны обеспечить публичные интересы, в этой сфере отсутствует частноправовой спор между сторонами, об установлении предлагаемого в законопроектах порядка примирения может идти речь лишь применительно к делам частного обвинения.
- Институт примирения по уголовным делам уже есть в российском законодательстве.

В уголовно-правовом дискурсе «примирение» испокон веков отождествляется с освобождением от уголовной ответственности (прекращением дела): в обычном праве, а дальше и в законодательствах примирение всегда рассматривалось как прекращение вражды, спора, как условие, устраняющее наказуемость, как «исход дела» [3; 15]. В соответствии с этим в законодательстве выделяется особая категория дел, которые возбуждаются не иначе как по воле потерпевшего и за примирением подлежат прекращению, — дела частного обвинения. Как правило, их немного (нынешний УК РФ содержит три таких состава).

Но благодаря ст. 76 УК РФ «примирение с потерпевшим» вышло за рамки дел частного обвинения, распространилось на широкий круг преступлений и прочно связалось с понятием «заглаживание вреда». Эта норма расширила возможности учета потребностей потерпевшего в уголовном процессе, хотя позиция последнего относительно ненаказуемости обвиняемого не является, в отличие от дел частного обвинения, обязательной для принятия официального решения о прекращении дела. Это право суда и официальных лиц органов предварительного расследования. Расширение использования института примирения сохранила в юридическом мышлении исходное отождествление примирения с освобождением обвиняемого от уголовной ответственности, о чем мы говорили выше. Отсюда проистекает широко распространенное возражение против использования процедур медиации (примирения) по серьезным преступлениям. Даже сторонники института медиации по уголовным делам указывают на необходимость «...отсесть саму формальную возможность проводить медиацию по уголовным делам по тяжким и особо тяжким преступлениям» [2, с. 94].

Теперь относительно справедливости, понимаемой как провозглашенный в последней трети XVIII в. Беккариа принцип неотвратимости наказания (хотя смысл этого принципа в те времена заключался в другом: «не жестокость, а неотвратимость наказания»). Состоит ли публичный интерес только в наказании лица, совершившего преступление, является в современном праве весьма дискуссионным вопросом. Во всяком случае использование альтернатив уголовному преследованию и наказанию по делам публичного обвинения ясно демонстрирует размывание былых аксиом [1; 8; 9; 19]. А правообразность расширения области применения примирительных процедур, в частности программ ВП, и *несводимость их результатов к прекращению дела* поддерживалась рядом отечественных правоведов еще в начале 2000-х гг. Так, на конференции «Правовое обеспечение практики восстановительного правосудия. Мировые тенденции и перспективы в России» (ИГП РАН, Центр «Судебно-правовая реформа», 2003 г.) профессор С.Г. Келина, член рабочей группы по созданию постсоветского Уголовного кодекса РФ, сформулировала: «Восстановительное правосудие не сводится только к прекращению уголовного дела, оно должно распространяться и на вынесение приговора, и на период отбытия наказания, так что проблематика восстановительного правосудия гораздо шире, чем вопрос о прекращении уголовного дела в досудебных стадиях» [11, с. 18]. И она же: «В теории уголовного права уже утвердился тезис, что должна быть неотвратимость, но неотвратимость чего? Ответственности. Неотвратимость ответственности, которая вовсе не означает, что будет обязательно назначено наказание» [11, с. 19]. Эта дискуссия была более 20 лет назад.

Еще одно суждение, встречающееся в замечаниях на законопроект: в России *уже есть* институт примирения. Выше мы показали, что даже в рамках заложенных в законодательстве представлений о примирении отсутствуют правовые условия, обеспечивающие организацию процесса примирения. В подобных замечаниях экспертов опять демонстрируется игнорирование понимания примирения как диалога между сторонами, для организации которого нужны соответствующие правовые условия.

### **«Восстановительная медиация» и «медиация по урегулированию споров»**

Закон о медиации («Об альтернативной процедуре урегулирования споров с участием посредника (процедуре медиации)» от 27.07.2010 № 193-ФЗ) привел к появлению еще ряда «общих мест». Действие этого Закона не распространяется на уголовные дела, хотя такая возможность в течение многих лет обсуждается во множестве отечественных публикаций и диссертационных исследований. В законодательстве ряда стран СНГ (близких к России по исходному правовому фундаменту) содержится возможность применения медиации по уголовным делам. Дискурс медиации привлек, наконец, внимание к пониманию примирения как процесса взаимодействия между сторонами и необходимости специальной процедуры за пределами процессуальной регламентации того или иного вида судопроизводства. Одновременно юридический дискурс о медиации приравнял ее к «примирению из закона», т. е. ограничил область ее применения по уголовным делам критерием возможности освобождения обвиняемого от уголовной ответственности [см., например: 18].

Второе следствие юридизации медиации — ее определение как способа урегулирования споров. Адекватна ли подобная трактовка, взятая из сферы альтернативного разрешения споров (АРС), специфике медиации по уголовным делам? В уголовных делах отсутствуют правоотношения между обвиняемым и потерпевшим; спор о виновности, лежащий в ядре уголовного процесса, сторонами которого являются государство и обвиняемый, не подлежит

урегулированию в медиации между потерпевшим и обвиняемым. Предметом обсуждения на медиации между обвиняемым и потерпевшим является не спор, а последствия преступления и заглаживание вреда потерпевшему, решение других вопросов, возникших в связи с преступлением, а также касающихся предупреждения подобных явлений в будущем. Согласно международным стандартам необходимым условием участия правонарушителя и жертвы в программах восстановительного правосудия является признание ими основных обстоятельств дела. Стороны не «равны», имеется «моральный дисбаланс» между сторонами, обязанности по заглаживанию вреда возлагаются на правонарушителя. Притом что программы ВП основаны на медиативном методе, восстановительная медиация между правонарушителем и жертвой (обвиняемым и потерпевшим) и медиация по урегулированию споров между равными субъектами имеют принципиальные отличия [4]. Тем самым мы отвечаем на замечание о невозможности медиации (либо «предлагаемого порядка примирения») между обвиняемым и потерпевшим «поскольку здесь отсутствует частнопредметный спор между сторонами» — за такими суждениями усматривается понятный дискурс о медиации как «процедуре урегулирования споров». Но по уголовным делам предлагается не «урегулирование спора», а *другая медиация* — восстановительная.

Сравним два представления о примирительных процедурах (медиации).

Медиация по урегулированию споров (АРС): «...примирительные процедуры — это правомерные способы консенсуального урегулирования субъектами права возникших между ними споров на взаимоприемлемых условиях в соответствии с их интересами... Как процедура, медиация является частным случаем примирительных процедур по урегулированию споров в суде» [17, с. 131].

Восстановительная медиация: «Многие правонарушители попадают на медиацию на стадии угрызания совести. На этой стадии у медиаторов определенные обязанности. Пострадавший сочтет приводимые правонарушителем оправдания в свой адрес попыткой с его стороны уйти от ответственности за преступление. Если жертва примет торопливо высказанные извинения, не высказав правонарушителю всю свою боль, правонарушитель не пройдет процесс исцеления до конца и, скорее всего, вновь пойдет на преступление. Ради блага жертвы и правонарушителя медиатор должен помочь пострадавшему рассказать о своих переживаниях, а правонарушителю — выслушать рассказ пострадавшего...» [24].

Как видим, речь идет о разных процессах, разных задачах медиатора, разных медиациях.

В частном случае примирительные процедуры по уголовным делам могут касаться и споров (например о сумме причиненного ущерба), поэтому в нашем законопроекте предлагается более общее понятие «примирительные процедуры», предусматривающее различные варианты не запрещенных законом примирительных процедур, а не только программы ВП.

Дискурс урегулирования споров между равными субъектами обращает взор юристов к цивилистическому понятию «реституции», восстановления нарушенных прав «путем восстановления положения, существовавшего до нарушения права». Отсюда неправомерный перенос на восстановительное правосудие: «Речь идет о нерепрессивном преодолении вредных последствий преступного деяния и стремлении восстановления (полностью или частично) состояния “до преступления”» [1, с. 11]. Подобную юридическую формулу гражданского права проблематично применить к смыслу встречи правонарушителя и жертвы. В восстановительном правосудии не ставится задача вернуться к тому, что было «до». Напротив, «...движение в новом направлении может оказаться гораздо более эффективным в достижении справедливости, нежели возврат к прежним ситуациям» [5, с. 222].

В языке медиации по уголовным делам можно встретить «урегулирование конфликта», а не «спора». Но здесь важнее другое: различие медиации, направленной «на результат» (урегулирование спора/конфликта), и медиации, направленной на «процесс» (диалог), характерной для программ ВП [10; 14; 16; 27].

Итак, в обсуждениях примирительных процедур по уголовным делам мы видим смешение или отождествление понятий «примирение», «медиация», «восстановительное правосудие», «освобождение от уголовной ответственности», «прекращение дела». Используемое в законопроектном варианте понятие «примирительные процедуры» позволит избежать нынешней путаницы и легализовать различные варианты правомерного посредничества по уголовным делам.

А что говорят сами участники программ ВП? В рамках мониторинга деятельности территориальных служб примирения, который осуществляется Всероссийской ассоциацией восстановительной медиации, проводится анкетирование участников восстановительных программ. Задача обратной связи состоит не только в оценке, но и в выявлении «языка» ВП словами самих участников, тех смыслов программ ВП, которые оказались для них значимыми.

Ответы дифференцируются по категориям участников: несовершеннолетние правонарушители, пострадавшие несовершеннолетние, пострадавшие взрослые, родители правонарушителей, родители несовершеннолетних пострадавших, иные участники. Представим некоторые из них. Опрошенные обращают внимание не только на достигнутый результат встреч, но и на особенности процесса. Многие отмечали: «дают высказаться», «меня слушали», «удалось высказать свои переживания», «услышать друг друга», «понять друг друга», «взглянуть на ситуацию по-другому», «совершенно меняются взгляды на то, что произошло», «доброжелательное отношение специалистов, комфортная атмосфера» и т. п. О результатах: «программа помогает услышать и понять противоположную сторону и выйти из конфликта без злобы в душе». Правонарушители отмечали: «легче стало жить, не боюсь смотреть в глаза людям», «возможность самому извиниться». Несовершеннолетние потерпевшие: «я понял, что (обидчик) против меня ничего не имеет и могу не бояться», «услышать извинения». Взрослые потерпевшие: «прошла злость к обвиняемому». Родители несовершеннолетнего потерпевшего: «моему ребенку это тоже было необходимо пройти». Потерпевшие отмечают и «возмещение ущерба», но подобный ответ встречается реже в сравнении с другими, что подтверждает несводимость заглаживания вреда к возмещению ущерба.

Участники обращают внимание и на общий смысл программ ВП: «примирение нужно, для того чтобы ни у кого не осталось обид», «чтобы вновь не было подобных ситуаций, программа дает людям понять свои ошибки», «это нужно для того, чтобы все высказать, понять и примириться» и пр. [10, с. 193—197].

Таков «дискурс примирения» людей, которые участвуют в восстановительных процессах.

### **Заключение**

Обсуждаемый институт примирения не претендует на то, чтобы заместить собой уголовное правосудие, он формируется в рамках права. Он важен и для людей, и для правовой системы. Мы живем в полидискурсивном мире и обладаем культурными способностями к пониманию и развитию. Задачи развития вынуждают нас выходить за границы привычных представлений, выстраивать диалог и конструировать адекватную понятийную систему. Тенденции развития ВП, его имплементации в национальные правовые системы, а также использования восстановительных программ в рамках действующего законодательства за счет определенной его интерпретации судами указывают на эволюцию понятия примирения в

праве. В правосудии появляется место для выхода обвиняемого и потерпевшего за границы процессуальных ролей в пространство человеческих отношений. Это не отрицает уголовно-правовой квалификации деяния, но предлагает более разнообразные, значимые для людей, а потому и эффективные способы реагирования на преступления. Но вопросы институционального закрепления восстановительного подхода в сфере публичного права безусловно требуют принятия соответствующих законодательных решений. Задача формирования адекватного понятийного аппарата чрезвычайно актуальна. Ее решение предполагает раскрытие стоящих за разными позициями содержательных оснований и усилия для конструктивного диалога.

### **Литература**

1. Головки Л.В. Альтернативы уголовному преследованию: европейская практика и российский уголовно-процессуальный контекст // Вестник восстановительной юстиции. 2003. № 5. С. 10–14.
2. Дубровин В.В. От примирения сторон к медиации в уголовном судопроизводстве России // Библиотека криминалиста: Научный журнал. 2011. № 1. С. 90–95.
3. Ефремова Н.Н. Этапы развития примирительного правосудия в отечественной истории // Вестник восстановительной юстиции. 2023. № 17. С. 23–27.
4. Зер Х. Восстановительное правосудие, медиация и альтернативное разрешение споров // Вестник восстановительной юстиции. 2015. № 12. С. 10–11.
5. Зер Х. Восстановительное правосудие: новый взгляд на преступление и наказание. М.: МОО Центр «Судебно-правовая реформа», 2002. 328 с.
6. Зудов Ю.В. Медиация по уголовным делам и перспективы ее развития в России [Электронный ресурс] // Мониторинг правоприменения. 2016. № 4 (21). С. 52–58. doi:10.21681/2226-0692-2016-4-52-58
7. Карнозова Л.М. Введение в восстановительное правосудие (медиация в ответ на преступление). М.: Проспект, 2014. 264 с.
8. Карнозова Л.М. Место примирения и посредничества в доктрине уголовного правосудия (Экспертный семинар, проведенный сектором проблем правосудия Института государства и права РАН совместно с Общественным центром «Судебно-правовая реформа») // Государство и право. 2006. № 9. С. 115–122.
9. Карнозова Л.М. Место примирения и посредничества в доктрине уголовного правосудия (Экспертный семинар, проведенный сектором проблем правосудия Института государства и права РАН совместно с Общественным центром «Судебно-правовая реформа») (окончание) // Государство и право. 2006. № 10. С. 113–119.
10. Карнозова Л.М. Мониторинг деятельности территориальных служб примирения за 2017, проведенный в рамках Всероссийской ассоциации восстановительной медиации // Вестник восстановительной юстиции. 2018. № 15. С. 145–201.
11. Келина С.Г. Восстановительное правосудие: уголовно-правовой аспект // Вестник восстановительной юстиции. 2003. № 5. С. 18–20.
12. Киселева О.П. Соотношение принципов восстановительного правосудия и стандартов справедливого судебного разбирательства в уголовном процессе [Электронный ресурс] // Сравнительное конституционное обозрение. 2020. № 4 (137). С. 134–146. doi:10.21128/1812-7126-2020-4-134-146

13. *Кристи Н.* Конфликты как собственность [Электронный ресурс] // Судебно-Правовая Реформа. Общественный центр. URL: <https://rj-rus.ru/wp-content/uploads/2012/08/Нильс-Кристи.-Конфликты-как-собственность.pdf> (дата обращения: 10.04.2024).
14. *Льюис Т., Умбрейт М.* Гуманистический подход к медиации // Медиация и право. 2017. № 2-4 (44). С. 50–63.
15. *Лыкошин А.С.* Примирение обвиняемого с обиженным // Энциклопедический словарь Брокгауза и Ефрона. Том XXV. 1898. С. 2010–211.
16. *Максудов Р.Р.* Программы восстановительного разрешения конфликтов и криминальных ситуаций: от уникальных эпизодов к заживлению социальной ткани. М.: МОО Центр «Судебно-правовая реформа», 2012. 256 с.
17. Медиация: Учебник / Под ред. А.Д. Карпенко, А.Д. Осинковского. СПб: Редакция журнала «Третейский суд»; М.: СТАТУТ, 2016. 470 с.
18. *Мицкая Е.В.* Медиация в уголовном процессе Республики Казахстан [Электронный ресурс] // Научный ежегодник Института философии и права Уральского отделения Российской академии наук. 2018. Том 18. № 3. С. 103–121. doi:10.17506/ryip1.2016.18.3.103121
19. *Морщакова Т.Г.* Правовое государство и стандарты восстановительного (примирительного) правосудия [Электронный ресурс] // Сравнительное конституционное обозрение. 2020. № 4 (137). С. 131–133. doi:10.21128/1812-7126-2020-4-131-133
20. Основные принципы применения программ реституционного правосудия в вопросах уголовного правосудия (резолюция 2002/12 Экономического и Социального Совета от 24 июля 2002 года, приложение) [Электронный ресурс] // Сборник стандартов и норм Организации Объединенных Наций в области предупреждения преступности и уголовного правосудия. Нью-Йорк: Организация объединенных наций, 2016. С. 106–110. URL: [https://www.unodc.org/documents/justice-and-prison-reform/R\\_ebook.pdf](https://www.unodc.org/documents/justice-and-prison-reform/R_ebook.pdf) (дата обращения: 10.04.2024).
21. Рекомендация CM/Rec(2018)8 Комитета Министров государствам-членам Совета Европы, посвященная восстановительному правосудию по уголовным делам (принята Комитетом Министров 3 октября 2018 г. на 1326 встрече представителей Комитета) [Электронный ресурс] // Судебно-Правовая Реформа. Общественный центр. URL: <https://rj-rus.ru/wp-content/uploads/2021/02/Рекомендация-о-ВП-по-уголовным-делам-1.pdf?ckid=b720069c> (дата обращения: 10.04.2024).
22. *Рецинджер С.М., Шефф Т.Дж.* Стратегия для общинных конференций: эмоции и социальные связи // Вестник восстановительной юстиции. 2001. № 3. С. 71–87.
23. *Сенина Е.Н.* Медиативно-восстановительный подход в российском уголовном праве: Автореф. дисс. ... канд. юр. наук. М., 2022. 24 с.
24. *Стутсман-Амстутс Л., Зер Х.* Конференция жертвы и правонарушителя. В системе ювенальной юстиции Пенсильвании [Электронный ресурс] // Судебно-Правовая Реформа. Общественный центр. URL: <https://rj-rus.ru/wp-content/uploads/2012/08/Лорейн-Стутсман-Амстутс-Ховард-Зер.-Конференция-жертвы-и-правонарушителя.pdf> (дата обращения: 10.04.2024).
25. Традиционные практики урегулирования конфликтов: Материалы ежегодного семинара 2010–2014 гг., Москва, 01 января 2010 года — 31 декабря 2014 года / Общественный центр «Судебно-правовая реформа». М.: Межрегиональная общественная организация «Общественный центр «Судебно-правовая реформа», 2014. 254 с.



26. Указ Президента РФ от 1 июня 2012 г. № 761 «О Национальной стратегии действий в интересах детей на 2012 - 2017 годы» [Электронный ресурс] // Гарант.ру. URL: <https://www.garant.ru/products/ipo/prime/doc/70083566/> (дата обращения: 10.04.2024).
27. Умбрайт М. Гуманистический подход к посредничеству в разрешении конфликтов: путь преобразования, путь миротворчества // Вестник восстановительной юстиции. 2001. № 3. С. 88–97.
28. Restorative Justice and Mediation in Penal Matters. A stock-taking of legal issues, implementation strategies and outcomes in 36 European countries. Vol. 1 / Dünkel F., Grzywa-Holten J., Horsfield Ph. (Eds.). Forum Verlag Godesberg, 2015.

### References

1. Golovko L.V. Al'ternativy ugovornomu presledovaniyu: evropeiskaya praktika i rossiiskii ugovorno-protsessual'nyi kontekst. *Vestnik vosstanovitel'noi yustitsii = Restorative Justice Herald*, 2003, no. 5, pp. 10–14. (In Russ.).
2. Dubrovin V.V. Ot primireniya storon k mediatsii v ugovornom sudoproizvodstve Rossii [From Reconciliation of Parties to Mediation in Criminal Legal Proceedings in Russia]. *Biblioteka kriminalista: Nauchnyi zhurnal = Criminalist's Library. Scientific Journal*, 2011, no. 1, pp. 90–95. (In Russ.).
3. Efremova N.N. Etapy razvitiya primiretel'nogo pravosudiya v otechestvennoi istorii. *Vestnik vosstanovitel'noi yustitsii = Restorative Justice Herald*, 2023, no. 17, pp. 23–27. (In Russ.).
4. Zehr H. Vosstanovitel'noe pravosudie: novyi vzglyad na prestuplenie i nakazanie [Changing Lenses. A New Focus for Crime and Justice]. Moscow: MOO Tsentr “Sudebno-pravovaya reforma” Publ., 2002. 328 p. (In Russ.).
5. Zehr H. Vosstanovitel'noe pravosudie, mediatsiya i al'ternativnoe razreshenie sporov [Restorative justice, mediation and ADR]. *Vestnik vosstanovitel'noi yustitsii = Restorative Justice Herald*, 2015, no. 12, pp. 10–11. (In Russ.).
6. Zudov Yu.V. Mediatsiya po ugovornym delam i perspektivy ee razvitiya v Rossii [Mediation in criminal cases and prospects for its development in Russia] [Elektronnyi resurs]. *Monitoring pravoprimeneniya = Monitoring of Law Enforcement*, 2016, no. 4 (21), pp. 52–58. doi:10.21681/2226-0692-2016-4-52-58 (In Russ.).
7. Karnozova L.M. Vvedenie v vosstanovitel'noe pravosudie (mediatsiya v otvet na prestuplenie). Moscow: Prospekt, 2014. 264 p. (In Russ.).
8. Karnozova L.M. Mesto primireniya i posrednichestva v doktrine ugovornogo pravosudiya (Ekspertnyi seminar, provedennyi sektorom problem pravosudiya Instituta gosudarstva i prava RAN sovместno s Obschestvennym tsentrom “Sudebno-pravovaya reforma”) [The place of reconciliation and mediation in the doctrine of criminal justice (expert seminar, held by the sector of problems of justice of the institute of state and law of the Russian Academy of Sciences together with Social Center “Judicial and Legal Reform”)]. *Gosudarstvo i pravo = State and Law*, 2006, no. 9, pp. 115–122. (In Russ.).
9. Karnozova L.M. Mesto primireniya i posrednichestva v doktrine ugovornogo pravosudiya (Ekspertnyi seminar, provedennyi sektorom problem pravosudiya Instituta gosudarstva i prava RAN sovместno s Obschestvennym tsentrom “Sudebno-pravovaya reforma”) (okonchanie) [The place of reconciliation and mediation in the doctrine of criminal justice (expert seminar, held by the sector of problems of justice of the institute of state and law of the Russian Academy of Sciences together

- with Social Center “Judicial and Legal Reform”) (the end)]. *Gosudarstvo i parvo = State and Law*, 2006, no. 10, pp. 113–119. (In Russ.).
10. Karnozova L.M. Monitoring deyatelnosti territorialnykh sluzhb primireniya za 2017, provedennyi v ramkakh Vserossiiskoi assotsiatsii vosstanovitel'noi mediatsii. *Vestnik vosstanovitel'noi yustitsii = Restorative Justice Herald*, 2018, no. 15, pp. 145–201. (In Russ.).
11. Kelina S.G. Vosstanovitel'noe pravosudie: ugovolno-pravovoi aspekt. *Vestnik vosstanovitel'noi yustitsii = Restorative Justice Herald*, 2003, no. 5, pp. 18–20. (In Russ.).
12. Kiseleva O.P. Sootnoshenie printsipov vosstanovitel'nogo pravosudiya i standartov spravedlivogo sudebnogo razbiratel'stva v ugovolnom protsesse [Correlation of restorative justice principles and fair trial standards in criminal procedure] [Elektronnyi resurs]. *Sravnitel'noe konstitutsionnoe obozrenie = Comparative Constitutional Review*, 2020, no. 4 (137), pp. 134–146. doi:10.21128/1812-7126-2020-4-134-146 (In Russ.).
13. Kristi N. Konflikty kak sobstvennost' [Elektronnyi resurs]. *Sudebno-Pravovaya Reforma. Obshchestvennyi tsentr*. URL: <https://rj-rus.ru/wp-content/uploads/2012/08/Нильс-Кристи.-Конфликты-как-собственность.pdf> (Accessed 10.04.2024). (In Russ.).
14. Lewis T., Umbreit M. Gumanisticheskii podkhod k mediatsii [A Humanistic Approach to Mediation and Dialogue: An Evolving Transformative Practice]. *Mediatsiya i parvo = Mediatsiya i parvo*, 2017, no. 2-4 (44), pp. 50–63. (In Russ.).
15. Lykoshin A.S. Primirenie obvinyaemogo s obizhennym. *Entsiklopedicheskii slovar' Brokgauza i Efrona*. Tom XXV. 1898, pp. 210–211. (In Russ.).
16. Maksudov R.R. Programmy vosstanovitel'nogo razresheniya konfliktov i kriminalnykh situatsii: ot unikalnykh epizodov k zazhivleniyu sotsial'noi tkani. Moscow: MOO Tsentr “Sudebno-pravovaya reforma” Publ., 2012. 256 p. (In Russ.).
17. Karpenko A.D., Osinovsky A.D. (Eds.). *Mediatsiya: Uchebnik*. Saint Petersburg: Redaktsiya zhurnala “Treteiskii sud”; Moscow: STATUT, 2016. 470 p. (In Russ.).
18. Mitskaya E.V. Mediatsiya v ugovolnom protsesse Respubliki Kazakhstan [Mediation in criminal procedure in Republic of Kazakhstan] [Elektronnyi resurs]. *Nauchnyi ezhegodnik Instituta filosofii i prava Ural'skogo otdeleniya Rossiiskoi akademii nauk = Scientific Yearbook of the Institute of Philosophy and Law of the Ural Branch of the Russian Academy of Sciences*, 2018. Vol. 18, no. 3, pp. 103–121. doi:10.17506/ryipl.2016.18.3.103121 (In Russ.).
19. Morshchakova T.G. Pravovoe gosudarstvo i standarty vosstanovitel'nogo (primiritel'nogo) pravosudiya [The rule of law and standards of restorative (conciliatory) justice] [Elektronnyi resurs]. *Sravnitel'noe konstitutsionnoe obozrenie = Comparative Constitutional Review*, 2020, no. 4 (137), pp. 131–133. doi:10.21128/1812-7126-2020-4-131-133 (In Russ.).
20. Osnovnye printsipy primeneniya programm restitutsionnogo pravosudiya v voprosakh ugovolnogo pravosudiya (rezolyutsiya 2002/12 Ekonomicheskogo i Sotsial'nogo Soveta ot 24 iyulya 2002 goda, prilozhenie) [Elektronnyi resurs]. *Sbornik standartov i norm Organizatsii Ob'edinennykh Natsii v oblasti preduprezhdeniya prestupnosti i ugovolnogo pravosudiya*. New York: United Nations, 2016, pp. 106–110. URL: [https://www.unodc.org/documents/justice-and-prison-reform/R\\_ebook.pdf](https://www.unodc.org/documents/justice-and-prison-reform/R_ebook.pdf) (Accessed 10.04.2024). (In Russ.).
21. Rekomendatsiya CM/Rec(2018)8 Komiteta Ministrov gosudarstvam-chlenam Soveta Evropy, posvyashchennaya vosstanovitel'nomu pravosudiyu po ugovolnym delam (prinyata Komitetom Ministrov 3 oktyabrya 2018 g. na 1326 vstreche predstavitelei Komiteta) [Elektronnyi resurs]. *Sudebno-Pravovaya Reforma. Obshchestvennyi tsentr*. URL: [252](https://rj-rus.ru/wp-</a></p></div><div data-bbox=)

content/uploads/2021/02/Рекомендация-о-ВП-по-уголовным-делам-1.pdf?clckid=b720069c (Accessed 10.04.2024).

22. Retzinger S.M., Scheff T.J. Strategiya dlya obshchinnnykh konferentsii: emotsii i sotsial'nye svyazi [Strategy for Community Conferences: Emotions and Social Bonds]. *Vestnik vosstanovitel'noi yustitsii = Restorative Justice Herald*, 2001, no. 3, pp. 71–87. (In Russ.).

23. Senina E.N. Mediativno-vosstanovitel'nyi podkhod v rossiiskom ugolovnom prave: Avtoref. diss. kand. jur. nauk. Moscow, 2022. 24 p. (In Russ.).

24. Stutzman Amstutz L., Zehr H. Konferentsiya zhertvy i pravonarushitelya. V sisteme yuvenal'noi yustitsii Pensil'vanii [Elektronnyi resurs]. *Sudebno-Pravovaya Reforma. Obshchestvennyi tsentr*. URL: <https://rj-rus.ru/wp-content/uploads/2012/08/Лорейн-Стутсман-Амстутс-Ховард-Зер.-Конференция-жертвы-и-правонарушителя.pdf> (Accessed 10.04.2024). (In Russ.).

25. Traditsionnye praktiki uregulirovaniya konfliktov: Materialy ezhegodnogo seminaru 2010–2014 gg., Moskva, 01 yanvarya 2010 goda — 31 dekabrya 2014 goda / Obshchestvennyi tsentr “Sudebno-pravovaya reforma”. Moscow: Mezhtseleynaya obshchestvennaya organizatsiya “Obshche-stvennyi tsentr “Sudebno-pravovaya reforma”, 2014. 254 p. (In Russ.).

26. Ukaz Prezidenta RF ot 1 iyunya 2012 g. No. 761 “O Natsional'noi strategii deistvii v interesakh detei na 2012 - 2017 gody” [Elektronnyi resurs]. *Garant.ru*. URL: <https://www.garant.ru/products/ipo/prime/doc/70083566/> (Accessed 10.04.2024).

27. Umbreit M.S. Gumanisticheskii podkhod k posrednichestvu v razreshenii konfliktov: put' preobrazheniya, put' mirotvorchestva [Humanistic Mediation: a Transformative Journey of Peacemaking]. *Vestnik vosstanovitel'noi yustitsii = Restorative Justice Herald*, 2001, no. 3, pp. 88–97. (In Russ.).

28. Dünkel F., Grzywa-Holten J., Horsfield Ph. (Eds.). Restorative Justice and Mediation in Penal Matters. A stock-taking of legal issues, implementation strategies and outcomes in 36 European countries. Vol. 1. Forum Verlag Godesberg, 2015.

### **Информация об авторах**

Карнозова Людмила Михайловна, кандидат психологических наук, доцент, кафедра юридической психологии и права, факультет юридической психологии, Московский государственный психолого-педагогический университет (ФГБОУ ВО МГППУ), г. Москва, Российская Федерация, ORCID: <https://orcid.org/0000-0003-0925-910X>, e-mail: [karnozova@yandex.ru](mailto:karnozova@yandex.ru)

### **Information about the authors**

Ludmila M. Karnozova, PhD in Psychology, Associate Professor, Department of Legal and Forensic Psychology, and Law, Faculty of Legal and Forensic Psychology, Moscow State University of Psychology & Education, Moscow, Russia, ORCID: <https://orcid.org/0000-0003-0925-910X>, e-mail: [karnozova@yandex.ru](mailto:karnozova@yandex.ru)

Получена 10.04.2024  
Принята в печать 10.05.2024

Received 10.04.2024  
Accepted 10.05.2024